

IONIQ 5

Ovaj korisnički priručnik treba smatrati integralnim dijelom vozila od kojeg ga ne bi trebalo odvajati. Ako prodajete vozilo, ostavite priručnik u njemu za idućeg vlasnika.

PODACI O VLASNIKU

PRVI VLASNIK:

IME I PREZIME:

ADRESA:

TEL:

DATUM KUPNJE:

DRUGI VLASNIK:

IME I PREZIME:

ADRESA:

TEL:

DATUM PRODAJE:

TREĆI VLASNIK:

IME I PREZIME:

ADRESA:

TEL:

DATUM PRODAJE:

VLASNIČKI PRIRUČNIK

Korištenje
Održavanje
Specifikacije

Sve informacije u ovom Priručniku za vlasnika su aktualne u trenutku objave. Međutim, HYUNDAI zadržava pravo izmjene u bilo kojem trenutku, provodeći politiku stalnog unapređivanja proizvoda.

Ovaj priručnik vrijedi za sve modele ovog vozila i uključuje opise i objašnjenja opcija kao i standardne opreme. Kao rezultat toga, možete pronaći materijal u ovom priručniku koji se ne odnosi na vaše vozilo.

Imajte na umu da su neki modeli opremljeni upravljačem na desnoj strani (RHD). Objašnjenja i ilustracije za neke funkcije u RHD modelima su suprotna od onih napisanih u ovom priručniku.

OPREZ: PREINAKE NA VAŠEM HYUNDAI VOZILU

Vaš HYUNDAI se ne treba mijenjati ni na koji način. Takve izmjene mogu negativno utjecati na performanse, sigurnost ili izdržljivost vašeg Hyundai vozila i mogu, osim toga, kršiti uvjete ograničenih jamstava koja pokrivaju vozilo. Određene promjene mogu također biti i kršenje propisa utvrđenih od strane Ministarstva prometa i drugih vladinih agencija u vašoj zemlji.

DVOSMJERNI RADIO ILI INSTALACIJA TELEFONA

Vaše vozilo opremljeno je elektronskim ubrizgavanjem goriva i drugim elektroničkim komponentama. Postoji mogućnost da nepropisno ugrađeni/ prilagođeni dvosmjerni radio ili mobilni telefon negativno utječu na elektroničke sustave. Iz tog razloga, preporučujemo vam da pažljivo slijedite upute proizvođača radija ili da se obratite HYUNDAI prodavaču za mjere opreza ili posebne upute ako se odlučite instalirati jedan od tih uređaja.

UPOZORENJE! (AKO JE U OPREMI)

Ovo je vozilo opremljeno Pan-europskim eCall sustavom koji poziva hitne službe. Bilo koji zahvat koji nije odobren ili neodobrena manipulacija sustavom eCall u što se ubrajaju i neodobreni dodaci i dodatna oprema koja nije proizvod ili nije na listi odobrenja od strane HYUNDAIJA može svojim radom omesti eCall sustav, prouzročiti pogrešne pozive u slučaju prometnih ili nezgoda druge vrste kad je pomoć hitno potrebna.

Ovo može biti opasno po život!

UPOZORENJA NA SIGURNOST I ŠTETU VOZILA

Ovaj priručnik sadrži informacije pod naslovima OPASNOST, UPOZORENJE, OPREZ i OBAVIJEST.

Ovi naslovi pokazuju sljedeće:



OPASNOST

Ukazuje na potencijalno opasnu situaciju koja, ako se ne izbjegne, može dovesti do smrti ili ozbiljnih ozljeda.



UPOZORENJE

Ukazuje na stanje koje može dovesti do štete, ozbiljnih ozljeda ili smrti za vas i druge osobe, ako se upozorenje ne poštuje. Pridržavajte se savjeta i postupajte pažljivo.



OPREZ

Ukazuje na opasno stanje koje, ako se ne izbjegne, može rezultirati manjom ili srednjom ozljedom.

OPASKA

Ukazuje na stanje koje može rezultirati oštećenjem vašeg vozila ili opreme, ako se ne postupa oprezno.

Sadržaj

Predgovor/Pregled električnog vozila	1
Informacije o vozilu	2
Sigurnosni sustav	3
Instrument ploča	4
Značajke vozila	5
Tijekom vožnje	6
Sustavi pomoći vozaču	7
Hitne situacije	8
Održavanje	9
Indeks	I

1. Predgovor / Pregled električnog sustava vozila

Električno vozilo	1-6
Električno vozilo	1-6
Karakteristike električnog vozila	1-6
Informacije o bateriji	1-6
Glavne komponente električnog vozila	1-7
Glavne komponente električnog vozila	1-7
Visokonaponske baterije (litij-ion polimer)	1-7
Sustav grijanja visokonaponskih baterija	1-8
EV mod	1-9
Punionice u blizini	1-9
Informacije o solarnom krovu	1-10
Obavijesti o energiji	1-10
Upravljanje punjenjem	1-12
Vozilo kao izvor struje (Vehicle to load, V2L sustav)	1-13
Punionice u blizini	1-18
EV postavke	1-19
Tipovi punjenja električnog vozila	1-22
Informacije o punjenju	1-22
Informacije o vremenu punjenja	1-22
Tipovi punjenja	1-23
Indikator punjenja električnog vozila	1-24
Status punjenja	1-24
Zaključavanje konektora punjača	1-25
Kad je punjač zaključan	1-25
Programirano punjenje	1-26
Programirano punjenje	1-26
Punjenje električnog vozila	1-27
Električni poklopac otvora za punjenje	1-27
Pretpostavke za punjenje	1-28
Provjera simbola na oznaci punjenja	1-29
Oznaka električnog punjenja	1-30
Tablica simbola električnog punjenja	1-31
Otključavanje poklopa otvora za punjenje u slučaju nužde	1-32
AC (izmjenično) punjenje	1-32
DC (istosmjerno) punjenje	1-35
Prijenosni punjač	1-38

Punjenje električnog vozila (iznenadan prekid).....	1-50
Što poduzeti kad punjenje iznenada prestane	1-50
Vožnja električnog vozila.....	1-51
Pokretanje vozila	1-51
Zvuk virtualnog motora (VESS sustav).....	1-52
Doseg s preostalim punjenjem.....	1-52
Savjeti za produljenje dosega.....	1-53
ECO vožnja.....	1-54
Korištenje električne energije.....	1-54
Pokazivač snage/punjenja	1-55
Preostala energija u baterijama (SOC).....	1-55
Upozorenja i indikatori (koji se tiču električnog vozila)	1-56
Sigurnosne pretpostavke za električno vozilo	1-64
Ako se dogodi nezgoda.....	1-64
Ostale pretpostavke za korištenje električnog vozila	1-65
Prekidač isključenja visokog napona	1-66

PREDGOVOR

Zahvaljujemo na odabiru HYUNDAI vozila. Sa zadovoljstvom vam želimo dobrodošlicu u sve širi broj ljudi koji voze HYUNDAI. Napredni inženjering i visoka kvaliteta izrade svakog HYUNDAI vozila kojeg gradimo nešto je na što smo vrlo ponosni.

Vaš Priručnik za vlasnika će vam predstaviti mogućnosti i rad vašeg novog HYUNDAI vozila. Predlažemo da ga pažljivo pročitate jer sadrži informacije koje uvelike mogu pridonijeti zadovoljstvu koje vam pričinjava vaše novo vozilo.

Proizvođač također preporučuje da servis i održavanje na vašem vozilu obavljaju ovlašteni HYUNDAI trgovci. Oni su opremljeni i obučeni da pruže vrhunsku uslugu koja je u skladu s najvišim standardima HYUNDAI-a.

Napomena: Budući da će budući vlasnici također trebati informacije koje se nalaze u ovom priručniku, ako prodajete vaš HYUNDAI, molimo vas da ostavite Priručnik u vozilu. Hvala. Također, ovaj bi priručnik trebalo smatrati integralnim dijelom vozila kako biste se u svakom trenutku mogli konzultirati u slučaju bilo kakvih nedoumica.

HYUNDAI MOTOR COMPANY



OPREZ

Upotreba maziva loše kvalitete i maziva koje ne zadovoljavaju HYUNDAI specifikacije mogu dovesti do teških oštećenja motora i mjenjača. Uvijek morate koristiti maziva visoke kvalitete i maziva koja zadovoljavaju specifikacije navedene na stranici 2-11 u poglavlju Specifikacije vozila u ovom Priručniku.

Copyright 2021 HYUNDAI Motor Company. Sva prava zadržana. Niti jedan dio ove publikacije se ne smije reproducirati, pohranjivati u bilo kojem sustavu pohrane ili prenositi u bilo kojem obliku ili na bilo koji način, bez prethodnog pismenog dopuštenja tvrtke Hyundai Motor Company.

KAKO KORISTITI OVAJ PRIRUČNIK

Želimo vam pomoći kako biste u vožnji vašeg vozila što više uživali. Vaš priručnik može vam pomoći na mnogo načina. Preporučujemo da pročitate cijeli priručnik. Kako bi se smanjila mogućnost ozljeda ili smrtnog slučaja, posebnu pozornost obratite na obavijesti UPOZORENJA i OPREZA.

Tekst je popraćen jasnim ilustracijama kako ne biste bili ni u kakvim dvojabama glede ispravnog korištenja svojeg vozila. Čitajući priručnik naučit ćete sve o značajkama vašeg vozila, važnim sigurnosnim informacijama, a naći ćete i korisne savjete o vožnji u raznim vremenskim uvjetima.

Da biste dobili uvid u sadržaj vašeg Priručnika, koristite Sadržaj u prednjem dijelu priručnika. Za brzo pronalaženje informacija o vozilu, koristite indeks u stražnjem dijelu Priručnika. To je abecedni popis onoga što je u ovom priručniku i broj stranice gdje se može naći.

Poglavlja: ovaj priručnik se sastoji od osam poglavlja plus sadržaj. Prva stranica svakog poglavlja obuhvaća detaljnu tablicu sadržaja tema u tom poglavlju kako biste odmah mogli vidjeti nalazi li se tražena informacija u tom dijelu priručnika.

SIGURNOSNE PORUKE

Sigurnost Vas, kao i svih ostalih, iznimno je važna. Ovaj priručnik za vlasnika pruža mnoge sigurnosne rutine, i sigurne načine korištenja vozila. Ove informacije pružaju upozorenja o potencijalnim opasnostima za vas, ostale, ali i vozilo.

Sigurnosne poruke koje se nalaze na vozilu i u ovom priručniku pokazuju što treba činiti kako bi se sve potencijalne opasnosti izbjegle.

Upozorenja i savjeti u ovom priručniku su ondje radi vaše sigurnosti. Pridržavajte te ih se u potpunosti; u protivnom su moguće teške ozljede, pa i one sa smrtnim posljedicama.

U priručniku ćete naći istaknute OPASNOSTI, razna UPOZORENJA, obavijesti koje pozivaju na OPREZ i OBAVIJESTI.

Kako je OPASNOST izuzetno bitna, skrećemo na nju pažnju simbolom opasnosti koji se koristi u ovom priručniku.



Ovo je taj simbol i on ukazuje na potencijalno teške fizičke ozljede. Pridržavajte se svih sigurnosnih uputa, jer inače prijetе teške ozljede, pa i one sa smrtnim posljedicama. Ove informacije su prikupljene u prilog vaše osobne sigurnosti. Pažljivo ih proučite i uvijek ih se pridržavajte u POTPUNOSTI.



OPASNOST

Ukazuje na potencijalno opasnu situaciju koja, ako se ne izbjegne, može dovesti do smrti ili ozbiljnih ozljeda.



OPREZ

Ukazuje na opasno stanje koje, ako se ne izbjegne, može rezultirati manjom ili srednjom ozljedom.



UPOZORENJE

Ukazuje na opasnost koja, ako se ne izbjegne, može dovesti do smrti ili ozbiljne ozljede.

OPASKA

Ukazuje na stanje koje može rezultirati oštećenjem vašeg vozila ili opreme, ako se ne postupa oprezno.

MODIFIKACIJE VOZILA

- Nemojte ni na koji način modificirati vozilo. Modifikacije vozila mogu utjecati na njegove performanse, sigurnost, trajnost i mogu čak biti u suprotnosti sa zakonima koji propisuju sigurnost i sastav ispušnih plinova.
Dodatno, oštećenja ili gubitak performansi koji su posljedica tih modifikacija neće biti pokriveni jamstvom.
- Korištenje bilo kakvih neodobrenih elektroničkih uređaja može izazvati nenormalan rad vozila, oštećenje ožičenja, pražnjenje/kvar akumulatora i požar. Radi vlastite sigurnosti nemojte koristiti neodobrene elektroničke uređaje.

POVRATAK RABLJENIH VOZILA (ZA EUROPU)

HYUNDAI se zalaže za odgovorno postupanje prema okolišu i stoga nudi ekološko zbrinjavanje vozila kojima je istekao životni vijek u skladu sa smjernicama Europske unije (EU) o zbrinjavanju vozila na kraju svojeg životnog vijeka.

Za detaljnije informacije obratite se ovlaštenom HYUNDAI trgovcu.

ELEKTRIČNO VOZILO

Električno vozilo

Električno vozilo pokreću baterije u kombinaciji s elektromotorom. Dok vozilo opremljeno motorom s unutrašnjim izgaranjem koristi fosilno gorivo za pokretanje, električno vozilo za pokretanje koristi električnu energiju pohranjenu u visokonaponskim baterijama. Posljedica: električna vozila su ekološka, jer ne ispuštaju nikakve ispušne plinove i ne troše fosilna goriva poput klasičnih.

Karakteristike električnih vozila

1. Pokreće ih električna energija pohranjena u visokonaponskim baterijama. Na taj se način sprječava zagađivanje okoliša jer gorivo poput benzina ili dizela nije potrebno pa ne nastaju ni ispušni plinovi.
2. U vozilo je ugrađen visokoučinkovit elektromotor. U usporedbi s klasičnim motorom on ne proizvodi gotovo nikakve vibracije niti buku tijekom svog rada tj. vožnje.
3. Tijekom vožnje nizbrdo ili kočenja, energija se 'hvata' i pohranjuje natrag u visokonaponske baterije. To smanjuje utrošak energije i produljuje doseg električnog vozila.
4. Ako baterije nisu posve pune, na raspolaganju su AC, DC i tzv. trickle punjenje (pogledajte tipovi punjenja električnih vozila).

Obavijest

Što radi regenerativno kočenje?

Ono koristi električni motor koji tad radi kao generator i pretvara kinetičku energiju gibanja vozila u električnu energiju koja se pohranjuje u visokonaponske baterije. Ta se energija kasnije može opet koristiti za pokretanje vozila (okretni moment motora djeluje u suprotnom smjeru i tijekom regenerativnog kočenja usporava vozilo dok se pune baterije).

Informacije o baterijama

- U vozilu se nalazi sklop visokonaponskih baterija koje pokreću motor i klima-uređaj te klasični akumulator (12V) koji pokreće svjetla, brisače i audio-sustav.
- Klasični se akumulator automatski puni kad se vozilo nalazi u modu spremnom za vožnju (**READY**) ili se dopunjavaju visokonaponske baterije.

GLAVNI SUSTAVI ELEKTRIČNOG VOZILA

Glavni sustavi električnog vozila

- On-Board Charger (OBC-Punjač u automobilu): polako puni visokonaponske baterije strujom iz vanjskog izvora.
 - Inverter: pretvara istosmjernu u izmjeničnu struju za pokretanje motora i pretvara izmjeničnu struju (regenerativnog kočenja) u istosmjernu za pohranu u visokonaponske baterije.
 - LDC: pretvara istosmjernu struju visokog u niski napon (12 V) za punjenje klasičnog akumulatora (DC-DC)
 - VCU: nadzire razne sustave vozila.
 - Motor: koristi električnu energiju pohranjenu u visokonaponskim baterijama za pokretanje vozila (na isti način kako to čini klasični motor).
 - Redukcijski mjenjač: prenosi okretni moment motora do kotača uz prilagođenu snagu i broj okretaja
 - Visokonaponske baterije (litij-ion polimer): pohranjuje i isporučuje električnu energiju potrebnu za funkcioniranje električnog vozila (klasični akumulator napona 12V pokreće pomoćne sustave poput brisača, svjetala i sl.)
- * OBC: On-Board Charger
 * LDC: niskonaponski DC-DC pretvarač
 * VCU: upravljačka jedinica vozila



UPOZORENJE

- **Nikad nemojte pokušati rastavljati ili pomicati visokonaponske komponente, visokonaponske spojeve ili žice. Također, vodite računa da slučajno ne oštetite visokonaponske komponente, visokonaponske spojeve ili visokonaponske baterije. To može izazvati ozbiljne ozljede ili značajno utjecati na performanse i trajnost vozila.**
- **Kad je potreban servis i održavanje visokonaponskih komponenti, ili visokonaponskih baterijama preporučujemo da se obratite ovlaštenom HYUNDAI trgovcu.**

Visokonaponska baterija (litij-ion polimer)

- Razina energije u visokonaponskim baterijama se može postupno smanjivati kad se vozilo ne koristi.
- Kapacitet visokonaponskih baterija se može smanjiti kad je vozilo pohranjeno na visokim/niskim temperaturama.
- Doseg do pražnjenja baterija može varirati u ovisnosti o uvjetima vožnje čak i ako je baterija jednako napunjena. Razina energije u visokonaponskim baterijama se može brže prazniti kad vozite uzbrdo ili naglo startate.
- Energija u visokonaponskim baterijama se koristi za pokretanje klima-uređaja/grijanja. Korištenje ovih sustava može smanjiti doseg od pražnjenja. Koristite umjerene temperature kad koristite klima/uređaj/grijanje.

- Tijekom godina korištenja kapacitet energije u visokonaponskim baterijama se može smanjivati što može dovesti do smanjenja dosega do pražnjenja.
- Ako kapacitet energije u visokonaponskim baterijama i doseg do pražnjenja počnu naglo padati, preporučujemo da posjetite ovlaštenog HYUNDAI trgovca.
- Ako se vozilo neće koristiti dulji vremenski period, napunite visokonaponske baterije svaka tri mjeseca kako biste spriječili njihovo pražnjenje. Također, ako nisu napunjene do kraja, odmah ih napunite do kraja i onda pohranite vozilo.
- Kako biste baterije očuvali u top formi, preporučuje se AC punjenje.

Ako je njihova napunjenost ispod 20 posto, održat ćete ih u top formi punjenjem do 100 posto (jednom mjesečno ili češće je preporuka).

Razina napunjenosti visokonaponske baterije može se razlikovati u ovisnosti o uvjetima punjenja (vrsta i stanje punjača, vanjska temperatura, temperatura baterije itd.). Kako se baterija puni, struja punjenja se smanjuje kako bi se očuvala dugotrajnosti i sigurnost baterije.



OPREZ

- **Ako se vozilo dulji vremenski period drži uz nedovoljno napunjenu bateriju, to može izazvati oštećenje visoko naponske baterije te će možda biti potrebna njena zamjena, ovisno o stupnju gubitka kapaciteta.**
- **Ako je vozilo sudjelovalo u sudaru, preporučujemo da pozovete ovlašteni HYUNDAI servis koji će provjeriti je li baterija još uvijek spojena.**
- **Korištenje V2L funkcije može smanjiti kilometražu zbog korištenja struje iz visokonaponske baterije, a uzastopno korištenje te funkcionalnosti može dovesti do smanjenja životnog vijeka visokonaponske baterije.**

Sustav grijanja visokonaponskih baterija

Sustav grijanja visokonaponskih baterija sprječava smanjenje efikasnosti baterija koje se dogodi ako je njihova temperatura preniska. Ako se spoji punjač, grijač se automatski uključuje u ovisnosti o temperaturi baterije.

Vrijeme punjenja se u usporedbi s vozilima bez grijača može skratiti. No, količina pohranjene energije će se uz korištenje grijača povećati.



OPREZ

Sustav grijanja visokonaponskih baterija se automatski uključuje kad je spojen punjač.

No, sustav grijanja visokonaponskih baterija možda neće raditi ako je temperatura baterija niža od -35°C.

EV MOD

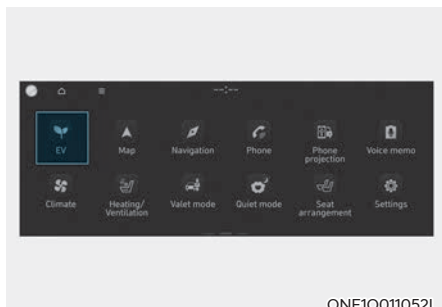

ONE1Q011052L

Ako odaberete EV mod u AVN izborniku ući ćete u EV mod.

Za detalje o EV modu pogledajte zasebni priručnik o multimedijском sustavu.

Zaslon EV moda

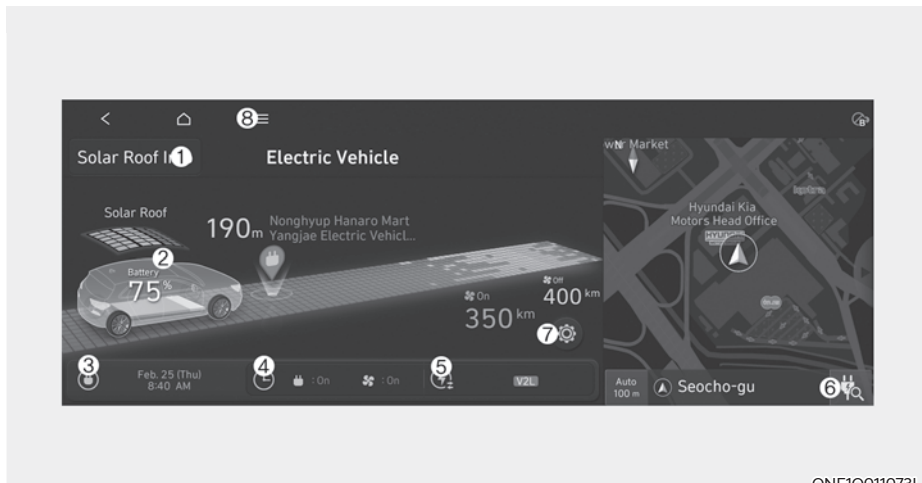

ONE1Q011073L

1. Informacije o solarnom krovu
2. Energetske informacije
3. Idući odlazak
4. Punjenje i klimatizacija
5. Vozilo kao izvor struje (Vehicle to load, V2L sustav)
6. Punionice u blizini
7. Postavke EV vozila
8. Meni

Informacije o solarnom krovu

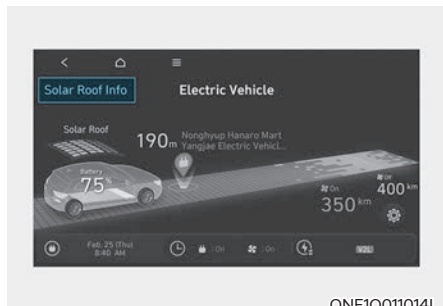

ONE1Q011014L

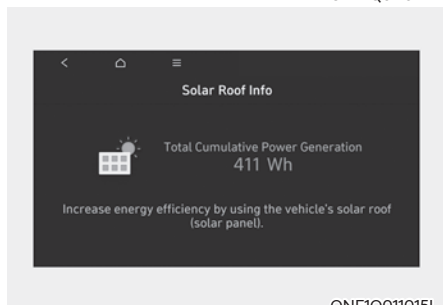

ONE1Q011015L

Odaberite 'EV → Solar Roof Info' na zaslону.

Možete provjeriti količinu dopunjene struje pomoću solarnog krova.

Za detalje o solarnom krovu provjerite 'Solarni krov' u poglavlju 5.

Energetske informacije

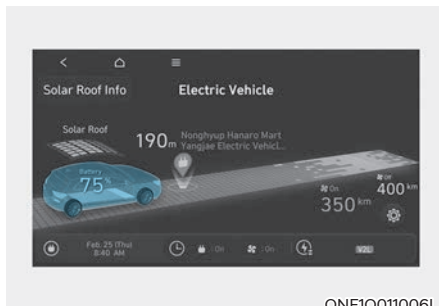

ONE1Q011006L

Odaberite 'EV → Vehicle Image' na zaslону.

Možete provjeriti informacije o bateriji i potrošnju energije.

Informacije o bateriji

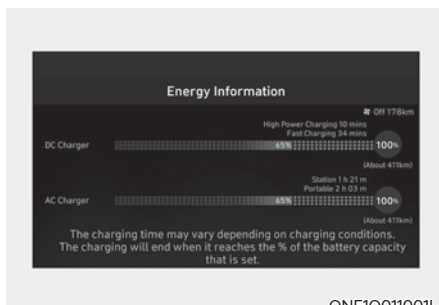

ONE1Q011001L

Možete provjeriti dostupna područja, ukupnu preostalu energiju u bateriji i predviđeno vrijeme punjenja baterija za svaki način punjenja.

- Udaljenost do pražnjenja se izračunava temeljem stvarnog utroška energije za vrijeme vožnje. Ta se udaljenost mijenja ako se promijeni način vožnje.
- Udaljenost do pražnjenja se može promijeniti u skladu s promjenom načina korištenja čak i ako je stupanj napunjenosti baterije isti.

Idući odlazak

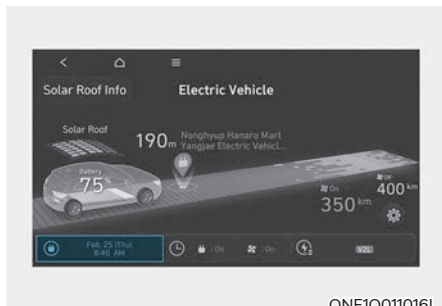

ONE1Q011016L

Odaberite 'EV → Next Departure' na zaslonu. Moguće je podešavanje datuma i vremena punjenja baterije, klimatskih kontrola baterije i ostalih raznih funkcija.

Vrijeme polaska

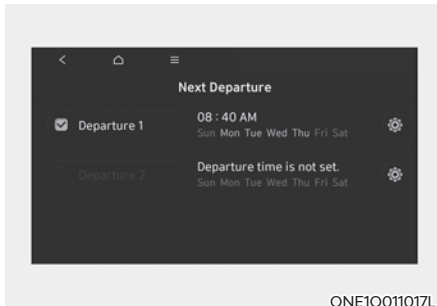

ONE1Q011017L

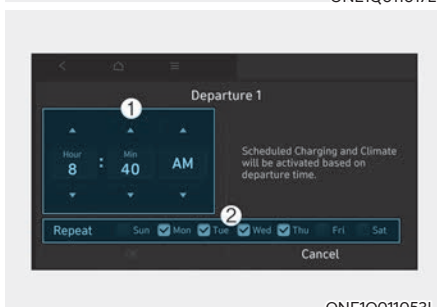

ONE1Q011053L

1. Unesite predviđeno vrijeme kretanja te željenu temperaturu za programirano punjenje.
2. Odaberite dan u tjednu za aktivaciju programiranog punjenja i željenu temperaturu.

Upravljanje punjenjem i klimom

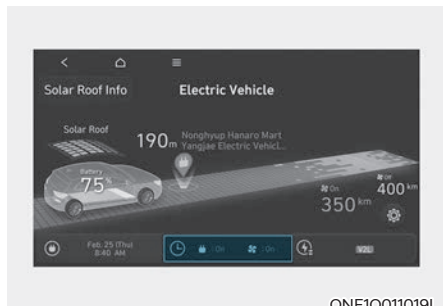

Odaberite 'EV → Charge and Climate' na zaslonu.

i Obavijest

Vozilo mora biti spojeno na mrežu u trenutku kad je programirano punjenje kako bi ono moglo početi.

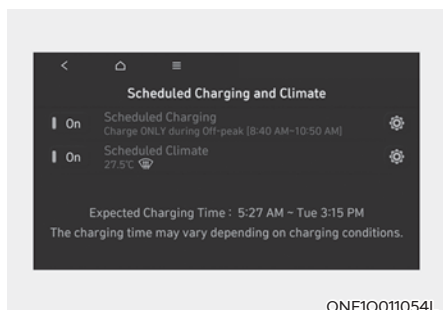

Možete podesiti datum i vrijeme punjenja baterije i kad puniti bateriju i temperaturu klime. Također, možete podesiti početak punjenja kad je jeftinija tarifa.

Vrijeme jeftinije tarife (off peak)

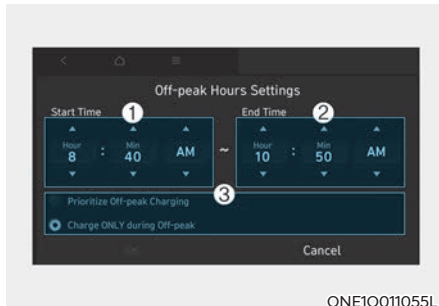

1. Ako se odabere ova opcija, punjenje počinje kad nastupi jeftinija tarifa. Ako se isključi, onda se puni samo u podešeno vrijeme.
2. Odaberite najjeftiniju tarifu za dovršetak punjenja.
 - Off-peak tariffs prioritised (prioritet jeftinije tarife): ako se ova opcija odabere, punjenje počinje s uključenjem jeftinije tarife (punjenje se može dovršiti nakon isteka jeftine tarife).
 - Off-peak tariffs only (samo za vrijeme jeftinije tarife): ako se ova opcija odabere, punjenje se odvija samo za vrijeme jeftinije tarife (posljedično, baterije se možda neće dopuniti to 100 posto).

Postavke željene temperature

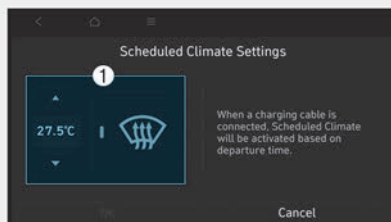

ONE1Q011021L

1. Podesite temperaturu u kabini.
 - Ako je željena temperatura kabine (1) podešena, a kabel za punjenje je spojen, temperatura u kabini će biti unaprijed podešena za vrijeme polaska (bez utroška energije iz visokonaponske baterije). Za vrijeme hladnog vremena podešavanje grijanja unaprijed pomaže u unaprjeđivanju performansi električnog vozila zagrijavanjem kabine unaprijed.

Vozilo kao izvor struje (Vehicle to load, V2L sustav)

V2L sustav omogućuje isporuku izmjenične struje iz visokonaponske baterije koja se može koristiti za razne potrošače.



ONE1Q011022L

Odaberite 'EV → Vehicle to Load (V2L)' na zaslonu.

Moguće je podešavanje granice pražnjenja visokonaponske baterije koja se koristi za vožnju.

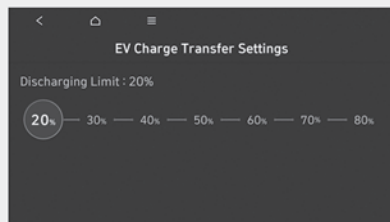

ONE1Q011023L

Ako baterija dosegne razinu energije koja je podešena, automatski se prekida isporuka struje.

Energetske informacije

Odaberite 'EV → Vehicle image' na zaslonu.

Možete provjeriti razinu ispražnjenosti baterije.

Kako se spojiti

Izvana

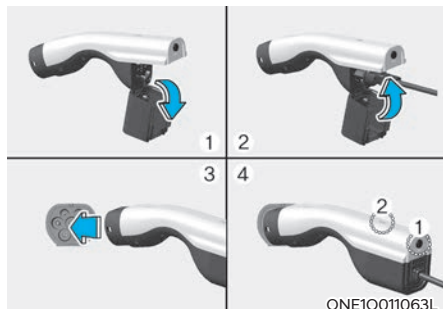

1. Otvorite poklopac V2L utikača.
2. Zatvorite poklopac nakon spajanja kućnih / elektroničkih uređaja na utičnicu.
3. Spojite V2L utikač u utičnicu za punjenje na vozilu.
4. Pritisnite prekidač (1) na V2L utikaču i provjerite gori li svjetlo (2). Svjetlo (2) se možda neće normalno uključiti:
 - Provjerite limit ispražnjenja visokonaponske baterije vozila u meniju 'Electricity Use' na zaslonu. Ako je viši od trenutnog stanja baterije, svjetlo (2) se neće upaliti.
 - Provjerite pali li se svjetlo na V2L utikaču ili ne.

- Ako se poruka upozorenja za V2L prikaže na zaslonu, odmah postupite sukladno sadržaju poruke.
- Ako V2L sustav ne radi kad spojite neki kućni uređaj, preporučujemo da vozilo pregleda ovlašteni HYUNDAI trgovac.

5. Pritisnite prekidač (1) kako biste isključili svjetlo (2) na V2L utikaču. Možete odspojiti V2 utikač kad se svjetlo (2) ugasio ili je zaključavanje punjenja isključeno pritiskom na prekidač za otključavanje na smart ključu.

i Obavijest

Molimo da V2L utikač spojite na otvor za punjenje unutar 60 sekundi nakon što je poklopac otvoren. Kako bi se spriječila krađa nakon spajanja, utikač se automatski zaključava te je njegovo odspajanje onemogućeno.

Kad koristite V2L, isključite postavku programiranog klimatiziranja. V2L funkcija može biti blokirana radom programiranog klima-uređaja.

Iznutra



ONE1051084

1. Da bi utičnica smještena ispod stražnjih sjedala radila, START/STOP prekidač vozila mora biti u položaju ON.



©ONEIQ011089

2. Pomoću ključa otključajte poklopac utičnice.



©ONEIQ011090

3. Provjerite status rada utičnice pomoću indikatora na utičnici.
 - Plavo: Pripravan za rad
 - Crveno: električna se energija ne isporučuje, iako je trošilo spojeno
 - Zeleno: električna se energija se normalno isporučuje.

i Obavijest

- V2L funkcija će se isključiti ako se koristi unutrašnja utičnica i status vozila se ugasi tj. više nije ON.
- Otvaranje poklopca za punjenje ili spajanje V2L utikača na otvor za punjenje će isključiti V2L funkciju. Ako želite istovremeno koristiti i vanjski i unutarnji V2L, prvo spojite V2L utikač, a potom koristite unutarnji V2L.

⚠ OPREZ

- Dobro proučite korisnički priručnik kako bi se izbjegle nezgode.
- V2L funkcija se automatski blokira u slučaju pregrijavanja (ako je funkcionalnost automatski blokirana, provjerite je li V2L utikač ili utičnica zaprljan, onečišćen, korodiran, slomljen ili napukao ili trošilo koje spajate treba više od 16A. Ako temperatura padne na potrebnu razinu nakon što je vozilo ostavljeno, možete opet koristiti V2L funkciju. Koristite kućne uređaje koji udovoljavaju specifikacijama.)
- Nemojte pokušati rastaviti ili na bilo koji način modificirati / popravljati V2L utikač. Bilo kakav zahvat na utikaču dovodi do trenutnog ukidanja jamstva.
- Pazite da V2L utikač ne padne na pod ili pretrpi jaki udarac.
- Nemojte stavljati nikakve predmete ne V2L utikač.
- Svakako nakon korištenja isključite V2L utikač iz vozila.

- Kad stupanj napunjenosti visokonaponske baterije dosegne podešeni stupanj (%), funkcija prestaje s radom i poruka upozorenja se prikazuje na instrument ploči. Ako želite koristiti V2L funkciju, podesite novi stupanj ispražnjenja visokonaponske baterije koji je niži od trenutne razine energije u bateriji.
- Kad koristite različite električne uređaje, vodite računa da njihova potrošnja energije bude niža od one koju vozilo može isporučiti.
- Ako prikvačite električni uređaj koji crpi više struje, nego vozilo može isporučiti, V2L funkcija će prestati s radom i poruka upozorenja će se prikazati na instrument ploči. Vodite računa da ukupna potrošnja struje spojenih uređaja ne premaši kapacitet V2L sustava.
- Neki električni uređaji, iako nominalno troše manje struje nego je kapacitet sustava možda neće raditi normalno.
 - Električni uređaji koji zahtijevaju jaku struju prilikom uključenja.
 - Mjerni uređaji koji trebaju precizno obraditi podatke.
 - Električni uređaji koji su osjetljivi na izmjeničnu struju koju daje inverter (inverter je uređaj koji istosmjernu struju pretvara u izmjeničnu).
- Nemojte koristiti uređaje koji traže neprekidno napajanje poput medicinske opreme. Napajanje se može prekinuti u ovisnosti o stanju vozila.
- Koristite samo kućne uređaje koji za svoj rade traže manje od 16 A.
- Umetnite utikač u utičnicu do kraja i koristite samo kvalitetne utikače koji udovoljavaju standardima. Nemojte koristite istrošene, korodirane, neispravne ili slomljene utikače, oni mogu prouzročiti kvar.
- Koristite kabel za napajanje s uzemljenjem.
- Nemojte koristiti velike potrošače kućanstva poput klima-uređaja, strojeva za pranje ili sušilica.
- Nemojte vješati kućne uređaje na kablove.
- Za uređaje koje spajate na vozilo vodite računa da imaju potrebne sigurnosne certifikate. O načinu njihovog korištenja i sigurnosnim pretpostavkama konzultirajte korisnički priručnik koji je isporučen s uređajem koji namjeravate koristiti.
- Uređaji koje namjeravate koristiti izvan vozila trebaju biti vodotijesni ili se koristiti u vodotijesnim uvjetima. Nemojte koristiti u kišnim ili uvjetima s visokim sadržajem vlage u zraku (uređaji, višestruke utičnice, produžni kablovi i sl.)
- Ako postoji rizik od udara groma, nemojte koristiti V2L funkciju izvan vozila.
- Nemojte spajati produžnice s višestrukim utičnicama.
- Ako koristite produžni kabel, vodite računa da nije zapetljan. Zapetljan kabel se može pregrijati i zapaliti.
- Kad koristite vanjski V2L utikač, struja se isporučuje i u utičnicu u kabini vozila. Uređaje koji se ne koriste isključite iz utičnice u kabini.
- Kad se koristi V2L funkcionalnost, ventilator za hlađenje u motornom prostoru se može automatski uključiti, čak i ako je vozilo isključeno. Budite podalje od ventilatora dok se koristi V2L sustav.



UPOZORENJE

- Nemojte dodirivati V2L utikač terminala otvora punjenja.
- Na otvor punjenja ili V2L utikač nemojte stavljati nikakve metalne predmete. Moguć je strujni udar.
- Nemojte mokrim rukama dodirivati V2L utikač, otvor za punjenje ili utičnicu. Moguć je strujni udar. Rukujte sustavima samo suhim rukama.
- Prije uključivanja utikača u utičnicu/ otvor za punjenje provjerite da u njima nema prašine, vode ili drugih stranih tvari. Ako nastavite s uključivanjem unatoč stranim tvarima, može izbiti požar ili se dogoditi strujni udar.
- Nemojte pokušati rastaviti ili na bilo koji način modificirati V2L utikač. Postoji rizik od strujnog udara ili požara.
- Kad se poklopac otvora za punjenje otvori ili zatvori, ili je V2L utikač spojen ili odspojen vodite računa da ga ne ogrebete rukom.
- Nemojte puniti u ovim uvjetima. Može se dogoditi nezgoda:
 - V2K utikač, kabel ili otvor za punjenje je oštećen, korodiran ili zahrđao.
 - Spoj je labav.
- Nemojte koristiti kućne uređaje ako su kablovi oštećeni ili slomljeni, ili je uređaj neispravan. Postoji rizik od požara ili strujnog udara.
- Nikad nemojte u vozilu koristiti glačalo, kuhalo za vodu, toster ili neki drugi uređaj koji ima grijač. Može izbiti požar ili se dogoditi ozljeda.

Poruke na LCD zaslonu

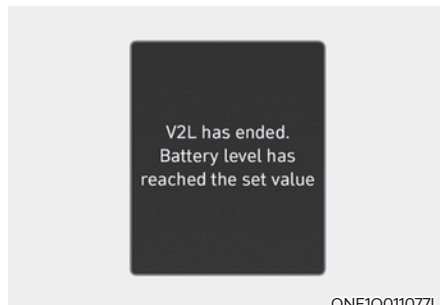

ONE1Q011077L

V2L has ended. Battery level has reached the set value (V2L je prestao s radom. Razina energije u bateriji je dosegla podešenu vrijednost)

Kad razina energije visokonaponskih baterija dosegne podešenu vrijednost, V2L funkcija će prestati s radom i poruka upozorenja će se prikazati na zaslonu. Ako želite nastaviti s korištenjem V2L funkcije, podesite razinu energije visokonaponskih baterija na nižu vrijednost od trenutne.

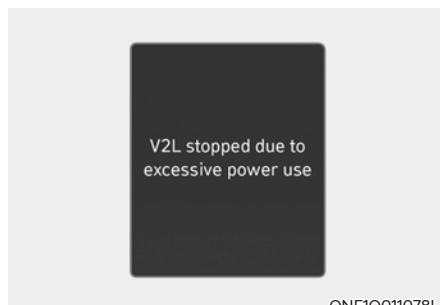

ONE1Q011078L

V2L stopped due to excessive power use (V2L je prestao s radom zbog pretjerane potrošnje energije)

Ako koristite električni uređaj čija potrošnja premašuje maksimum koji vozilo može isporučiti, sustav će prestati s radom i prikazati poruku upozorenja. Uređaj koji koristite ne smije premašiti maksimalnu snagu V2L sustava.



ONE1Q011079L

V2L conditions not met (uvjeti za rad V2L sustava nisu ispunjeni)

Ako je V2L sustav prestao s radom zbog nekog od ovih razloga, prikazuje se poruka upozorenja.

- V2L konektor se isključio
- V2L konektor je pregrijan
- Otvoren je poklopac V2L otvora za vrijeme korištenja sustava

Uvjerite se da nema nikakvih problema s V2L konektorom i unutarnjom utičnicom.

Stanice za punjenje u blizini

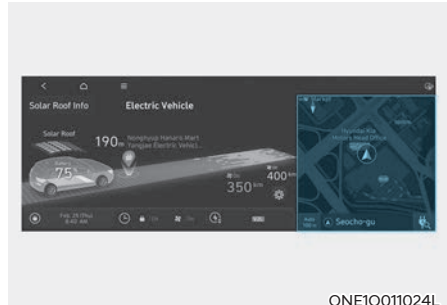

ONE1Q011024L

Odaberite 'EV → Map' na zaslonu. Punionice u blizini trenutne pozicije se prikazuju.

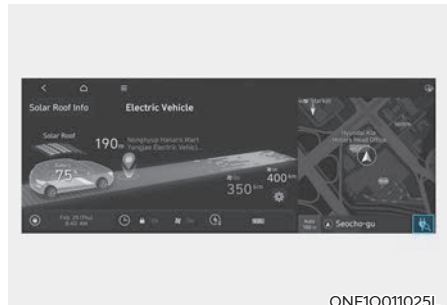

ONE1Q011025L

Odaberite 'Search for charging stations' na zaslonu.

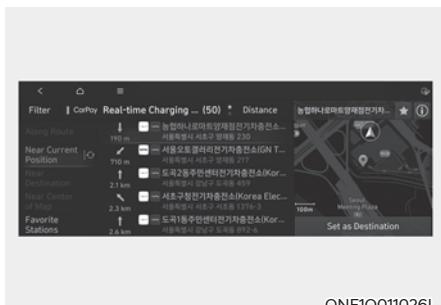

ONE1Q011026L

U okolici rute, u okolici trenutne pozicije, u okolici odabranog odredišta pretražit će se punionice koje su zanimljive. Ako odaberete punionicu, prikazat će se detaljne informacije za nju.

Za dodatne informacije pogledajte zaseban korisnički priručnik o infotainment sustavu.

EV postavke

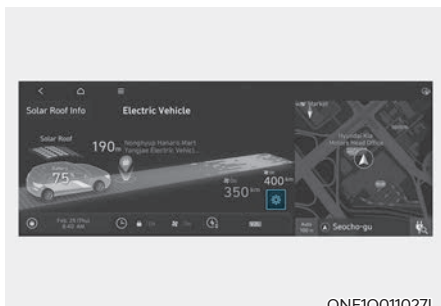

ONE1Q011027L

Odaberite 'EV → EV Settings' na zaslону. Možete podesiti limit punjenja, struju punjenja, zimski način rada i korisničke funkcije.

Charging limit (Limit % punjenja)

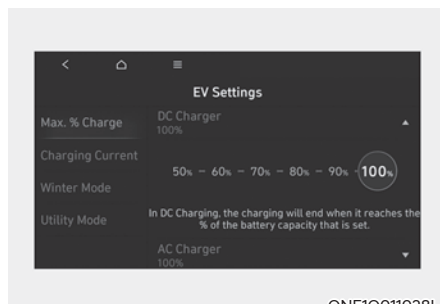

ONE1Q011028L

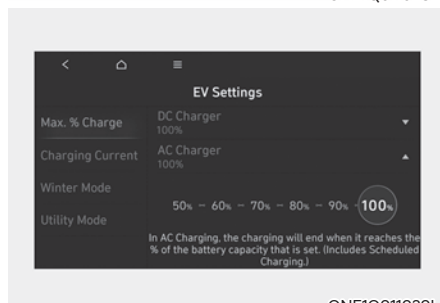

ONE1Q011029L

- Ciljani stupanj napunjenosti baterije se može odabrati kad se puni pomoću AC ili DC punjača.
- Razina punjenja se može mijenjati u skokovima po 10%.
- Ako je podešena razina napunjenosti baterija niža od trenutne razine energije u bateriji, baterija se neće puniti.

Struja punjenja

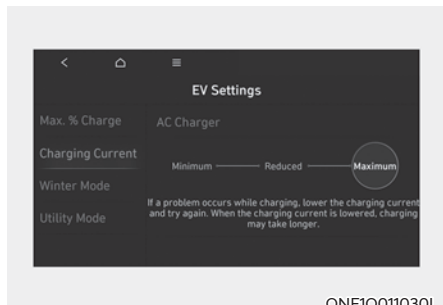

- Možete podesiti struju punjenja za AC mod punjenja. Odaberite prikladnu struju punjenja.
- Ako procedura normalnog punjenja ne započne ili naglo stane u sredini, odaberite drugu razinu i pokušajte iznova napuniti vozilo.
- Vrijeme punjenja ovisi o metodi punjenja i struji punjenja koje su odabrane.

Zimski mod (Winter mode)

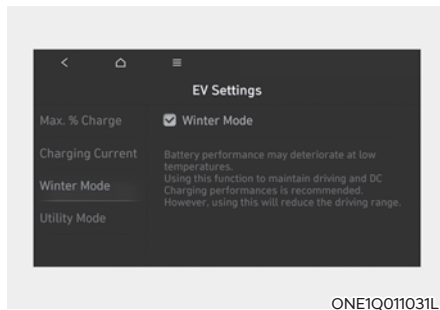

- Zimski se mod može uključiti i isključiti. Zimski je mod efikasan tijekom zime kad je temperatura visokonaponske baterije niska.
- Ovaj se mod preporučuje kako bi se poboljšali učinci dosega i punjenja DC punjačem podizanje temperature baterije na potrebnu razinu.
- No, doseg se može smanjiti, jer se dodatna energija troši na zagrijavanje baterije.
- Također, ako je temperatura baterije niska za vrijeme vožnje ili je uključen klima-uređaj/grijač, ovaj mod donosi poboljšanje performansi baterije.
- No, ako je razina napunjenosti baterije niska, ovaj se mod ne koristi.

Obavijest

Ovaj je mod dostupan samo za vozila opremljena grijačem baterije.

Utility mod (korisnički mod)

Visokonaponska baterija se umjesto akumulatora 12V koristi za pokretanje sklopova u vozilu kad ono nije u vožnji. Primjerice za kampiranja ili dugotrajnog parkiranja moguće je koristiti električne potrošače u vozilu (audio sustav, svjetla, klima-uređaj, grijanje i sl.) dulji vremenski period, nego bi to bilo moguće uz korištenje 12V akumulatora.

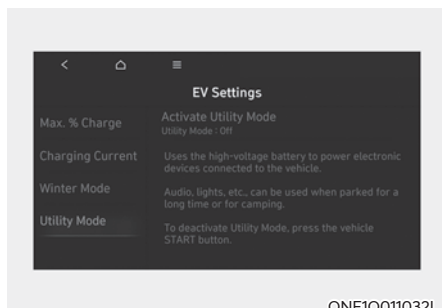

ONE1Q011032L

Postavke sustava i aktivacija

Postavke sustava

Vozač može uključiti Utility mod kad su ispunjeni ovi preduvjeti.

- Vozilo se nalazi u modu spremnom za vožnju (**READY**) i mjenjač je u položaju P.
- EPB parkirna kočnica je aktivirana.
- U postavkama infotainment sustava je odabrano 'EV settings → Utility mode'.

Aktivacija sustava

Kad je sustav aktiviran:

- Indikator (**READY**) se gasi i pali se (**UTIL**) indikator na instrument ploči.
- Svi se električni uređaji mogu koristiti, ali vozilo neće voziti.
- EPB kočnica može se isključiti pomoću EPB prekidača.

Mjenjač se ne može izbaciti iz položaja P (Park). Ako se pokuša odabrati neki drugi mod mjenjača, na zaslonu se prikazuje poruka 'Shifting conditions not met'.

Deaktivacija sustava

Utility mod se može deaktivirati pritiskom na START/STOP tipku i njenim prebacivanjem u položaj OFF. Funkcija se ne može isključiti u postavkama infotainment sustava.

TIPOVI PUNJENJA ZA ELEKTRIČNA VOZILA

Tipovi punjenja vozila

- AC (izmjenično) punjenje: Električno se vozilo puni preko obične utičnice kod kuće ili u javnosti. (Za dodatne informacije pogledajte AC punjenje).
- DC (istosmjerno) punjenje: Možete brzo puniti na javnim punionicama. Pogledajte korisničke priručnike za svaku DC punionicu.
Dugovječnost i kapacitet baterija opadaju ako se često koristi opcija DC punjenja. DC punjenje treba koristiti rijetko kako bi se očuvala dugovječnost baterija.
- Portable punjenje: Električno se vozilo može dopunjavati strujom koja je na raspolaganju u kućanstvu. Električna utičnica u kućanstvu mora udovoljavati zakonima i može bez ikakvih problema ispuniti sve zahtjeve koje postavlja prenosivi punjač (napon/struja/snaga).









Informacije o vremenu punjenja

Tipovi punjenja vozila		Standardan tip baterije	Baterija većeg kapaciteta
AC punjenje		Traje cca 9 sati na sobnoj temperaturi (baterije se mogu napuniti do 100%).	Traje cca 11 sati i 15 minuta na sobnoj temperaturi (baterije se mogu napuniti do 100%).
DC punjenje	350 kW punjač	Traje oko 18 minuta na sobnoj temperaturi uz punjenje do 80% kapaciteta baterije. Baterija se može dopuniti do 100%.	Traje oko 18 minuta na sobnoj temperaturi uz punjenje do 80% kapaciteta baterije. Baterija se može dopuniti do 100%.
	50 kW punjač	Traje oko 63 minute na sobnoj temperaturi uz punjenje do 80% kapaciteta baterije. Baterija se može dopuniti do 100%.	Traje oko 69 minuta na sobnoj temperaturi uz punjenje do 80% kapaciteta baterije. Baterija se može dopuniti do 100%.
Portable punjenje		Traje do 19 sati pri sobnoj temperaturi (baterije se mogu napuniti do 100%).	Traje oko 31 sat pri sobnoj temperaturi (baterije se mogu napuniti do 100%).

Obavijest

U ovisnosti o stanju i trajnosti visokonaponskih baterija, specifikaciji punjača i okolišnoj temperaturi vrijeme potrebno za punjenje baterija može varirati.

Tipovi punjenja vozila

Kategorija	AC punjenje	DC punjenje	Portable punjenje
Utičnica za punjenje	 ONE1Q011056L	 ONE1Q011057L	 ONE1Q011056L
Priključak za punjenje	 ONE1Q011088L	 OAEEQ016022L	 ONE1Q011088L
Punjači	 OSQCEQ019001	 OSQCEQ019005	 ONX4EPHQ011019L
Kako puniti	Za korištenje AC punjača kod kuće ili javne punionice	Za korištenje DC punjača javne punionice	Za korištenje kućanskog priključka

- U ovisnosti o stanju i trajnosti visokonaponskih baterija, specifikaciji punjača i okolišnoj temperaturi vrijeme potrebno za punjenje baterija može varirati.
- Stvarne slike punjača i načina punjenja mogu se razlikovati od proizvođača punionice do proizvođača.

INDIKATOR PUNJENJA ZA ELEKTRIČNO VOZILO





Tijekom punjenja visokonaponskih baterija, razina njihove napunjenosti može se vizualno provjeriti izvana.

Status punjenja

Električni poklopac otvora za punjenje



ONE1Q011039L

Statusno svjetlo	Napunjenost baterije (SOC, %)
	0 ~ 24
	25 ~ 49
	50 ~ 74
	75 ~ 100

ZAKLJUČAVANJE KONEKTORA PUNJAČA

Zaključavanje kabla za punjenje

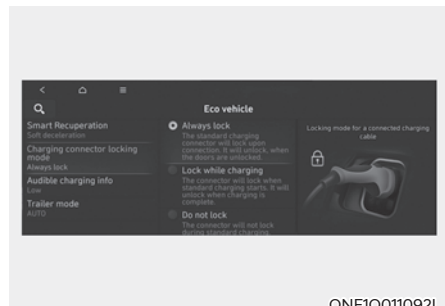

ONE1Q011092L

Možete odabrati kad je priključak zaključan na punjaču.

Odaberite 'Settings → ECO Vehicle → Charging Connector Locking Mode' u postavkama infotainment sustava.

Kad je priključak punjača zaključan

	Uvijek zaključan	Zaključan tijekom punjenja	Nikad
Prije punjenja	O	X	X
Tijekom punjenja	O	O	X
Punjenje završeno	O	X	X

- 'Always lock' mod (Uvijek zaključan): Priključak se zaključava u punjaču kad je utaknut u njegovu utičnicu. Konektor je zaključan dok vozač ne otključa sva vrata.

Ovaj se način rada može koristiti kao zaštita od krađe kabla punjača.

- Ako je konektor punjača otključan kad se otključaju sva vrata, ali kabel nije odspojen unutar 15 sekundi, konektor će biti opet automatski zaključan.
- Ako je konektor punjača otključan kad se otključaju sva vrata, ali vrata se odmah opet zaključaju, konektor će biti opet automatski zaključan.
- 'Lock while charging' mod (Zaključan tijekom punjenja): Konektor sa zaključava kad počne punjenje. Konektor se otključava kad je punjenje završeno. Ovaj se mod može koristiti kod punjenja na javnoj punionici.
- 'Do not Lock' mod (Ne zaključavaj): Konektor je uvijek otključan bez obzira na status punjenja. Pritisnite prekidač za otpuštanje kako biste odspojili konektor.

Budite oprezni, jer je u ovom modu moguća krađa kabla za punjenje.

PROGRAMIRANO PUNJENJE

Programirano punjenje (ako je dio opreme)

- Programirano se punjenje može podešiti pomoću infotainment uređaja ili Blue Link aplikacije. Pogledajte priručnik za navigaciju ili Blue Link za detaljne informacije o podešavanju programiranog punjenja.
- Programirano se punjenje može koristiti samo u kombinaciji s AC ili prijenosnim punjačem (ICCB: In-Cable Control Box).



- Kad je programirano punjenje podešeno i koristi se ili AC ili prijenosni punjač (ICCB: In-Cable Control Box), punjenje ne počinje s trenutkom priključivanja punjača. Ako je potrebno trenutno punjenje, koristite navigaciju (AVN) ili Bluelink aplikaciju za isključivanje programiranog punjenja ili pritisnite prekidač otključavanja na smart ključu dulje od 3 sekunde.

Pogledajte 'AC ili Trickle punjenje' za detalje o spajanju normalnog ili prijenosnog punjača (ICCB: In-Cable Control Box).

- Kad je programirano punjenje podešeno i koristi se ili AC ili prijenosni punjač, lampica indikatora trepće zeleno (3 minute) kao pokazatelj da je programirano punjenje podešeno.

PUNJENJE ELEKTRIČNOG VOZILA

Električni poklopac utičnice za punjenje

Električni će se poklopac otvoriti i zatvoriti ovako.

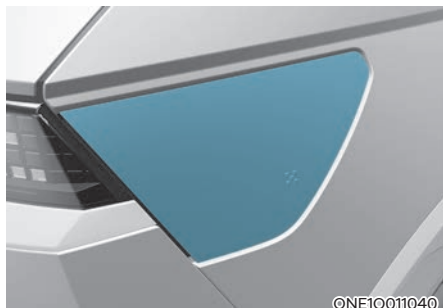

©ONE1Q011040

Metode	Otvoren	Zatvoren
Dodir i pritisak	<p>ONE1Q011064</p>	<p>ONE1Q011067</p>
Smart ključ	<p>ONE1Q011066</p>	
Glasovno prepoznavanje	<p>WNE1-208</p>	

i Obavijest

- **Poklopac utičnice se automatski zaključava:**
 - Kad se utikač odpoji
 - Procedura punjenja nije radila određen vremenski period dok je poklopac utičnice bio otvoren.
 - Prekidač mjenjača je u položaju D (Drive), N (prazan hod) ili R (hod unazad).
- Nakon zamjene akumulatora 12V, otvorite i zatvorite poklopac utičnice jednom kako biste se uvjerali da mehanizam radi ispravno.
- Prilikom zamjene poklopca utičnice, odspojite konektor ožičenja poklopca utičnice i nakon zamjene ga iznova spojite kako bi sustav automatskog otvaranja radio.

Preduvjeti za punjenje

■ AC punjač



■ DC punjač



Stvarne slike punjača i načina punjenja mogu se razlikovati od proizvođača do proizvođača.

UPOZORENJE

- Elektromagnetski valovi koje stvaraju punjači mogu ozbiljno utjecati na medicinske uređaje poput ugrađenih pejsmejкера.

Ako imate ugrađen pejsmejker, obavezno prije korištenja punjača provjerite kod proizvođača medicinske opreme je li to sigurno i hoće li to i kako utjecati na rad uređaja.

- Prije punjenja svakako provjerite je li konektor čist od prašine ili vode. Guranje prljavog ili mokrog konektora u utičnicu može izazvati električni udar ili požar.

UPOZORENJE

- Pazite da ne dodirnete utičnicu konektora, konektor (muški i ženski) dok spajate kabel na punjač.
- Pridržavajte se ovih naputaka o korištenju kako biste izbjegli opasnost od električnog udara:
 - Koristite vodonepropusni punjač.
 - Budite osobito oprezni ako dodirujete kabel za punjenje mokrim rukama ili dok stojite u lokvi vode ili na snijegu.
 - Budite oprezni ako grmi.
 - Budite oprezni ako su konektor punjača i utičnica mokri.

UPOZORENJE

- Odmah prekinite punjenje ako se pojave nenormalni simptomi (dim, smrad).
- Ako je kabel punjača oštećen, odmah ga zamijenite kako biste spriječili mogućnost strujnog udara.
- Kad spajate ili odspajate kabel punjača, obavezno ga držite za dršku. Ako povlačite za kabel (bez korištenja drške), možete oštetiti pinove konektora. To može izazvati iskrenje i požar.

OPREZ

- Konektor i kabel punjača moraju biti čisti i suhi. Kabel skladištite samo na suhom mjestu gdje nema vode ili vlage.
- Za punjenje koristite prikladni punjač. Korištenje neodgovarajućeg punjača može dovesti do kvara.
- Prije dopunjavanja baterije isključite vozilo (OFF).
- Čak iako je vozilo isključeno (OFF), tijekom dopunjavanja baterija može se uključiti ventilator za hlađenje. Nemojte dirati ventilator za vrijeme punjenja.
- Pazite da vam konektor punjača ne padne na pod. Pad ga može oštetiti.

Provjera simbola na naljepnici utičnice (za Europu)

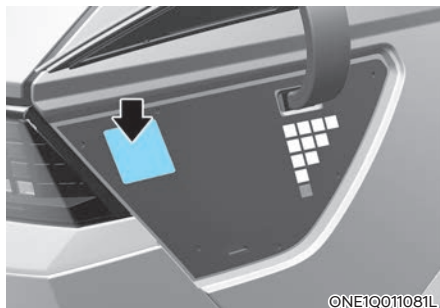

©NE1Q011031L

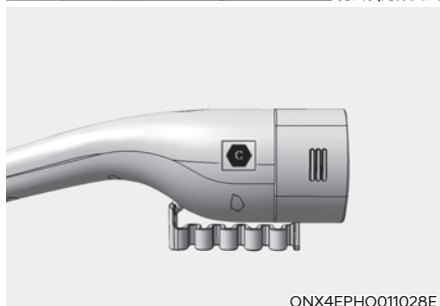

ONX4EPHQ011028E

Naljepnica punjača se nalazi blizu utičnice i odgovarajuća se nalazi i na utikaču kabla za punjenje.

Pretpostavke za AC (izmjenično) i portable punjenje

1. Nakon otvaranja poklopca utičnice za punjenje provjerite simbol u dnu naljepnice.
2. Provjerite odgovara li simbol na utikaču AC ili portable kabla za punjenje.
3. Nakon provjere slova simbola punjenja (Pogledajte 'Simboli punjenja' u ovom poglavlju).

Pretpostavke za DC (istosmjerno) punjenje

1. Nakon otvaranja poklopca utičnice za punjenje provjerite simbol u dnu naljepnice.
2. Provjerite odgovara li simbol na utikaču brzog DC kabla za punjenje.
3. Nakon provjere slova simbola punjenja (Pogledajte 'Simboli punjenja' u ovom poglavlju).

UPOZORENJE

Ako se koriste utikač i utičnica s nekompatibilnim simbolima, prijete kvar, strujni udar ili požar.

Naljepnica električnog punjenja



ONE1Q011080L



1. Upozorenje visokog napona
2. Simbol poklopca utičnice
3. Za dodatne informacije pogledajte Provjeru simbola na naljepnici utičnice za punjenje.
4. Napon i struja punjenja
~ : Izmjenična monofazna struja
≅ : Izmjenična trofazna struja
- 5, 6, 7. Simboli za tipove punjenja. Pogledajte 'Tablicu tipova punjenja'

Tablica simbola tipova punjenja

Punjenje preko izmjeničnog i prijenosnog punjača

Tip struje	Konfiguracija	Tip dodatka	Raspon napona	Simbol
AC (izmjenična)	7P	Utičnica na vozilu i utikač	≤480V RMS	

Istosmjerno punjenje

Tip struje	Konfiguracija	Tip dodatka	Raspon napona	Simbol
DC (istosmjerna)	7P COMBO	Utičnica na vozilu i utikač	200 V to 920 V	
			200 V to 920 V	

Otključavanje poklopca utičnice u slučaju nužde

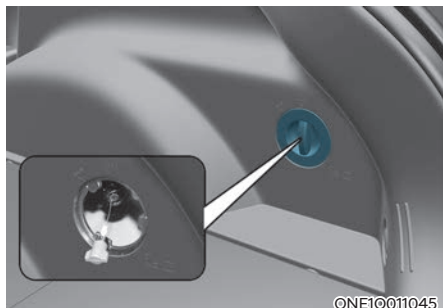

Ako se poklopac utičnice za punjenje ne otvori zbog praznog akumulatora ili neke druge neispravnosti sustava, otvorite poklopac prtljažnika i lagano povucite sajlu za otvaranje poklopca kako prikazuje ilustracija. Poklopac će se otvoriti.

Izmjenično (AC) punjenje

■ AC punjač



Stvarne slike punjača i načina punjenja mogu se razlikovati od proizvođača do proizvođača.

Spajanje AC punjača

1. Pritisnite pedalu kočnice i uključite parkirnu kočnicu.
2. Isključite sve prekidače, ručicu mjenjača ubacite u položaj P i isključite vozilo.

Ako se pokrene punjenje, a ručica mjenjača nije u položaju P, stvarno punjenje će početi tek nakon prebacivanja ručice u položaj P.

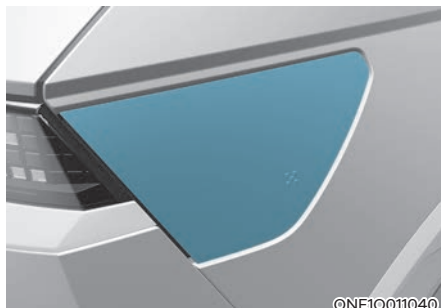

3. Otvorite poklopac utičnice.

Za više informacija pogledajte 'Električni poklopac utičnice' u ovom poglavlju.

i Obavijest

Ako je poklopac nemoguće otvoriti zbog leda, lagano ga lupkajte kako biste ga oslobodili od leda. Nemojte na silu otvarati poklopac.

4. Provjerite ima li prašine na konektoru punjača i utičnici.
5. Držite konektor za dršku i utaknite ga u utičnicu. Gurajte konektor dok ne začujete 'klik'. Ako se konektor ne utakne u utičnicu do kraja, može doći do požara.

i Obavijest

Zaključavanje utičnice punjača

Odaberite 'Settings → ECO Vehicle → Charging Connector Locking Mode' u postavkama infotainment sustava. Utikač punjača je zaključan u utičnici u ovisnosti o odabranom modu.

- **Always mod (uvijek):** konektor je zaključan kad je utaknut u utičnicu za punjenje.
- **While charging mod (za vrijeme punjenja):** konektor je zaključan kad počne punjenje.

Za više detalja pogledajte Zaključavanje utičnice punjača u ovom poglavlju.

6. Spojite konektor punjača u utičnicu AC punjača za početak punjenja.

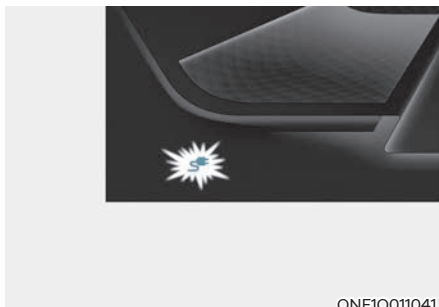

ONEIQ011041

7. Provjerite je li upaljen indikator (S) punjenja visokonaponske baterije u instrument ploči. Punjenje nije započelo ako indikator (S) nije upaljen.

Ako konektor punjača nije dobro spojen u utičnicu, spojite ga iznova kako bi punjenje moglo započeti.

i Obavijest

- **Even though charging is possible with the Start/Stop button in the ON/START position, for you safety, start charging when the Start/Stop button is in the OFF position and the vehicle shifted to P (Park). After charging has started, you can use electrical components such as the radio by pressing the Start/Stop button to the ACC or ON position.**
- **During AC charging, the radio reception may be bad.**
- **During charging, the gear cannot be shifted from P (Park) to any other gear.**

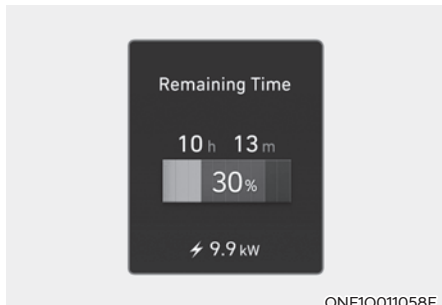

8. Nakon što je punjenje počelo, na instrument ploči se 1 minutu prikazuje vrijeme potrebno da se napuni baterija.

Ako za vrijeme punjenja otvorite vozačka vrata, na instrument ploči se 1 minutu opet prikazuje vrijeme potrebno da se napuni baterija. Ako je uključeno programirano punjenje, predviđeno vrijeme dopunjavanja baterije se prikazuje kao ‘-’.

i Obavijest

Vrijeme potrebno da se dopuni baterija ovisi o stanju baterije, specifikaciji punjača, okolišnoj temperaturi i može varirati.

Provjera statusa punjenja

Tijekom punjenja visokonaponskih baterija, razina njihove napunjenosti može se vizualno provjeriti izvana.

Za više detalja provjerite ‘Indikatori punjenja električnog vozila’ u ovom poglavlju.

Kako odspojiti AC punjač

- AC punjač



1. Kad je punjenje završeno, izvucite konektor punjača iz električne utičnice normalne punionice.



2. Držite konektor punjača za dršku i izvucite ga.

i Obavijest

Kako bi se spriječila krađa kabla punjača, konektor se ne može izvući iz utičnice dok su vrata zaključana ili je utikač u LOCK modu. Da biste izvukli konektor iz utičnice, otključajte sva vrata.

No, ako je konektor punjača u AUTO modu, konektor punjača se automatski oslobađa kad je baterija napunjena.

Za više detalja pogledajte 'AUTO/ LOCK mod konektora punjača' u ovom poglavlju.

Ako prekidač za otpuštanje ne radi ni nakon što su sva vrata otključana, povucite žicu za oslobađanje u slučaju nužde u motornom prostoru i pritisnite prekidač za odspajanje na utikaču kako biste ga odspojili od vozila.

Ako odspajanje ni nakon toga nije moguće, preporučujemo da se konzultirate s HYUNDAI trgovcem.

3. Dobro i u potpunosti zatvorite poklopac utičnice.
4. Zatvorite poklopac otvora za punjenje u potpunosti kako bi se utičnica zaštitila od prljavštine.
5. Ako se koristili svoj osobni kabel, spremite ga na njegovo mjesto u vozilu.

Istosmjerno (DC) punjenje



Brzo je punjenje moguće na javnim punionicama.

Pogledajte korisničke priručnike za svaku punionicu.

Dugovječnost i kapacitet baterija opadaju ako se često koristi opcija brzog punjenja.

Brzo punjenje treba koristiti samo u krajnjoj nuždi kako bi se očuvala dugovječnost baterija.

Stvarne slike punjača i načina punjenja mogu se razlikovati od proizvođača do proizvođača.

i Obavijest

Ako pokušate koristiti brzi punjač kad je baterija već puna, neki brzi punjači će dojaviti grešku. Ako su baterije napunjene, nemojte dopunjavati.

Spajanje DC punjača

1. Pritisnite pedalu kočnice i uključite parkirnu kočnicu.
2. Isključite sve prekidače, ručicu mjenjača ubacite u položaj P i isključite vozilo. Ako se pokrene punjenje, a ručica mjenjača nije u položaju P, stvarno punjenje će početi tek nakon prebacivanja ručice u položaj P.

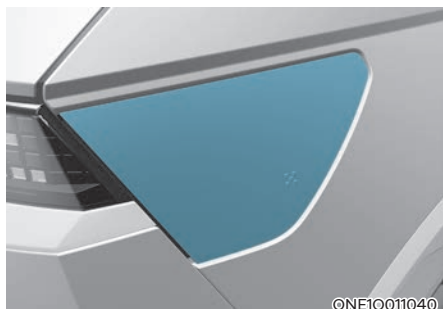

3. Otvorite poklopac utičnice za punjenje vozila.

Za više informacija pogledajte 'Električni poklopac utičnice' u ovom poglavlju.

i Obavijest



Ako je poklopac nemoguće otvoriti zbog leda, lagano ga lupkajte kako biste ga oslobodili od leda. Nemojte na silu otvarati poklopac.

4. Provjerite ima li prašine na konektoru punjača i utičnici.
5. Držite konektor za dršku i utaknite ga u utičnicu. Gurajte konektor dok ne začujete 'klik'. Ako se konektor ne utakne u utičnicu do kraja, može doći do požara.

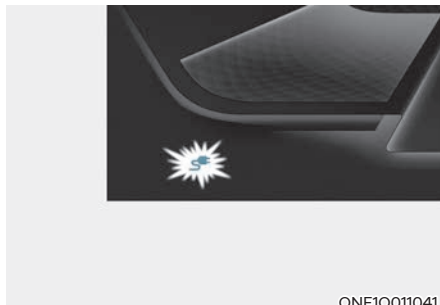
Pogledajte korisničke priručnike za svaku punionicu o načinu korištenja konektora.



ONE1Q011041

6. Provjerite je li upaljen indikator () punjenja visokonaponske baterije u instrument ploči. Punjenje nije započelo ako indikator () nije upaljen.

Ako konektor punjača nije dobro spojen u utičnicu, spojite ga iznova kako bi punjenje moglo započeti.

Za hladnog vremena brzo punjenje može biti onemogućeno kako bi se spriječilo oštećenje visokonaponskih baterija.

i Obavijest

Radi upravljanja temperaturom visokonaponskih baterija tijekom punjenja koristi se klima-uređaj za njihovo hlađenje. Za vrijeme rada on može generirati buku zbog uključivanja kompresora i ventilatora hladnjaka.

Također, tijekom vrućina se učinak klima-uređaja može smanjiti zbog potrebe za hlađenjem baterija.

i Obavijest

vlastite sigurnosti počnite puniti vozilo samo kad je Start/Stop prekidač u položaju OFF i mjenjač u položaju P (Park). Nakon što je punjenje započelo možete koristiti električne sustave vozila (radio) pritiskom na Start/stop prekidač i prebacivanjem u položaj ACC ili ON.

Za vrijeme punjenja ručica mjenjača se ne može pomaknuti iz položaja P ni u koji drugi položaj.

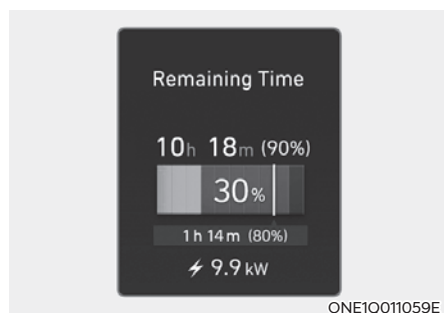

7. Nakon što je punjenje počelo, na instrument ploči se 1 minutu prikazuje vrijeme potrebno da se napuni baterija.

Ako za vrijeme punjenja otvorite vozačka vrata, na instrument ploči se 1 minutu opet prikazuje vrijeme potrebno da se napuni baterija.

i Obavijest

Vrijeme potrebno da se dopuni baterija ovisi o stanju baterije, specifikaciji punjača, okolišnoj temperaturi i može varirati.

Provjera statusa punjenja

Tijekom punjenja visokonaponskih baterija, razina njihove napunjenosti može se vizualno provjeriti izvana.

Za više detalja provjerite 'Indikatori punjenja električnog vozila' u ovom poglavlju.

Odspajanje DC punjača

1. Kad je punjenje završeno ili ga Vi želite prekinuti, izvucite konektor punjača iz električne utičnice DC punionice. Pogledajte korisničke priručnike za svaku punionicu o točnom načinu korištenja.
2. Zatvorite u potpunosti poklopac otvora.

Prijenosno punjenje (punjenje na kućnu mrežu)

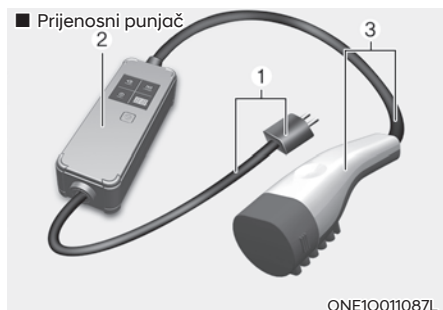

- (1) Kod i utičnica (Code set)
- (2) Kontrolna kutija
- (3) Kabel i konektor punjača

Trickle punjenje se može koristiti kad normalni ili brzi punjači nisu dostupni. Trickle punjenje koristi kućnu električnu mrežu.

Podešavanje razine punjenja prijenosnog punjača

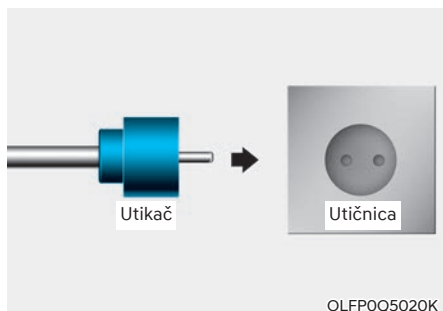

1. Provjerite koja je struja dostupna na utičnicu prije početka punjenja.
2. Spojite utikač i kućnu utičnicu.
3. Provjerite indikator na kontrolnoj kutiji.



4. Pritisnite prekidač (1) na poledini kontrolne kutije od 2-8 sekundi kako biste podesili razinu punjenja (pogledajte kabel za dopunjavanje i primjer za postavke punjenja).
5. Razina punjenja se promijeni sa svakim pritiskom na prekidač (1).
6. Kad je podešavanje razine punjenja završeno, punjenje sukladno trickle proceduri će započeti.

* Primjer za podešavanje punjenja pomoću ICCB-a.

Ovo je samo primjer. Stvarne se vrijednosti mogu razlikovati u ovisnosti o okruženju.

Dostupna struja	Struja punjenja ICCB-a	Zaslon na kućištu punjača
14-16A	12A	
13-12A	10A	
11-10A	8A	
9-8A	6A	

ONX4EPHQ011007L



OPREZ

Prije podešavanja struje punjena provjerite koliki je kapacitet ugrađenih osigurača na vašoj kućnoj mreži kako biste izbjegli pregaranje osigurača.

Spajanje prijenosnog punjača (ICCB: In-Cable Control Box)

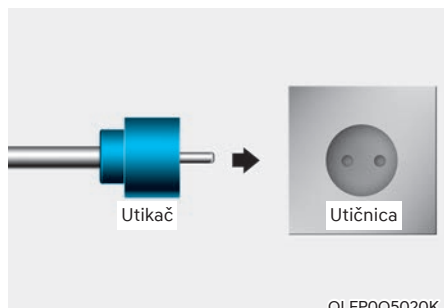

1. Spojite utikač i kućnu utičnicu.

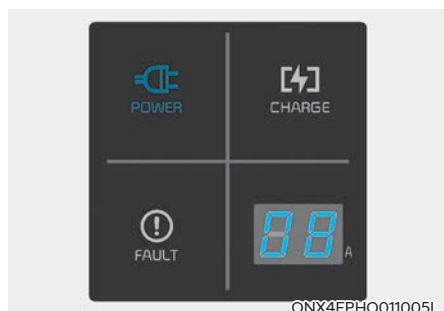

2. Zeleni indikator na kontrolnoj kutiji mora početi treptati.
3. Pritisnite pedal kočnice i uključite parkirnu kočnicu.
4. Isključite sve prekidače, ručicu mjenjača ubacite u položaj P i isključite vozilo.

Ako se pokrene punjenje, a ručica mjenjača nije u položaju P, stvarno punjenje će početi tek nakon prebacivanja ručice u položaj P.

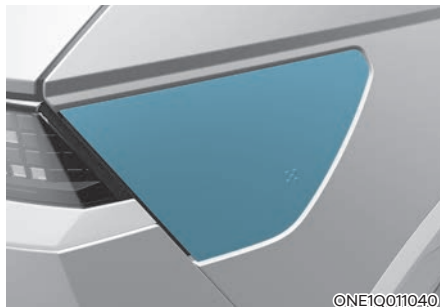

5. Otvorite poklopac utičnice za dopunjavanje.

Za više informacija pogledajte 'Električni poklopac utičnice' u ovom poglavlju.

Obavijest

Ako je poklopac nemoguće otvoriti zbog leda, lagano ga lupkajte kako biste ga oslobodili od leda. Nemojte na silu otvarati poklopac.

6. Otvorite poklopac same utičnice. Provjerite ima li prašine na konektoru punjača i utičnici.
7. Držite konektor za dršku i utaknite ga u utičnicu. Gurnite konektor do kraja. Ako se konektor ne utakne u utičnicu do kraja, može doći do požara.

i Obavijest

Zaključavanje utičnice punjača

Odaberite 'Settings → ECO Vehicle → Charging Connector Locking Mode' u postavkama infotainment sustava. Utikač punjača je zaključan u utičnici u ovisnosti o odabranom modu.

- Always mod (uvijek): konektor je zaključan kad je utaknut u utičnicu za punjenje.
- While charging mod (za vrijeme punjenja): konektor je zaključan kad počne punjenje.

Za više detalja pogledajte Zaključavanje utičnice punjača u ovom poglavlju.



8. Punjenje počinje automatski (indikator punjenja trepće).

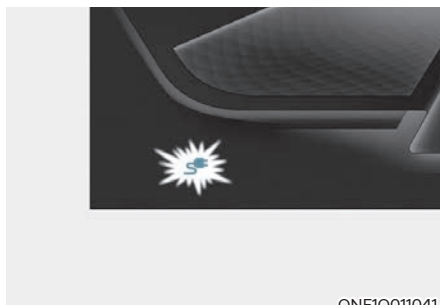

ONEIQ011041

9. Provjerite je li upaljen indikator (☀) punjenja visokonaponske baterije u instrument ploči. Punjenje nije započelo ako indikator (☀) nije upaljen.

Ako konektor punjača nije dobro spojen u utičnicu, spojite ga iznova kako bi punjenje moglo započeti.

i Obavijest

Iako je punjenje moguće kad je Start/Stop prekidač u položaju ON/START, radi vlastite sigurnosti počnite puniti vozilo samo kad je Start/Stop prekidač u položaju OFF i mjenjač u položaju P (Park). Nakon što je punjenje započelo možete koristiti električne sustave vozila (radio) pritiskom na Start/stop prekidač i prebacivanjem u položaj ACC ili ON.

Za vrijeme punjenja ručica mjenjača se ne može pomaknuti iz položaja P ni u koji drugi položaj.

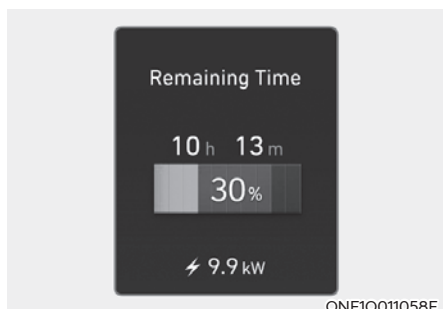

ONE1Q011058E

10. Nakon što je punjenje počelo, na instrument ploči se 1 minutu prikazuje vrijeme potrebno da se napuni baterija.

Ako za vrijeme punjenja otvorite vozačka vrata, na instrument ploči se 1 minutu opet prikazuje vrijeme potrebno da se napuni baterija.

Ako je uključeno programirano punjenje, predviđeno vrijeme dopunjavanja baterije se prikazuje kao '—'.

i Obavijest

Vrijeme potrebno da se dopuni baterija ovisi o stanju baterije, specifikaciji punjača, okolišnoj temperaturi i može varirati.

Provjera statusa punjenja

Tijekom punjenja visokonaponskih baterija, razina njihove napunjenosti može se vizualno provjeriti izvana.



Za više detalja provjerite 'Indikator punjenja električnog vozila' u ovom poglavlju.

Indikator statusa prijenosnog punjača

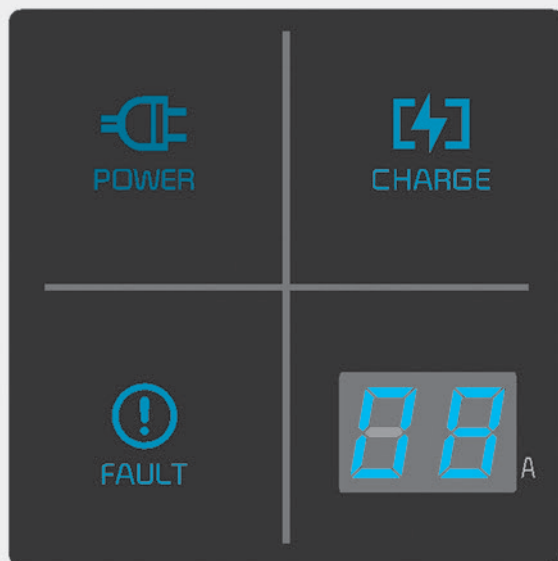



■ Kontrolna kutija



ONX4EPHQ011008L

Indikator		Detalji
POWER		Svijetli: uključeno
CHARGE		Svijetli: uključeno Trepće: greška senzora temperature tj. temperaturna zaštita aktivna
FAULT		Trepće: punjenje prekinuto

Indikator		Detalji		
Kod greške		Uključen: greška tijekom punjenja/samodijagnostike		
		Kod greške	Stavka	Uzrok
		E1	Control Pilot komunikacija	Komunikacijska greška
		E2	Curenje	Curenje struje
		E3		Greška punjača
		E4	Temperatura utikača	Pregrijavanje utikača
		E5		Greška temperature utikača
		E6		Greška punjača
		E7	Prevelika struja	Upozorenje prevelike struje punjenja
		E8	Unutarnja temperatura	Pregrijavanje punjača
		E9		Greška punjača
		F1	Greška releja	Greška punjača
		F2	Prekid uzemljenja	Loše uzemljenje utičnice
		F3	Kvar dobave punjenja	Greška punjača (pad napona)
		F4		Greška punjača (nenormalan napon)
		F5	Greška napona control pilota	Control Pilot (-) greška napona
		F6		Control Pilot (+) greška napona
		F7	Greška senzora temperature	Greška senzora temperature utikača
F8	Greška internog PCB senzora temperature			

Indikator	Detalji
	12 A
	10 A
	8 A
	6 A
RAZINA PUNJENJA	<p data-bbox="740 563 916 587">* Kontrolna kutija</p>  <p data-bbox="272 651 720 751">Struja punjenja mijenja se kad god je pritisnut prekidač (1) kraće od jedne sekunde, a punjač je spojen na el. mrežu i na vozilo</p> <p data-bbox="888 831 1039 849">ONX4EPHQ011024L</p>

Status/Dijagnostika/Protumjere

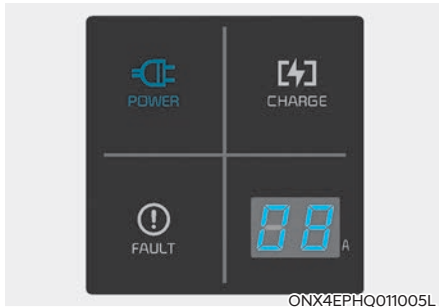

- Konektor punjača je spojen na vozilo (zeleno ON)
- Konektor punjača je spojen na punjač (zeleno ON)

Preporučujemo da kontaktirate ovlaštenog HYUNDAI trgovca.

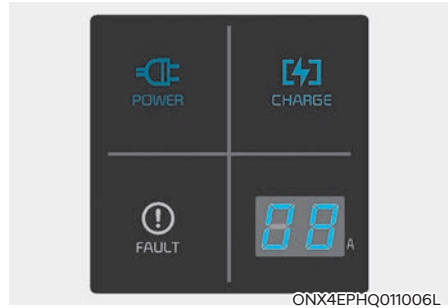

Za vrijeme punjenja

- Indikator punjenja (POWER zeleno svijetli / CHARGE plavo svijetli)
- Struja punjenja

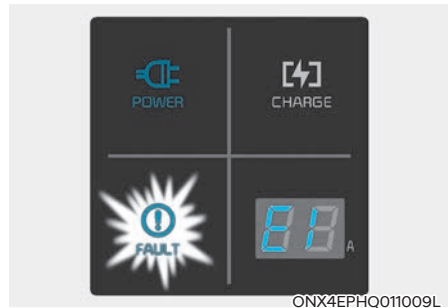

Prije spajanja konektora na vozilo (POWER zeleno svijetli / FAULT crveno trepće)

- Nenormalna temperatura
- Kvar punjača (ICCB)

Preporučujemo da posjetite ovlaštenog HYUNDAI trgovca.

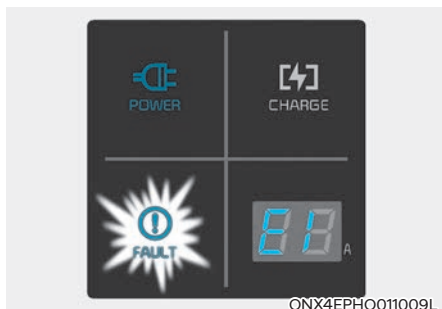

ONX4EPHQ011009L

Spojen konektor na vozilo (POWER zeleno svijetli / FAULT crveno trepće)

- Dijagnostička greška uređaja
- Curenje struje
- Nenormalna temperatura

Preporučujemo da posjetite ovlaštenog HYUNDAI trgovca.

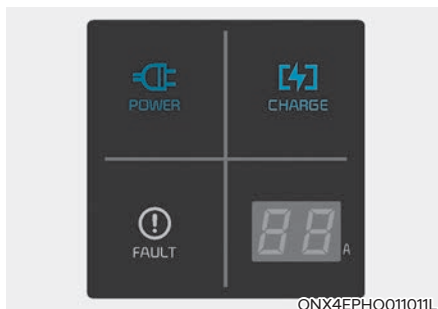

ONX4EPHQ011011L

Power saving mod (mod uštede energije)

- 7 dijelni zaslon se isključuje ako nema promjene statusa dulje od 1 minute.

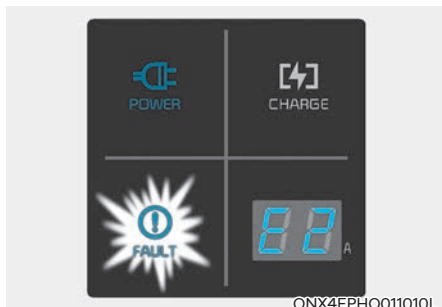

ONX4EPHQ011010L

- Curenje struje (POWER zeleno svijetli / FAULT crveno trepće)
- Nakon što je konektor punjača odspojen i potom opet uključen u vozilo pritisnite i držite prekidač 2 sekunde ili dulje da biste obrisali grešku.

Preporučujemo da posjetite ovlaštenog HYUNDAI trgovca.

Odspajanje prijenosnog punjača (ICCB)



1. Držite konektor punjača za dršku i izvucite ga dok osigurač držite pritisnutim (1).

i Obavijest

Kako bi se spriječila krađa kabla punjača, konektor se ne može izvući iz utičnice dok su vrata zaključana. Da biste izvukli konektor iz utičnice, otključajte sva vrata.

No, ako je konektor punjača u AUTO modu, konektor punjača se automatski oslobađa kad je baterija napunjena.

Za više detalja pogledajte 'AUTO/ LOCK mod konektora punjača' u ovom poglavlju.

Ako prekidač za otpuštanje ne radi ni nakon što su sva vrata otključana, povucite žicu za oslobađanje u slučaju nužde u motornom prostoru i pritisnite prekidač za odspajanje na utikaču kako biste ga odspojili od vozila.

Ako odspajanje ni nakon toga nije moguće, preporučujemo da se konzultirate s HYUNDAI trgovcem.

2. Dobro i u potpunosti zatvorite poklopac utičnice.

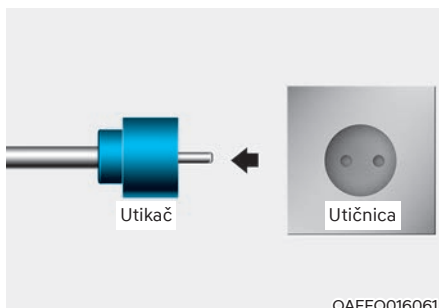

3. Izvucite utikač iz kućne utičnice. Nemojte vući za kabel, već za utikač.
4. Zatvorite zaštitni poklopac utikača kako ne bi strane predmeti mogli upasti u njega.
5. Spremite kabel punjača u za to predviđen odjeljak i zaštitite ga.

Pretpostavke za korištenje prijenosnog punjača (ICCB: In-Cable Control Box)

- Koristite samo prijenosni punjač koji je odobren od strane HYUNDAI Motors kompanije.
- Nemojte pokušavati rastavljati, popravljati ili modificirati prijenosni punjač.
- Nemojte koristiti produžni kabel ili višestruki utikač.
- Ako se dogodi kvar, odmah prestanite s punjenjem.
- Nemojte dodirivati utikač i utičnicu mokrim rukama.
- Nemojte dodirivati utičnicu na vozilu i utičnicu normalnog punjača.
- Nemojte uključivati punjač u utičnicu neodgovarajućeg napona.
- Nemojte koristiti prijenosni punjač ako je vidljivo istrošen, oštećen ili je kabel oštećen.
- Ako su normalni i prijenosni punjač oštećeni, nemojte ih koristiti, posebice ako su žice vidljive.
- Nemojte dopustiti djeci da koriste ili diraju prijenosni punjač.
- Kontrolna kutija ne smije doći u dodir s vodom.
- Utičnice i konektori punjača uvijek moraju biti čisti.
- Nemojte gaziti po kablju punjača.
- Nemojte konektor izvlačiti povlačenjem za kabel ili savijati ili pokušati vezati kabel u čvor.
- Nemojte dopunjavati baterije dok traje grmljavinsko nevrijeme.
- Nemojte ispustiti kontrolnu kutiju na pod ili na nju stavljati nešto teško.
- Nemojte punjač dok je punjenje u tijeku ostavljati pokraj izvora topline.
- Punjenje preko oštećene ili stare električne instalacije može izazvati strujni udar ili požar. Ako imate sumnjate u stanje kućne električne instalacije, neka ju provjeri stručan električar.
- Ako se kućna utičnica ili bilo koji uređaj pregriju ili osjetite miris paljevine, odmah prestanite s punjenjem.

IZNENADAN PREKID PUNJENJA VISOKONAPONSKE BATERIJE

Što poduzeti kad punjenje iznenada prestane

Ako se visokonaponska baterija ne puni, provjerite ove stavke:

1. Provjerite postavke punjenja vozila. Pogledajte 'Upravljanje punjenjem' u ovom poglavlju (npr. kad je programirano punjenje, punjenje ne počinje samim spajanjem punjača na vozilo, bilo da se radi o AC ili ICCB punjaču).
2. Provjerite koji je status AC, DC ili prijenosnog punjača.
(Status prijenosnog tj. ICCB punjača provjerite u ovom poglavlju).
- * Stvarna metoda prikaza statusa punjenja može se razlikovati od proizvođača do proizvođača.
3. Ako punjenje ne počne i poruka upozorenja se pojavi na LCD zaslonu instrument ploče, provjerite sadržaj poruke. Provjerite 'LCD poruke upozorenja' u ovom poglavlju.
4. Ako se vozilo normalno napuni uz korištenje punjača drugog proizvođača, kontaktirajte proizvođača punjača.
5. Ako punjenje vozila nije moguće ni pomoću drugog ispravnog punjača, posjetite ovlaštenog HYUNDAI trgovca.
6. Ako punjenje ne uspije i upali se glavno svjetlo upozorenja (🚨) na instrument ploči, preporučujemo da posjetite ovlaštenog HYUNDAI trgovca.

VOŽNJA ELEKTRIČNOG VOZILA

Startanje vozila

1. Držite smart ključ uza se i sjednite na vozačko sjedalo.
2. Prije kretanja vežite sigurnosni pojas.
3. Uključite parkirnu kočnicu.
4. Isključite sve električne uređaje.
5. Pritisnite i držite pedalu kočnice.
6. Dok je pedala kočnice pritisnuta, prebacite ručicu mjenjača u položaj P.
7. Pritisnite i držite pedalu kočnice te pritisnite POWER prekidač.

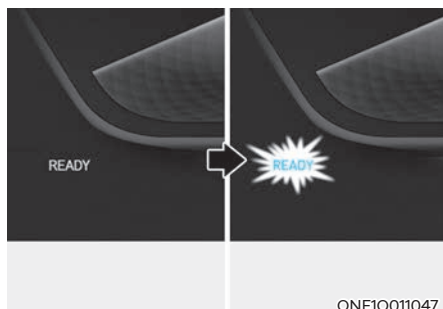

8. Kad se upali "READY" indikator, vozilo je spremno za vožnju.
Ako je "READY" indikator ugašen, ne možete krenuti. Startajte vozilo još jednom.
9. Pritisnite i držite pedalu kočnice te prebacite ručicu mjenjača u željeni položaj.

i Obavijest

Dok je kabel punjača spojen na vozilo, mjenjač nije moguće izbaciti iz položaja P zbog sigurnosnih razloga.

10. Isključite parkirnu kočnicu i polako otpustite pedalu kočnice. Ako se vozilo pomakne prema naprijed, možete pritisnuti pedalu gasa.

Zaustavljanje vozila

1. Držite pedalu kočnice pritisnutom dok parkirate.
2. Dok je pedala kočnice pritisnuta, prebacite ručicu mjenjača u položaj P.
3. Dok je pedala kočnice pritisnuta, uključite parkirnu kočnicu.
4. Dok je pedala kočnice pritisnuta, pritisnite START/STOP prekidač i isključite vozilo.

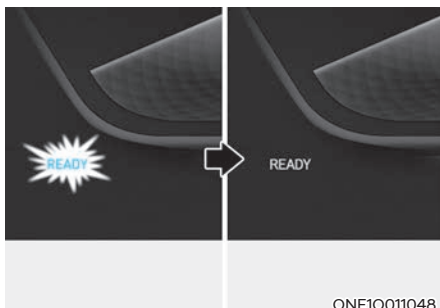

5. Provjerite je li se "READY" indikator na instrument ploči ugasio.
Ako je "READY" indikator uključen i ručica mjenjača nije u položaju P, a vozač slučajno dodirne pedalu gasa, vozilo će krenuti.

Virtualni zvuk motora (VESS)

Sustav Virtualnog zvuka motora (VESS) generira zvuk za pješake kako bi čuli da vozilo nailazi, jer električno vozilo ne proizvodi zvuk dok radi.

- Ako se vozilo nalazi u modu spremnom za vožnju (**READY**) i mjenjač nije u položaju P (Park), VESS radi.
- Kad se ručica mjenjača prebaci u položaj R (hod unazad) čuje se dodatni zvuk.



OPREZ

- **Vozilo ne emitira zvuk. Budite svjesni svojeg okruženja i vozite pažljivo.**
- **Kad parkirate vozilo ili dok čekate na semaforu provjerite ima li oko vozila prepreka ili djece.**
- **Uvijek prije početka vožnje unazad provjerite ima li čega ili koga iza vozila. Pješaci možda neće čuti zvuk vozila.**

Doseg do pražnjenja



Doseg do pražnjenja se prikazuje različito u ovisnosti o odabranom modu korištenja vozila.

Za više informacija pogledajte 'Vozački modovi' u poglavlju 6.

Ako odredište nije podešeno

- U prosjeku vozilo može prevaliti oko 320 km (standardni tip) / 400 km (tip s većom baterijom).
- U određenim uvjetima u ovisnosti o korištenju klima-uređaja/grijanja doseg se promijeni i može varirati od 170 do 460 km (standardni tip) / 210 do 570 km (tip s većom baterijom). Ako se tijekom hladnog vremena koristi grijanje ili vozi visokim brzinama, baterije se prazne puno brže jer vozilo troši više energije. To može značajno utjecati na doseg do pražnjenja.
- Nakon što se na zaslonu prikaže '---' vozilo može prevaliti još 3-8 km. Ta udaljenost ovisi o načinu korištenja; brzini, korištenju grijanja/klima-uređaja, stilu vožnje i drugim faktorima.

- Doseg do pražnjenja koji se prikazuje na zaslonu instrument ploče nakon punjenja može se jako razlikovati, jer se određuje prema prijašnjem načinu korištenja.

Ako obrazac prijašnjeg korištenja uključuje vožnju visokom brzinom koja troši više energije nego je uobičajeno, predviđeni doseg do pražnjenja bit će manji. Ako se vozilo koristi u ECO modu koji troši malo energije, doseg do pražnjenja bit će veći.

- Doseg do pražnjenja ovisi i o mnogim drugim faktorima poput stanja baterije (napunjenost, kapacitet), vremena, temperature, zdravlja baterije, zemljopisnih značajki terena i stila vožnje.
- Visokonaponska baterija s vremenom i porastom broja ciklusa punjenja i pražnjenja gubi kapacitet što može smanjiti doseg do pražnjenja.

Ako je odredište podešeno

Ako je odredište podešeno, doseg do pražnjenja se može promijeniti. Doseg do pražnjenja se iznova izračunava korištenjem informacije o odredištu. No, doseg do pražnjenja ovisi i o mnogim drugim faktorima poput stanja vozila, stila vožnje i uvjeta u prometu.

Savjeti za poboljšanje dosega do pražnjenja

- Ako se često koristi klima-uređaj/grijanje, ono će potrošiti za svoj rad dosta energije iz baterija što će smanjiti doseg do pražnjenja. Zato se preporučuje da se temperatura u kabini podesi na 22 stupnja C. Ova je postavka potvrđena u brojnim testovima kao optimum koji jamči ugodnu atmosferu u kabini uz istodobno ekonomičnu potrošnju energije.
Isključite klima-uređaj/grijanje, ako nisu potrebni.
- Ako je klima-uređaj/grijanje uključen, utrošak energije će se smanjiti ako se odabere položaj recirkulacije umjesto ulaska svježeg zraka. Svjež zrak koji ulazi u kabinu za svoje grijanje/hlađenje troši velike količine energije.
- Ako se koristi klima-uređaj ili grijanje, koristite opciju DRIVER ONLY ili programirano grijanje/hlađenje zraka.
- Pritisnite pedalu gasa i držite ju ravnomjerno pritisnutom te vozite ekonomično.
- Pedalu gasa pritišćite i otpuštajte polako i s osjećajem tijekom ubrzavanja ili usporavanja.
- Uvijek održavajte propisani tlak u gumama.
- Nemojte bez potrebe koristiti električne uređaje u vozilu.
- Nemojte u prtljažniku voziti stvari koje nisu potrebne.
- Nemojte ugrađivati dodatke koji će povećati otpor zraka vozila.

ECO driving (ECO vožnja)

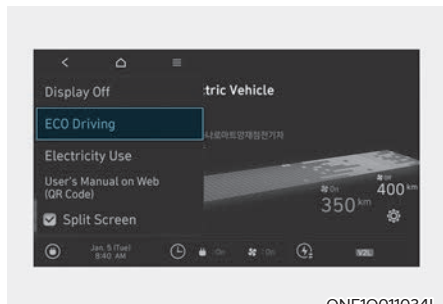

ONE1Q011034L

Za provjeru povijesti ECO vožnje odaberite na zaslonu 'Menu → ECO Driving'.

Povijest potrošnje električne energije

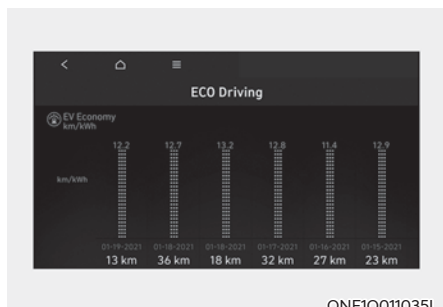

ONE1Q011035L

Moguća je provjera povijesti potrošnje električne energije s prikazom datuma i udaljenosti prethodnih vožnji. Ikona se prikazuje na zapisu u kojem je prikazana najekonomičnija vožnja.

Electricity use (potrošnja energije)

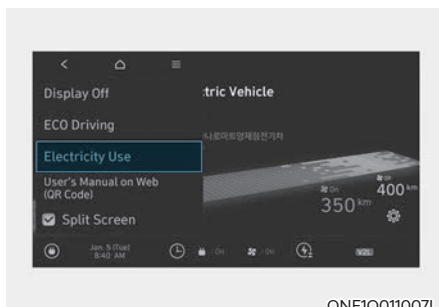

ONE1Q011007L

Kako biste provjerili trenutnu potrošnju energije za svaki sustav vozila, odaberite na zaslonu 'Menu → Electricity Use'.

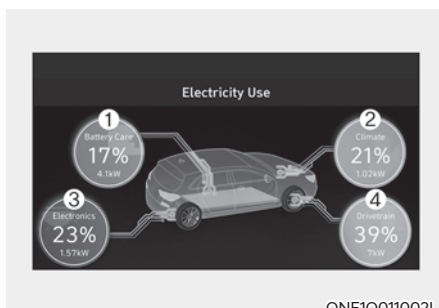

ONE1Q011002L

- 'Battery care' (skrb o bateriji) prikazuje trenutnu snagu i potrošnju energije koja se crpi iz baterije kad:
 - Korištenje zimskog načina rada (winter mode) podiže temperaturu baterije za poboljšanje performanse.
 - Hlađenje baterije ljeti kako bi se spriječilo njeno pregrijavanje.
- 'Climate' (klimatizacija) meni prikazuje potrošnju energije i potrebnu snagu sustava za rad sustava grijanja ili klimatizacije baterije.

3. 'Electronics' (elektronika) meni prikazuje potrošnju energije i potrebnu snagu sustava za rad sustava vozila uključujući instrument ploču, infotainment sustav (zvučnici i navigacija), svjetla, upravljački sustavi vozila itd.
4. 'Driving' (vožnja) meni prikazuje potrošnju energije i potrebnu snagu sustava za pokretanje motora, ali i regeneriranu energiju.

Pokazivač snage/potrošnje

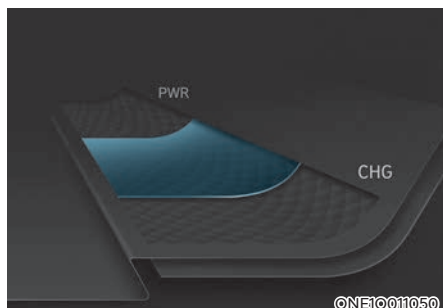

Pokazivač snage/potrošnje prikazuje potrošnju energije vozila i status punjenja/pražnjenja regenerativnih kočnica.

- **POWER :**
Prikazuje potrošnju energije vozila koje vozi uzbrdo ili ubrzava. Što se više energije troši, stupac na LCD zaslonu je viši.
- **CHARGE :**
Prikazuje obnavljanje energije vozila tijekom regenerativnog kočenja (usporavanje ili vožnja nizbrdo). Što se više energije obnavlja, niži je stupac na LCD zaslonu.

Stupanj napunjenosti visokonaponskih baterija (SOC)

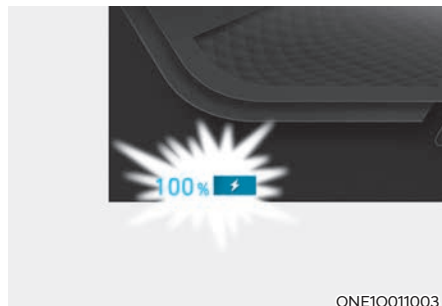

- SOC mjerač prikazuje stupanj napunjenosti visokonaponskih baterija.
- Nizak postotak indikatora prikazuje da nema dovoljno energije u baterijama. '100%' indikatora prikazuje da su visokonaponske baterije potpuno napunjene.
- Prije vožnje po otvorenim ili autocestama provjerite jesu li baterije dovoljno napunjene.

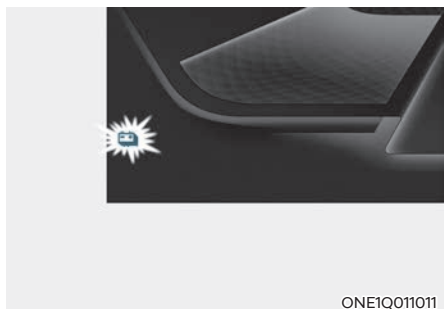

ONE1Q011011

Ako je preostala razina manja od 10% na SOC pokazivaču, uključuje se indikator upozorenja (🔋⚡) niske energije u baterijama.

Kad se indikator upozorenja (🔋⚡) uključio, vozilo može još prevaliti 30-40 km (ovisno o načinu korištenja i dodatnim trošilima koja su uključena). Potrebno je dopunjavanje.

OPASKA

Kad je preostalo 40~50 km doseg a visokonaponske baterije, brzina vozila je ograničena i na koncu će se vozilo isključiti. Odmah dopunite vozilo.

Indikatori i svjetla upozorenja (povezana s električnim vozilom)

Ready indikator (spremno za vožnju) READY

Ovaj se indikator pali:

Vozilo je spremno za vožnju.

- ON: moguća je normalna vožnja
- OFF: nije moguća normalna vožnja ili postoji problem.
- Treptanje: vožnja u nuždi.

Ako se indikator ugasi ili počne treptati, postoji neka greška u sistemu. U ovom slučaju posjetite ovlaštenog HYUNDAI trgovca koji će pregledati vozilo.

Servisno svjetlo upozorenja



Ovo se svjetlo upozorenja pali:

- Kad je POWER prekidač u ON položaju.
 - Svijetli cca 3 sekunde i onda se gasi.
- Kad postoji problem ili greška u nekom od sustava povezanih s upravljačkim sustavom vozila kao što su senzori ili slično.

Ako se servisno svjetlo upozorenja upali tijekom vožnje ili se ne ugasi nakon startanja vozila, preporučujemo da u tom slučaju posjetite ovlaštenog HYUNDAI trgovca koji će pregledati vozilo.

Svjetlo upozorenja o nedostatnoj snazi (Power Down Warning Light)



Ovo se svjetlo upozorenja pali:

- Kad je POWER prekidač u ON položaju.
 - Svijetli cca 3 sekunde i onda se gasi.
- Kad je snaga ograničena zbog sigurnosti vozila. Snaga se ograničava zbog idućih razloga.
 - Napon visokonaponske baterije je ispod određene razine ili u padu.
 - Temperatura elektromotora ili visokonaponskih baterija je previsoka.
 - Postoji neispravnost u rashladnom sustavu ili kvar koji mogu utjecati na normalnu vožnju.

OPASKA

- **Nemojte naglo startati ili krenuti ako je svjetlo upozorenja o nedostatnoj snazi upaljeno.**
- **Ako napon visokonaponske baterije nije dovoljan, uključuje se indikator (power down warning) i snaga vozila se ograničava. Odmah napunite bateriju jer vaše vozilo možda neće moći svladati uspon ili će na kosini kliznuti unazad.**

Indikator punjenja



Ovaj se indikator pali:

- Tijekom dopunjavanja visokonaponskih baterija.

Svjetlo upozorenja visokonaponskih baterija



Ovo se svjetlo upozorenja pali:

- Kad je napon visokonaponskih baterija nizak.
- Ako se upali svjetlo upozorenja visokonaponskih baterija, odmah dopunite baterije.

Svjetlo upozorenja regenerativnih kočnica



Ovo se svjetlo upozorenja pali:

Kad regenerativne kočnice ne rade i kočenje nije efikasno kako bi trebalo biti. To uzrokuje istovremeno paljenje svjetla upozorenja regenerativnih kočnica (crveno) i svjetla upozorenja regenerativnih kočnica (žuto).

U ovom slučaju, vozite iznimno oprezno i preporučujemo da posjetite ovlaštenog HYUNDAI trgovca koji će pregledati vozilo.

Pedala kočnice može biti tvrđa nego inače i zaustavni se put može produljiti.

Poruke LCD zaslona

Shift to P to start charging/ Shift to P to charge (Prebacite u P da bi počelo punjenje)

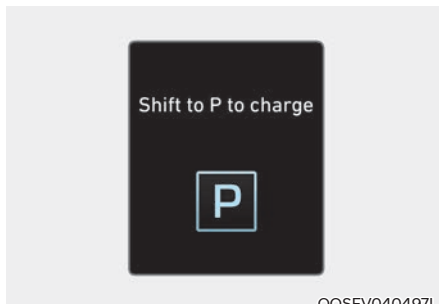

OOSEV040497L

Ova se poruka pokazuje ako spojite kabel za punjenje, a ručica mjenjača nije u položaju P.

Ubacite mjenjač u položaj P prije početka punjenja.

Remaining time (Preostalo punjenje)

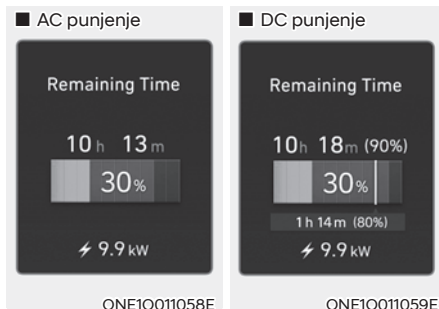

Ova se poruka pokazuje kao obavijest o preostalom vremenu punjenja baterije.

Unplug vehicle to start (Odspojite za kretanje)

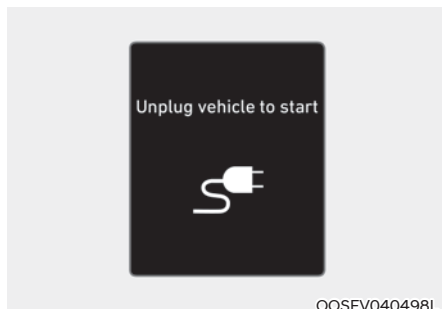

OOSEV040498L

Ova se poruka pokazuje kad se vozilo pokrene, a kabel za punjenje je još spojen. Odspojite kabel za punjenje i potom iznova pokrenite vozilo.

Charging Door Open (Poklopac utičnice otvoren)

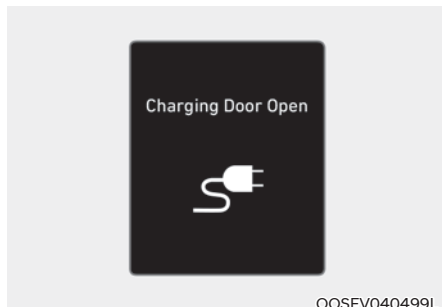

OOSEV040499L

Ova se poruka pokazuje kad se vozilo vozi, a vratašca otvora za punjenje su otvorena. Zatvorite vratašca otvora za punjenje i nastavite vožnju.

Charging stopped. Check the AC/DC charger (Punjenje prestalo. Provjerite AC/DC punjač)



OOSEV040500L

OOSEV040501L

- Ova se poruka prikazuje kad je punjenje prestalo zbog jednog od ovih razloga:
 - Postoji problem s vanjskim AC ili DC punjačem
 - Vanjski AC punjač je prestao puniti
 - Kabel punjača je oštećen

U bilo kojem od ovih slučajeva provjerite vanjske punjače i kabel punjača.

Ako se isti problem ponovi tijekom punjenja pomoću ispravnog AC punjača ili prijenosnog HYUNDAI punjača, preporučujemo da posjetite ovlaštenog HYUNDAI trgovca.

Charging stopped. Check the cable connection (Punjenje prestalo. Provjerite kabel)

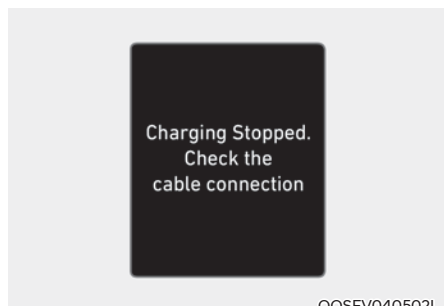

Ova se poruka pokazuje kad je punjenje prestalo jer utikač punjača nije ispravno utaknut u utičnicu.

U ovom slučaju, odspojite utikač i utičnicu i ponovno ih spojite te provjerite postoji li neki fizički problem (oštećenje, strana tvar i sl).

Ako se isti problem ponovi tijekom punjenja pomoću ispravnog AC punjača ili prijenosnog HYUNDAI punjača, preporučujemo da posjetite ovlaštenog HYUNDAI trgovca.

Check regenerative brakes (Provjerite regenerativne kočnice)

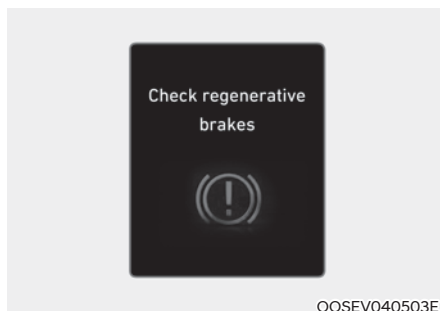

Ova se poruka pokazuje kad je učinkovitost kočnica slaba ili regenerativno kočenje ne radi ispravno zbog kvara u sustavu.

Ako se to dogodi, zaustavite vozilo na sigurnom mjestu i zovite vučnu službu koja će vaše vozilo odvesti do ovlaštenog HYUNDAI trgovca koji će pregledati u čemu je problem.

Low EV Battery (EV baterija pred pražnjenjem)

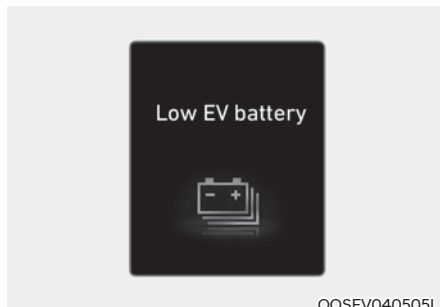

Kad je razina energije u baterijama pala ispod 10% prikazuje se ova poruka upozorenja.

Indikator upozorenja na instrument ploči (🔋) se pali istovremeno.

Odmah dopunite baterije.

Charge immediately. Power limited (Odmah dopunite. Snaga ograničena)

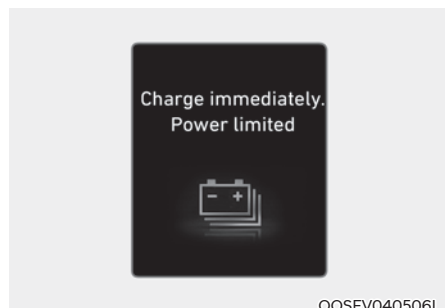

OOSEV040506L

Kad je razina energije u baterijama pala ispod 3% prikazuje se ova poruka upozorenja.

Indikator upozorenja na instrument ploči (🔋) se pali istovremeno s indikatorom Power down (🔌).

Potrošnja energije vozila se smanjuje koliko je god moguće. Odmah dopunite baterije.

Power limited due to low EV batter temperature. Charge EV battery (Snaga ograničena zbog niske temperature baterija. Dopunite bateriju)

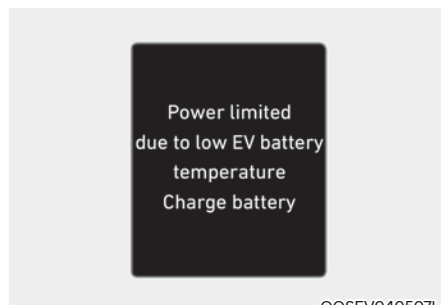

OOSEV040507L

Obje se poruke pokazuju kad sustav aktivira zaštitu baterije i vozila ako je temperatura baterija preniska. Ako je razina napunjenosti visokonaponske baterije niska i vozilo je parkirano vani pri niskoj temperaturi dulji vremenski period, snaga vozila može biti ograničena.

Punjenje baterije prije vožnje će povećati dostupnu snagu.

OPASKA

Ako se ova poruka upozorenja prikazuje čak i nakon što je porasla okolišna temperatura, preporučujemo da vozilo pregleda ovlašteni HYUNDAI trgovac.

**EV Battery Overheated! Stop vehicle
(Baterija pregrijana! Zaustavite vozilo)**

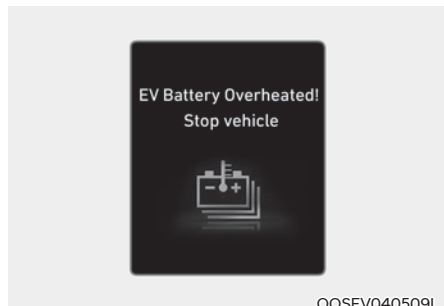

Ova se poruka pokazuje kad sustav aktivira zaštitu baterije i vozila ako je temperatura baterija previsoka.

Isključite vozilo (START/STOP prekidač u OFF) i zaustavite vozilo kako bi se baterije ohladile.

Power limited (Snaga ograničena)

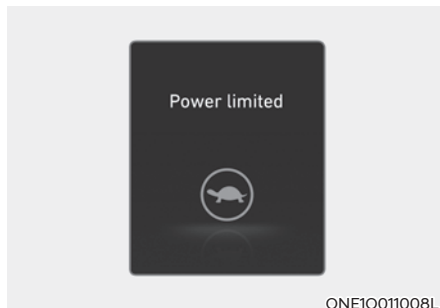

Indikator se pali:

- Kad je START/STOP prekidač u položaju ON.
 - Pali se i nakon cca 3 sekunde se gasi.
- Ova se poruka prikazuje kad je snaga vozila ograničena zbog sigurnosnih razloga:
 - Ako je napon visokonaponske baterije ispod određene razine ili je u padu.
 - Ako je temperatura motora ili visokonaponskih baterija previsoka ili preniska.
 - Ako postoji neispravnost u rashladnom sustavu ili kvar koji mogu prekinuti normalnu vožnju.

OPASKA

- Kad se prikaže ova poruka upozorenja, nemojte naglo startati ili pokrenuti vozilo.
- Ako napon visokonaponske baterije nije dovoljan, uključuje se indikator (power down warning) i snaga vozila se ograničava. Odmah napunite bateriju jer vaše vozilo možda neće moći svladati uspon ili će na kosini kliznuti unazad.

Stop safely and check power supply (Zaustavite se i provjerite napajanje)



OOSEV040511L

Ova se poruka prikazuje kad se dogodi kvar u sustavu dobave energije.

Ako se to dogodi, zaustavite vozilo na sigurnom mjestu i zovite vučnu službu koja će vaše vozilo odvesti do ovlaštenog HYUNDAI trgovca koji će pregledati u čemu je problem.

Check Virtual Engine Sound System (Provjerite VESS sustav)



OOSEV040512L

Ova se poruka prikazuje kad postoji problem u sustavu virtualnog zvuka motora (VESS).

Ako se poruka upozorenja upali tijekom vožnje preporučujemo da u tom slučaju posjetite ovlaštenog HYUNDAI trgovca koji će pregledati vozilo.

Check electric vehicle system (Provjerite električni sustav vozila)



OOSEV040513L

Ova se poruka prikazuje kad postoji problem u sustavu upravljanja električnog vozila.

Ako se poruka upozorenja upali tijekom vožnje preporučujemo da u tom slučaju posjetite ovlaštenog HYUNDAI trgovca koji će pregledati vozilo.

SIGURNOSNE PRETPOSTAVKE ZA ELEKTRIČNO VOZILO

U slučaju nezgode



UPOZORENJE

- Ako se dogodi nezgoda, pomaknite vozilo na sigurno mjesto, isključite ga i odspojite klemu s akumulatora (12V) kako biste spriječili tok visokog napona.
- Ako su žice izložene, tj. bez izolacije, bilo iznutra ili izvan vozila, ni u kojem slučaju ih nemojte dodirivati.

Također, nemojte dodirivati narančaste kablove, konektore i sve električne komponente. To može izazvati električni udar i dovesti do ozljeda.



UPOZORENJE

- Ako se dogodi nezgoda i visokonaponske baterije su oštećene, može doći do curenja elektrolita i razvijanja otrovnih plinova. Nemojte nikad dodirivati fluide koji su iscurili.
- Ako sumnjate na curenje bilo kakve vrste, odmah se maknite na sigurno mjesto. Ako bilo koji fluid koji je iscurio dođe u dodir s kožom ili očima, odmah to mjesto dobro isperite tekućom vodom i posjetite liječnika što je prije moguće.



UPOZORENJE

- Ako izbije manji požar, za gašenje koristite samo aparate za gašenje s prahom ili CO2 koji su pogodni za električne instalacije. Ako gašenje požara u nastajanju nije moguće, odmaknite se na sigurnu udaljenost od vozila i odmah pozovite profesionalne gasitelje. Upozorite ih da se radi o električnom vozilu.
- Ako se požar proširi do visokonaponskih baterija, potrebna je velika količina vode za njegovo gašenje. Korištenje nedovoljne količine vode ili aparata za gašenje požara koji nisu namijenjeni gašenju električnih instalacija može izazvati ozbiljne ozljede od strujnih udara.



UPOZORENJE

- Ako odmah ne možete ugasiti visokonaponske baterije može se dogoditi eksplozija. Maknite se na sigurnu udaljenost i ne dopustite drugim ljudima približavanje te odmah pozovite profesionalne gasitelje. Upozorite ih da se radi o električnom vozilu.
- Ako je vozilo potopljeno, odmah ga isključite i maknite se na sigurnu udaljenost. Obavijestite profesionalne gasitelje ili ovlaštenog HYUNDAI trgovca.

UPOZORENJE

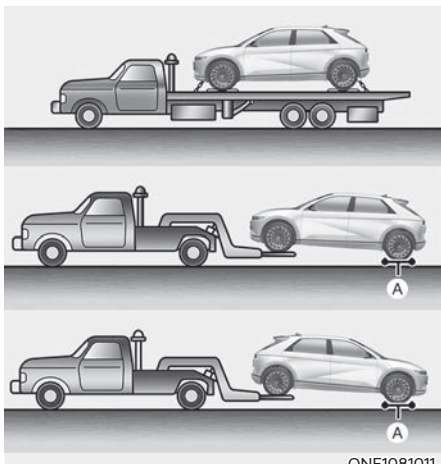

ONE1081011

[A] : Kolica

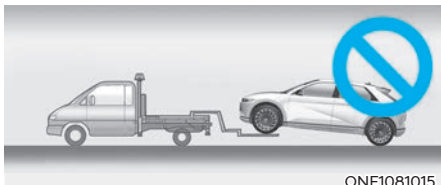

ONE1081015

Ostale pretpostavke za električno vozilo

- Ako lakirate ili toplinski obrađujete vozilo kao dio popravka nakon nesreće, performanse baterija mogu biti smanjene.
- Ako je potrebna toplinska obrada, preporučujemo da se obratite ovlaštenom HYUNDAI trgovcu.
- Ako čistite motorni prostor nemojte koristiti visokotlačne perače. To može dovesti do strujnog udara zbog pražnjenja visokonaponskih baterija
- Nemojte nikad modificirati na bilo koji način ili ugrađivati neoriginalne dijelove. To može oštetiti električni sustav.

- **Ako je potrebna vuča, koristite vozilo s platformom. Ako to nije moguće, obavezna je upotreba kolica. Kolači se ne smiju okretati.**
- **Ako vučete vozilo s prednjim kotačima na tlu, elektromotor će proizvoditi struju i može se dogoditi oštećenje sustava ili može izbiti požar.**
- **Ako izbije požar u baterijama, može se dogoditi izbijanje sekundarnog požara. Obavijestite vatrogasce kad vučete vozilo.**

Isključivanje visokog napona

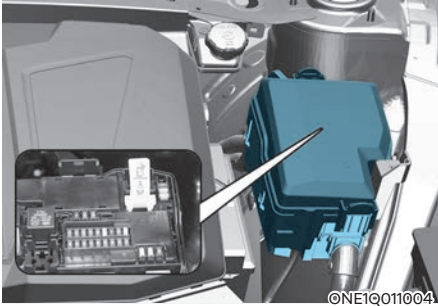

U slučaju potrebe, povucite žuti konektor s trakom kako biste izolirali visokonaponsku bateriju.



UPOZORENJE

Nikad nemojte dirati ili odspajati servisni interlock konektor osim u slučaju krajnje nužde. Mogući su naknadni problemi. Primjerice, vozilo možda neće startati.

OPASKA

Nemojte povlačiti konektor prevelikom silom tijekom isključivanja visokonaponske baterije. Moguće je oštećivanje prekidača visokog napona.

2. Informacije o vozilu

Pregled vanjštine (I)	2-2
Pregled vanjštine (II)	2-3
Pregled unutrašnjosti (I)	2-4
Pregled unutrašnjosti (II)	2-5
Pregled instrument ploče (I)	2-6
Pregled instrument ploče (II)	2-7
Pregled instrument ploče (III)	2-8
Motorni prostor	2-9
Dimenzije	2-10
Specifikacije električnog vozila	2-10
Snaga žarulja	2-11
Gume i kotači	2-12
Nosivost i indeks brzine guma	2-13
Sustav klima-uređaja	2-13
Masa praznog vozila i obujam prtljažnika	2-13
Obujam prednjeg prtljažnika	2-13
Preporučena maziva i količine	2-14
Broj šasije vozila (VIN)	2-15
Oznaka certifikacije vozila	2-15
Specifikacije guma i tlak pumpanja (oznaka)	2-16
Broj motora	2-16
Oznaka kompresora klima-uređaja	2-17
Izjava o sukladnosti	2-17

PREGLED VANJŠTINE (I)

■ Sprijeda



ONE1011007L

- | | | | |
|-----------------------------|------|---------------------------------------|------------|
| 1. Poklopac motora | 5-46 | 5. Vision/solarni krov | 5-40 |
| 2. Prednje svjetlo | 9-47 | 6. Brisači vjetrobranskog stakla..... | 5-72, 9-19 |
| 3. Guma i kotač | 9-25 | 7. Prozori | 5-35 |
| 4. Vanjski retrovizor | 5-31 | 8. Prednji radar..... | 7-4 |
| | | 9. Kamera za nadzor oko vozila | 7-124 |

PREGLAD VANJŠTINE (II)

■ Straga

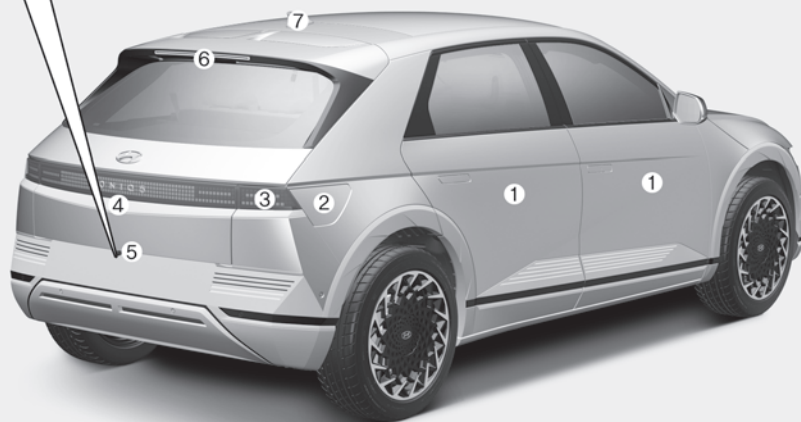
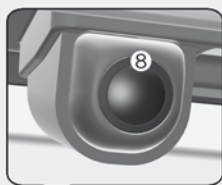

Stvarni se izgled može razlikovati od ilustracije.

ONE1011002L

- | | | | |
|--|------|---|-------|
| 1. Vrata | 5-13 | 5. Prekidač za otvaranje/zatvaranje
poklopca prtljažnika | 5-50 |
| 2. Električni poklopac utičnice za
punjenje | 5-57 | 6. Treće stop svjetlo..... | 9-54 |
| 3. Stražnje svjetlo..... | 9-53 | 7. Antena | 5-109 |
| 4. Poklopac prtljažnika | 5-48 | 8. Kamera za vožnju unatrag..... | 7-121 |

PREGLED UNUTRAŠNOSTI (I)

■ LHD izvedba

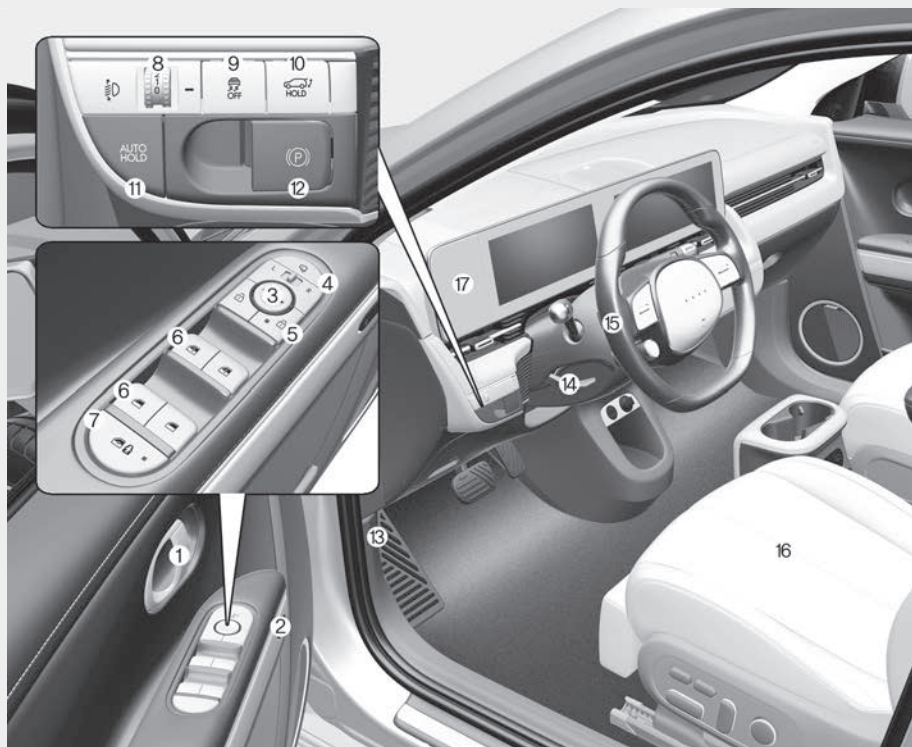

Stvarni se izgled može razlikovati od ilustracije.

ONE1011003

- | | | | |
|---|------|---|-------|
| 1. Unutrašnja kvaka vrata..... | 5-17 | 9. Prekidač za isključenje ESC sustava.... | 6-37 |
| 2. Integrirani memorijski sustav | 5-23 | 10. Prekidač za otvaranje/zatvaranje poklopca prtljažnika | 5-50 |
| 3. Prekidač za podešavanje vanjskih retrovizora | 5-32 | 11. AUTO Hold prekidač..... | 6-32 |
| 4. Prekidač za preklapanje vanjskih retrovizora | 5-32 | 12. Prekidač električne EPB parkirne kočnice..... | 6-27 |
| 5. Prekidač središnjeg zaključavanja..... | 5-17 | 13. Ručica za otvaranje poklopca motora..... | 5-46 |
| 6. Prekidač električnog otvaranja prozora | 5-35 | 14. Ručica za podešavanje visine/dubine upravljača..... | 5-28 |
| 7. Prekidač zaključavanja električnog otvaranja prozora / | 5-38 | 15. Upravljački obruč..... | 5-27 |
| Prekidač dječjeg sigurnosnog zaključavanja vrata | 5-20 | 16. Sjedalo..... | 3-3 |
| 8. Prekidač za podešavanje visine snopa glavnih svjetala | 5-65 | 17. Instrument ploča | 5-104 |
| 2-4 | | | |

PREGLAD UNUTRAŠNOSTI (II)

■ RHD izvedba



Stvarni se izgled može razlikovati od ilustracije.

ONE1011003R

- | | | | |
|--|------|---|-------|
| 1. Unutrašnja kvaka vrata..... | 5-17 | 9. Prekidač za isključenje ESC sustava.... | 6-37 |
| 2. Integrirani memorijski sustav | 5-23 | 10. Prekidač za otvaranje/zatvaranje poklopca prtljažnika | 5-50 |
| 3. Prekidač za podešavanje vanjskih retrovizora | 5-32 | 11. Prekidač električne EPB parkirne kočnice..... | 6-27 |
| 4. Prekidač za preklapanje vanjskih retrovizora | 5-32 | 12. AUTO Hold prekidač..... | 6-32 |
| 5. Prekidač središnjeg zaključavanja..... | 5-17 | 13. Ručica za otvaranje poklopca motora..... | 5-46 |
| 6. Prekidač električnog otvaranja prozora | 5-35 | 14. Upravljački obruč..... | 5-27 |
| 7. Prekidač zaključavanja električnog otvaranja prozora..... | 5-38 | 15. Sjedalo..... | 3-3 |
| Prekidač dječjeg sigurnosnog zaključavanja vrata | 5-20 | 16. Instrument ploča | 5-104 |
| 8. Prekidač za podešavanje visine snopa glavnih svjetala | 5-65 | | |

PREGLED PREDNJE KONZOLE (I)

■ LHD izvedba

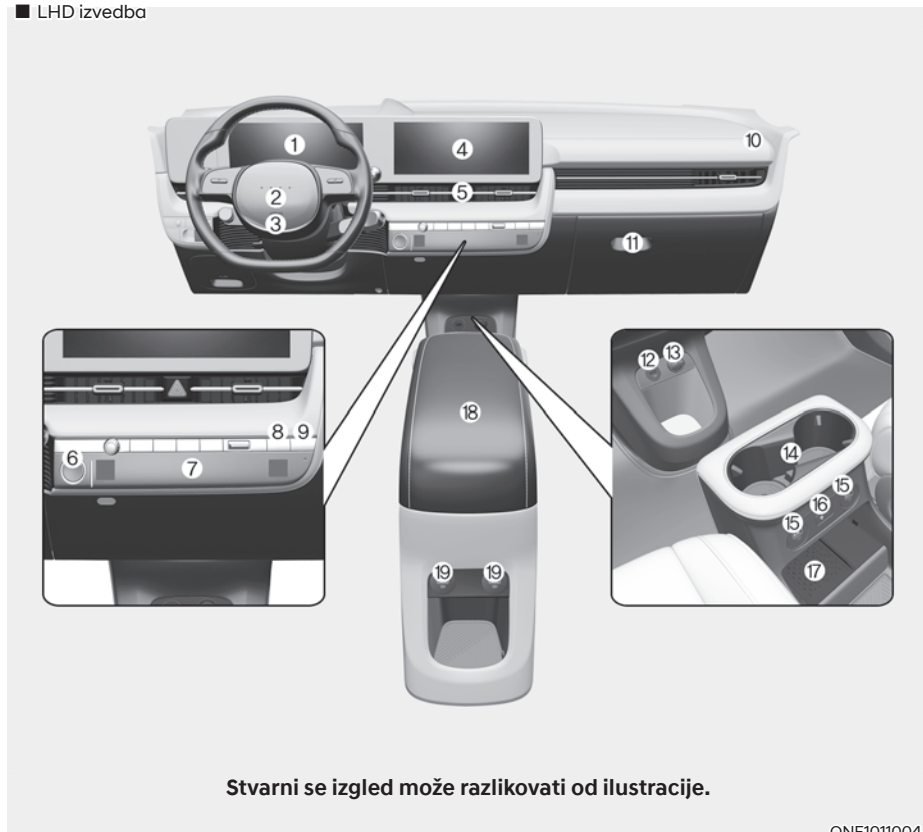

Stvarni se izgled može razlikovati od ilustracije.

ONE1011004

1. Instrument ploča	4-4	11. Pretinac za rukavice	5-97
2. Truba.....	5-28	12. USB utičnica.....	5-109
3. Vozačev zračni jastuk	3-57	13. Utičnica 12V.....	5-100
4. Infotainment sustav	5-110	14. Držač za čaše	5-98
5. Svjetla upozorenja (četiri žmigavca)	8-2	15. USB punjač.....	5-101
6. START/STOP prekidač	6-4	16. Sustav bežičnog punjenja mobitela	5-102
7. Automatski klima-uređaj.....	5-75	17. Podloga za bežično punjenje mobitela	5-102
8. Parking/View prekidač	7-122	18. Središnja konzola.....	5-96
9. Parking Safety prekidač	7-145	19. USB punjač za stražnja sjedala	5-101
10. Suvozački čeonni zračni jastuk	3-57		

PREGLAD PREDNJE KONZOLE (II)

■ RHD izvedba

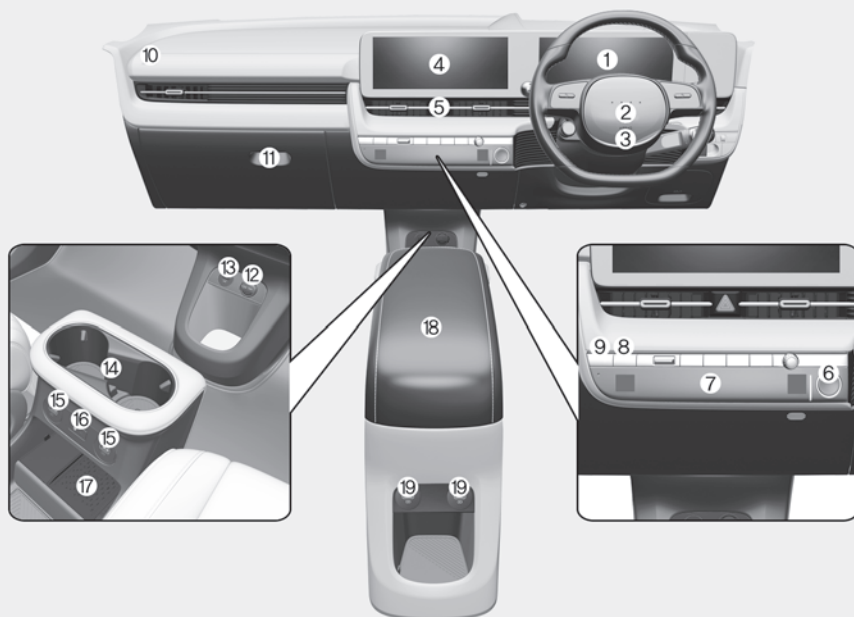

Stvarni se izgled može razlikovati od ilustracije.

ONE1011004R

1. Instrument ploča	4-4	11. Pretinac za rukavice	5-97
2. Truba.....	5-28	12. USB utičnica.....	5-109
3. Vozačev zračni jastuk	3-57	13. Utičnica 12V.....	5-100
4. Infotainment sustav	5-110	14. Držač za čaše	5-98
5. Svjetla upozorenja (četiri žmigavca)	8-2	15. USB punjač.....	5-101
6. START/STOP prekidač	6-4	16. Sustav bežičnog punjenja mobitela	5-102
7. Automatski klima-uređaj.....	5-75	17. Podloga za bežično punjenje mobitela	5-102
8. Parking/View prekidač	7-122	18. Središnja konzola.....	5-96
9. Parking Safety prekidač	7-145	19. USB punjač za stražnja sjedala	5-101
10. Suvozački čeonni zračni jastuk	3-57		

PREGLED INSTRUMENT PLOČE (III)

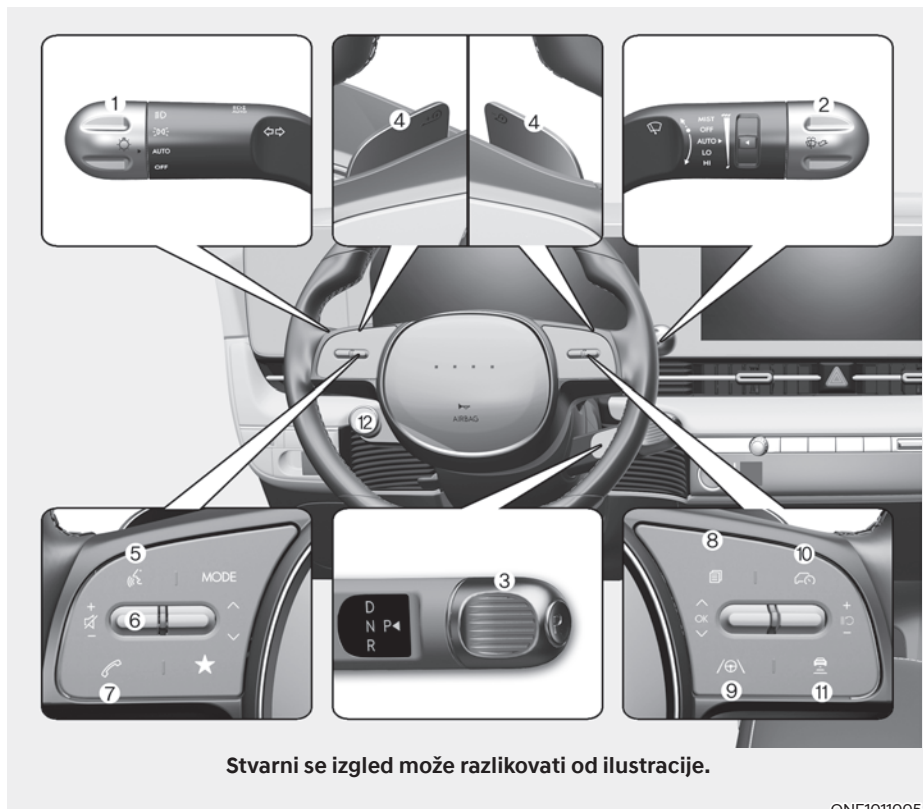

- | | | | |
|--|-------|---|-------------|
| 1. Ručica za kontrolu svjetala | 5-61 | 7. Prekidač Bluetooth sustava | 5-111 |
| 2. Ručica za kontrolu brisača i perača..... | 5-72 | 8. Kontrole LCD zaslona | 4-29 |
| 3. 3. Okretni birač (okretni selektor
moda mjenjača)..... | 6-9 | 9. Prekidač sustava pomoći
ostanka u traku | 7-27, 7-105 |
| 4. Polugice za prebacivanje | 6-16 | 10. Driving assist prekidač..... | 7-59 |
| 5. Prekidač za glasovno
prepoznavanje*..... | 5-111 | 11. Prekidač podešavanja udaljenosti
između vozila | 7-81 |
| 6. Daljinske komande audio sustava | 5-109 | 12. Drive mode prekidač..... | 6-48 |

MOTORNI PROSTOR

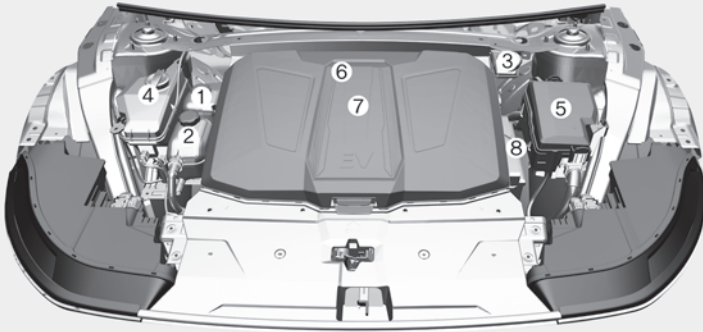

Stvarni se motorni prostor može razlikovati od ilustracije.

ONE1091001

- | | | | |
|---|------|-------------------------------------|------|
| 1. Spremnik rashladne tekućine | 9-15 | 5. Kutija s osiguračima | 9-34 |
| 2. Spremnik niskoprovodne rashladne
tekućine baterije..... | 9-15 | 6. Filtar zraka klima-uređaja | 9-18 |
| 3. Spremnik tekućine kočnica | 9-16 | 7. Prednji prtlačnik..... | 5-47 |
| 4. Spremnik tekućine za pranje stakla | 9-17 | 8. Akumulator (12V) | 9-22 |

DIMENZIJE

Stavka		mm (in)	
Ukupna duljina		4,635 (182.48)	
Ukupna širina		1,890 (74.41)	
Ukupna visina		1,605 (63.19)/1647 (64.84) *	
Trag kotača	Promjer kotača	Prednji	Stražnji
	19 in	1,638 (64.49)	1,647 (64.84)
	20 in	1,628 (64.09)	1,637 (64.49)
Međuosovinski razmak		3,000 (118.11)	

* : s krovnim nosačem

SPECIFIKACIJE ELEKTRIČNOG VOZILA

Stavke		Standardni tip		Veći kapacitet	
		2WD	4WD	2WD	4WD
Motor	Max. snaga (kW)	124.9	53.1+119.5	160	70+154.6
	Max. okretni moment (Nm)	350	255+605	350	255+605
Baterija (litij-ion polimer)	Kapacitet (kWh)	58	58	72.6	72.6
	Snaga (kW)	195	195	253	253
	Napon (V)	523	523	653	653
Punjač (OBC)	Max. snaga (kW)	10.5 kW	10.5	10.5	10.5

OBC : On-Board Battery Chargers

SNAGA ŽARULJA

Žarulja		Tip	Snaga
Sprijeda	Glavno svjetlo	kratko	LED
		dugo	LED
	Žmigavac	STD:PY21W OPT:LED	STD:21W OPT:LED
	Pozicijsko svjetlo	LED	LED
	Dnevno (DRL) i pozicijsko svjetlo	LED	LED
	Prednje svjetlo oplate	LED	LED
	Svjetlo prednjeg prtljažnika	LED	LED
Straga	Stop svjetlo	LED	LED
	Stražnje svjetlo	LED	LED
	Žmigavac	STD:PY21W OPT:LED	STD:21W OPT:LED
	Svjetlo za hod unazad	STD: P21W OPT:LED	STD:21W OPT:LED
	Svjetlo registracije	LED	LED
	Svjetlo za maglu	LED	LED
	Treće stop svjetlo	LED	LED
Unutra- šnjost	Svjetlo za čitanje karte	LED	LED
	Kabinsko svjetlo (bez staklenog krova)	LED	LED
	Kabinsko svjetlo (sa staklenim krovom)	LED	LED
	Svjetlo sjenila za sunce	FESTOON 5W	5W
	Svjetlo pretinca za rukavice	LED	LED
	Svjetlo oplate vrata	LED	LED
	Svjetlo prtljažnika	FESTOON 10W	10W

GUME I KOTAČI

Stavka	Dimenzija gume	Dimenzija naplatka	Tlak pumpanja kPa (psi)				Moment pritezanja matice (Nm)
			Normalno opterećenje		Puno opterećenje		
			Prednje	Stražnje	Prednje	Stražnje	
Kotač punih dimenzija	235/55R 19	7.5J X 19	250	250	260	290	11~13 (79~94, 108~127)
	255/45R 20	8.5J X 20	(36)	(36)	(38)	(42)	

OPASKA

- Dopušteno je jače napumpati gumu za 20 kPa u odnosu na standardni tlak napuhavanja, ako se očekuju niže temperature. Tlak u principu pada za 7 kPa za svaki pad temperature od 7°C. Ako se dogodi neki temperaturni ekstrem, provjerite tlak u gumama i prilagodite ga prema tablici.
- Tlak zraka pada kako se penjete visoko iznad razine mora. Ako planirate vožnju visokim područjem, provjerite tlak unaprijed. Ako je potrebno, prilagodite tlak u gumama. Za informaciju očekujte da je potrebno dodati oko 10 kPa za svakih 1000 visine.
- Nikad nemojte prekoračiti maksimalni dopušteni tlak istaknut na bočnici gume.



OPREZ

Kad mijenjate gume, koristite gume istih dimenzija kao i one koje su isporučene s vozilom. Ugradnja drugih dimenzija koje nisu navedene u gornjoj tablici može izazvati oštećenje vozila ili neku drugu neispravnost.

INDEKS NOSIVOSTI I BRZINE GUMA (ZA EUROPU)

Stavka	Dimenzija gume	Dimenzija naplatka	Indeks nosivosti		Indeks brzine	
			LI *1	kg	SS *2	km/h
Kotač pune dimenzije	235/55R 19	7.5J X 19	105	925	W	270
	255/45R 20	8.5J X 20	105	925	Y	270

*1 LI : indeks nosivosti

*2 SS : indeks brzine

KLIMA-UREĐAJ

Stavka		Količina	Klasifikacija
Rashladno sredstvo	Tip A	Toplinska pumpa	R-1234yf
		Bez toplinske pumpe	
	Tip B	Toplinska pumpa	R-134a
		Bez toplinske pumpe	
Ulje kompresora	Toplinska pumpa	180±10 g (6.35±0.35 oz.)	POE J639
	Toplinska pumpa Bez toplinske pumpe	150±10 g (5.29±0.35 oz.)	

Za pobliže informacije obratite se ovlaštenom HYUNDAI trgovcu.

UKUPNA MASA VOZILA

Ukupna masa vozila		Obujam prtljažnika
Standardni tip	Veći kapacitet	
2WD: 2370 kg (5225 lbs.) 4WD: 2480 kg (5467 lbs.)	2WD: 2430 kg (5457 lbs.) 4WD: 2540 kg (5600 lbs.)	527ℓ (18.6 cu ft)

DOSTUPNA NOSIVOST PREDNJEG PRTLJAŽNIKA

2WD	25 kg (55 lbs)
4WD	10 kg (25 lbs)

Dostupna nosivost prednjeg prtljažnika ovisi o specifikacijama.

PREPORUČENA MAZIVA I KAPACITETI

Kao pomoć za postizanje odgovarajućih performansi i izdržljivosti motora i pogonskog sklopa, koristite samo maziva odgovarajuće kvalitete.

Ova maziva i tekućine su preporučeni za korištenje u Vašem vozilu.

Mazivo			Volumen		Klasifikacija	
Ulje redukcijaskog mjenjača	2WD	Rear	3.4~3.5ℓ (3.6~3.7 US qt.)		HK ATF 65 SP4M-1	
		4WD	Front	3.2~3.3ℓ (3.4~3.5 US qt.)		
	Rear		3.4~3.5ℓ (3.6~3.7 US qt.)			
Ras- hladna tekućina	Standardni tip	S toplinskom pumpom	2WD	6.3ℓ (6.6 US qt.)		Posebno rashladno sredstvo za električna vozila
			4WD	6.8ℓ (7.2 US qt.)		
		Bez toplinske pumpe	2WD	6.4ℓ (6.8 US qt.)		
			4WD	6.8ℓ (7.2 US qt.)		
	Veći kapacitet	S toplinskom pumpom	2WD	6.3ℓ (6.6 US qt.)		
			4WD	6.8ℓ (7.2 US qt.)		
Bez toplinske pumpe		2WD	6.4ℓ (6.8 US qt.)			
		4WD	6.8ℓ (7.2 US qt.)			
Nisko- vodljiva ras- hladna tekućina baterije	Standardni tip	S toplinskom pumpom	2WD	9.4ℓ (9.9 US qt.)		
			4WD	9.4ℓ (9.9 US qt.)		
		Bez toplinske pumpe	2WD	8.8ℓ (9.3 US qt.)		
			4WD	8.8ℓ (9.3 US qt.)		
	Veći kapacitet	S toplinskom pumpom	2WD	11.9ℓ (12.6 US qt.)		
			4WD	11.6ℓ (12.3 US qt.)		
		Bez toplinske pumpe	2WD	11.2ℓ (11.8 US qt.)		
			4WD	11.7ℓ (12.4 US qt.)		
Tekućina kočnica			Po potrebi		SAE J1704 DOT-4 LV, FMVSS 116 DOT-4, ISO 4925 CLASS-6	

IDENTIFIKACIJSKI BROJ VOZILA (VIN)

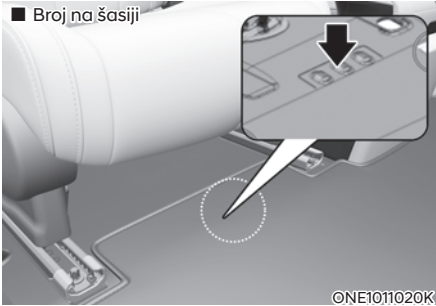

Identifikacijski broj vozila (VIN) je broj koji se koristi kod registracije Vašeg vozila i u svim pravnim pitanjima koja se odnose na njegovo vlasništvo, itd.

Broj je utisnut na podu ispod suvozačkog sjedala. Kako biste provjerili broj, otvorite poklopac.



VIN je također na pločici pričvršćenoj na vrhu armature. Broj na pločici lako je vidljiv izvana kroz vjetrobransko staklo.

OZNAKA CERTIFIKACIJE VOZILA

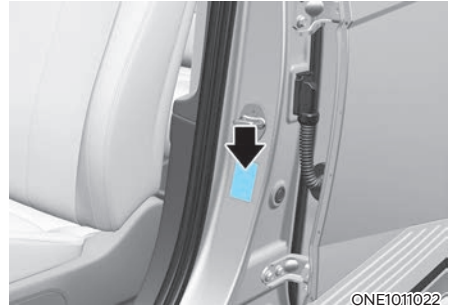

Oznaka certifikacije vozila pričvršćena na središnjem stupu vozačeve (ili suvozačeve) strane sadrži identifikacijski broj vozila (VIN).

OZNAKA SPECIFIKACIJA I TLAKA U GUMAMA



Gume isporučene na Vašem novom vozilu odabrane su kako bi pružile najbolje performanse u normalnoj vožnji. Oznaka guma smještena na središnjem stupu vozačke strane sadrži preporučene tlakove zraka u gumama za Vaše vozilo.

BROJ MOTORA

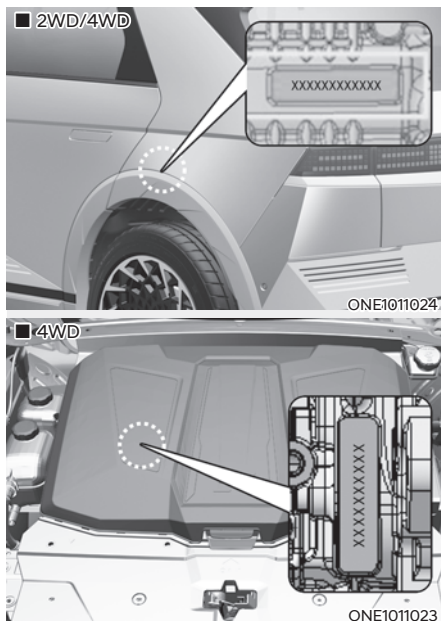

Broj motora je utisnut na blok motora kako je prikazano na crtežu.

OZNAKA KOMPRESORA KLIMA UREĐAJA

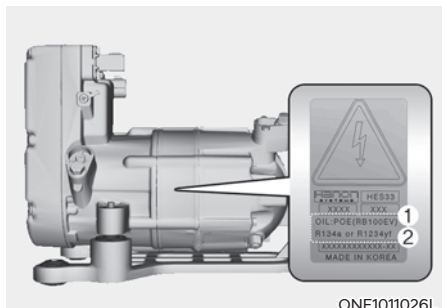

Oznaka kompresora sadrži informacije o vrsti kompresora kojim je Vaše vozilo opremljeno, kao i o modelu, broju dijela dobavljača, broju proizvodnje, rashladnom sredstvu (1) i rashladnom ulju (2).

IZJAVA O SUKLADNOSTI

■ Primjer

CE CE 0678

CE0678

Komponente radio frekvencije vozila u skladu su sa zahtjevima i drugim važnim odredbama direktive 1995/5/EC.

Daljnje informacije, uključujući izjavu o sukladnosti proizvođača, dostupne su na sljedećoj HYUNDAI internetskoj stranici:
<http://service.hyundai-motor.com>

3. Sigurnosni sustavi vašeg vozila

Važne sigurnosne napomene.....	3-2
Uvijek vežite pojaseve.....	3-2
Vežite svu djecu.....	3-2
Opasnosti od zračnih jastuka	3-2
Ometanje vozača.....	3-2
Kontrolirajte svoju brzinu.....	3-2
Održavajte vozilo u sigurnom stanju.....	3-2
Sjedala	3-3
Sigurnosne pretpostavke.....	3-6
Prednja sjedala	3-7
Stražnja sjedala.....	3-16
Naslone za glavu	3-20
Grijanje sjedala	3-24
Hlađenje sjedala.....	3-27
Upozorenje zauzetosti stražnjih sjedala (ROA).....	3-29
Sigurnosni pojasevi.....	3-32
Preduvjeti za korištenje sigurnosnih pojaseva	3-32
Svjetlo upozorenja sigurnosnih pojaseva	3-33
Sigurnosni pojasevi	3-35
Dodatne napomene o sigurnosnim pojasevima.....	3-39
Briga o sigurnosnim pojasevima.....	3-41
Sigurnosni sustavi za djecu (CRS).....	3-42
Djeca uvijek moraju biti straga.....	3-42
Odabir sjedalice za djecu.....	3-43
Ugradnja dječje sjedalice.....	3-45
Zračni jastuk - dopunski sigurnosni sustav (SRS)	3-54
Gdje su zračni jastuci?.....	3-57
Kako rade zračni jastuci?	3-62
Što očekivati nakon aktivacije zračnog jastuka?	3-65
Zašto se zračni jastuk u sudaru nije aktivirao?	3-66
Briga o SRS sustavu	3-71
Dodatne sigurnosne napomene.....	3-72
Oznake zračnih jastuka	3-72

VAŽNE SIGURNOSNE NAPOMENE

Ovdje ćete naći mnoge sigurnosne napomene i savjete koje će se ponavljati i u drugim poglavljima ovog priručnika. Obratite pažnju na njih, jer one značajno povećavaju vašu i sigurnost ostalih putnika u vozilu.

Uvijek vežite sigurnosni pojas

Sigurnosni pojas pruža najbolju zaštitu u svim vrstama nezgoda. Zračni jastuci su zamišljeni kao dopuna, nikako zamjena!, sigurnosnim pojasevima. I stoga, iako je vaše vozilo opremljeno zračnim jastucima, UVIJEK vežite sigurnosne pojaseve i sebi i putnicima i to činite na ispravan način.

Vežite svu djecu

Sva djeca mlađa od 13 godina bi se trebala voziti propisno vezana na stražnjim, nikako prednjim sjedalima. Dojenčad i bebe trebaju biti u dječjim sjedalicama koje su propisno učvršćene. Veća djeca trebaju koristiti tzv. booster sjedalo sve dok ne porastu dovoljno da mogu nositi sigurnosni remen bez potrebe za dodatnim sjedalicom.

Opasnosti od zračnih jastuka

Iako zračni jastuci spašavaju živote, oni ih mogu i ugroziti i izazvati teške ozljede putnicima koji sjede preblizu ili nisu ispravno vezani. Djeca i odrasle osobe niskog rasta su najviše ugrožene aktivacijom zračnog jastuka. Pridržavajte se uputa u ovom priručniku.

Ometanje vozača

Ometanje vozača je ozbiljna i stvarna opasnost s mogućim smrtnim posljedicama. Sigurnost uvijek mora biti na prvom mjestu i vozač mora biti svjestan vlastite odgovornosti prema putnicima i ostalim sudionicima u prometu te održavati potrebnu razinu koncentracije. Nju narušavaju jedenje, pijenje, pospanost, umor, posezanje za različitim stvarima tijekom vožnje, razgovor s putnicima i korištenje mobilnih telefona.

Svako skretanje pogleda s ceste je opasno i treba ga svoditi na apsolutni minimum. Kako bi se umanjile opasnosti od nezgode:

- UVIJEK podesite sve svoje mobilne uređaje (MP3 plejere, mobitele, navigacijske uređaje i sl.) dok vozilo stoji, nikako u vožnji.
- TELEFONIRANJE je dopušteno samo u skladu sa zakonskim propisima i kad ni na koji način ne ugrožava sudionike u prometu. NIKAD nemojte slati SMS poruke tijekom vožnje. To je zabranjeno u većini zemalja. Baš kao i telefoniranje tijekom vožnje bez korištenja hands free uređaja.
- NIKAD nemojte dopustiti da vam mobitel skrene pažnju s vožnje. Vozač je jedini odgovoran za sigurnost putnika i ostalih sudionika u prometu i trebao bi uvijek ruke držati na upravljaču, a pogled uperen na cestu.

Pazite na brzinu

Prevelika i neprilagođena brzina je jedan od najčešćih uzroka nezgoda. Općenito vrijedi pravilo: što je veća brzina, veći je rizik od ozljeda iako se teške ozljede mogu dogoditi i pri niskim brzinama. Nikad nemojte voziti brže nego je sigurno u datim okolnostima, bez obzira na ograničenje koje je na snazi.

Održavajte vozilo u top formi

Puknuće gume ili mehanički kvar mogu biti iznimno opasni. Da bi se mogućnost takvog događaja svela na minimum, redovito provjeravajte tlak u gumama i održavajte vozilo kod ovlaštenog HYUNDAI trgovca sukladno planu redovnog održavanja i uz korištenje samo originalnih HYUNDAI dijelova. Tako će vaše vozilo uvijek biti u top formi.

SJEDALA

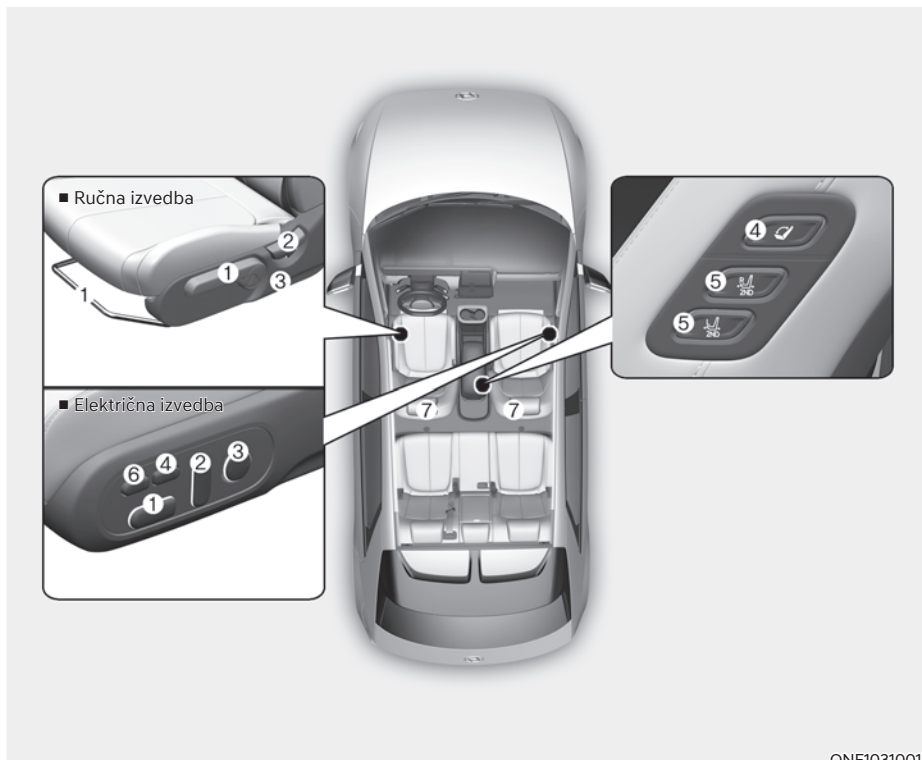

ONE1031001

Prednje sjedalo

- (1) Podešavanje sjedala naprijed/natrag/visine jastuka/nagiba jastuka (Relaxion udobnost)
- (2) Podešavanje nagiba naslona sjedala
- (3) Prilagodba lumbalnog dijela

- (4) Prekidač Relaxion udobnosti
- (5) Prekidač upravljanja stražnjim sjedalom
- (6) Potpora za noge
- (7) Nasloni za glavu

* RELAXION: Relax + Position (opuštanje + položaj)

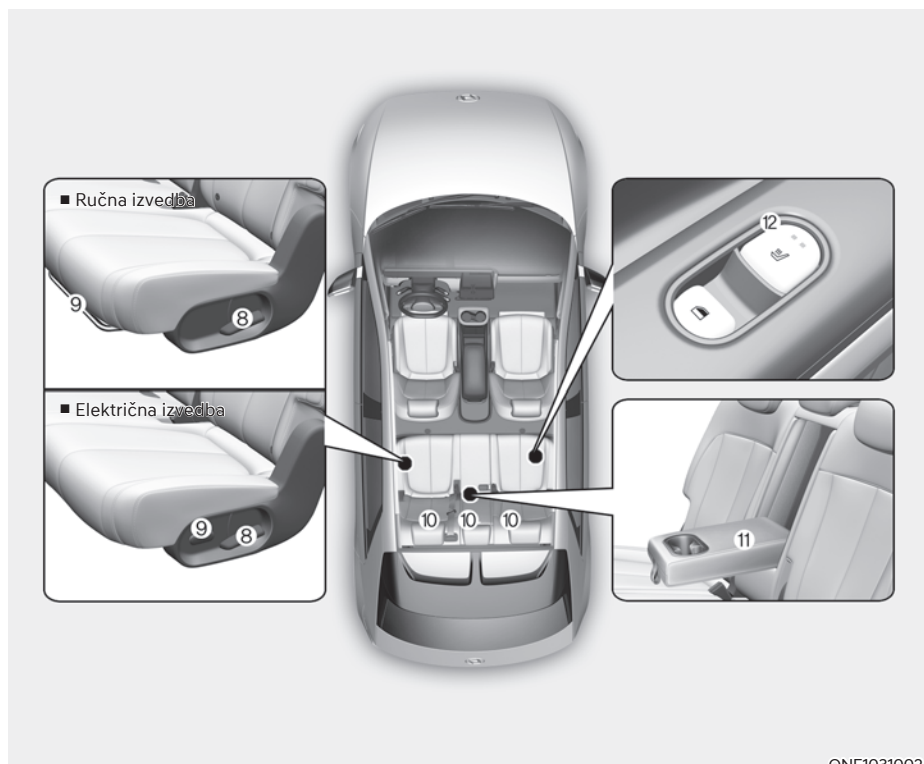

ONE1031002

Stražnje sjedalo

- (8) Naginjanje i preklapanje naslona
- (9) Pomicanje sjedala naprijed/nazad

- (10) Naslon za glavu
- (11) Naslon za ruke
- (12) Grijanje sjedala

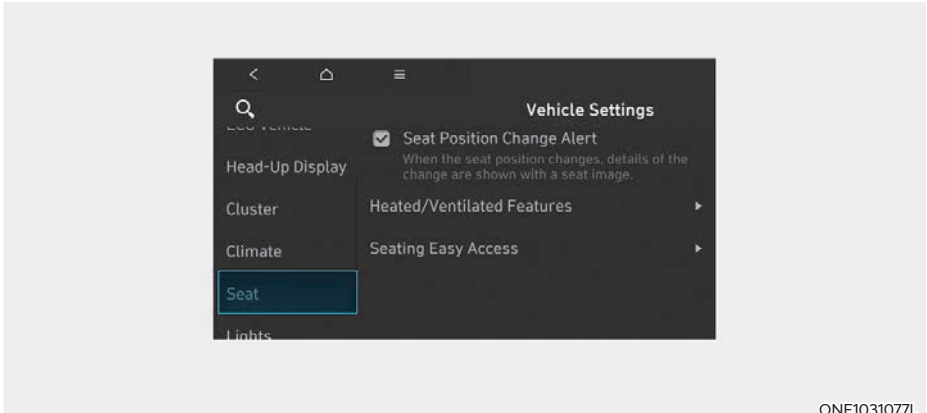

ONE1031077L

Infotainment sustav

Odaberite 'Setup → Vehicle Settings → Seat' u postavkama infotainment sustava kako biste podesili različite funkcije za povećanje udobnosti.

- Seat position change alert (upozorenje na promjenu položaja sjedala): kad se položaj sjedala promijeni, detalji promjene se prikazuju na zaslonu sa slikom sjedala.
- Značajke klimatizacije (grijanje/hlađenje)
 - Automatske kontrole koje koriste kontrole klima uređaja (za sjedalo vozača): temperaturom sjedala se automatski upravlja.
- Seating easy access (olakšani pristup sjedalu)
 - Steering wheel easy access (olakšani pristup upravljaču): pomiče upravljački obruč kad se ulazi ili izlazi iz vozila.
 - Driver seat easy access (olakšani pristup sjedalu): Sjedalo se automatski pomiče kad se ulazi ili izlazi iz vozila. Udaljenost je podesiva (Normal/Extended/Off; normalna/produljena/isključeno).

Za detaljnije informacije pogledajte zasebni priručnik o infotainment sustavu.

Obavijest

Informacije u ovom priručniku mogu se razlikovati u ovisnosti o opremi koja je ugrađena u vozilo.

Sigurnosne napomene

Podesite sjedalo tako da sjedite udobno, ali i sigurno. Pozicija na sjedalu igra iznimno veliku ulogu u zaštiti putnika, zajedno sa sigurnosnim pojasevima i zračnim jastucima.

UPOZORENJE

Nemojte koristiti jastuk koji smanjuje trenje između sjedala i putnika. Kukovi suvozača mogu skliznuti ispod krilnog dijela sigurnosnog pojasa za vrijeme nesreće ili naglog zaustavljanja. Zato što sigurnosni pojas ne može pravilno raditi može doći do ozbiljnih ili smrtonosnih unutarnjih ozljeda.

Zračni jastuci

Možete umanjiti rizik od ozljede u slučaju aktivacije zračnog jastuka. Nemojte sjediti preblizu upravljaču, već se od njega odmaknite što dalje možete, ali ne toliko da to ugrozi vašu sposobnost upravljanja vozilom.

UPOZORENJE

Kako biste izbjegli ozljede ili smrt uzrokovanu aktiviranjem zračnih jastuka u sudaru, vozač treba sjediti što dalje moguće od zračnog jastuka upravljača. Suvozač mora pomaknuti svoje sjedalo što je dalje moguće i sjediti naslonjen na naslon sjedala.

- Zračni se jastuk trenutno napuhuje u slučaju sudara, putnici se mogu ozlijediti snagom otvaranja zračnih jastuka ako nisu u pravilnom položaju.
- Napuhavanje zračnog jastuka može uzrokovati ozljede lica ili tijela, ozljede zbog slomljenog stakla ili opekline.
- Upravljački obroč držite u položaju 9:15 ili 14:45 kako biste smanjili mogućnost ozljeda ruku u slučaju aktivacije zračnog jastuka.
- NIKAD ne stavljajte ništa na područje ispod kojeg je zračni jastuk.
- Ne dopustite suvozaču da digne noge na prednju konzolu kako bis e u slučaju aktivacije zračnog jastuka umanjila mogućnost ozljede nogu ili koljena.

Sigurnosni pojasevi

Prije kretanja na bilo kakvu, pa i iznimno kratku vožnju uvijek vežite sigurnosni pojas.

Putnici uvijek moraju sjediti u uspravnom položaju i biti propisno vezani. Djeca, bebe i dojenčad moraju biti sigurno smještene u sjedalicu prikladnu njihovoj dobi i veličini. Djeca koja su prerasla sjedalice moraju sjediti uspravno i koristiti sigurnosne pojaseve baš kao i odrasli putnici.



UPOZORENJE

Pridržavajte se ovih uputa za korištenje sigurnosnih pojaseva:

- **NIKAD** ne pokušavajte jednim pojasem vezati više od jedne osobe.
- Naslon sjedala mora biti podignut uspravno, a sigurnosni pojas prelaziti preko kukova putnika.
- **NIKAD** ne vozite dijete u krilu odrasle osobe. Djeca se moraju voziti u svojim sjedalicama.
- Sigurnosni pojas ne smije prelaziti preko vrata putnika, biti zaglavljnjen preko predmeta s oštrim rubovima ili proveden tako da nije priljubljen uz prsni koš putnika.
- Sigurnosni pojas se ne smije zapetljati ili zaglaviti.

Prednja sjedala



UPOZORENJE

Obratite pozornost na ove savjete kod podešavanja sjedala:

- **NIKAD** nemojte podešavati sjedalo dok je vozilo u pokretu. To može uzrokovati gubitak kontrole što će rezultirati nesrećom kao što je smrt, ozbiljne ozljede ili oštećenje imovine.
- Slobodni predmeti u području vozačevih nogu mogu ometati rad stopala, te uzrokovati nesreću. Ne stavljajte ništa ispod prednjih sjedala.
- Kad vraćate naslon sjedala u uspravan položaj, činite to polako i provjerite je li sigurno te nema li putnika oko njega. Ako se naslon sjedala naglo uspravi bez pridržavanja i nadzora, sjedalo se može pomaknuti naprijed i udariti putnika te ga čak i ozlijediti svojim naslonom.
- Nemojte dopustiti bilo čemu da ometa postavljanje naslona sjedala u normalan položaj. Pohranjivanje stvari na naslon ili na bilo koji drugi način ometanje pravilnog zaključavanja naslona sjedala može rezultirati ozbiljnim ili smrtonosnim ozljedama u slučaju naglog zaustavljanja ili sudara.
- Uvijek vozite i putujte s uspravnim naslonima sjedala i krilnim dijelom sigurnosnog pojasa tijesno i nisko preko bokova. To je najbolji položaj koji vas štiti u slučaju nesreće.
- Kako bi se izbjegle moguće ozbiljne ozljede zračnim jastukom, uvijek sjedite što je moguće dalje od upravljača, zadržavajući udoban položaj kontrole nad vozilom. Preporučuje se da su vam prsa udaljena najmanje 250 mm od upravljača.

OPREZ

Za sprječavanje ozljeda:

- Ne podešavajte sjedalo dok ste vezani sigurnosnim pojasem. Pomicanje sjedala prema naprijed može stvoriti pritisak na prsni koš i trbuh.
- Pazite da vam ruke ili prste ne 'uhvati' mehanizam pomicanja sjedala dok je ono u pokretu.

UPOZORENJE

Električno podesivo sjedalo funkcionira i kada je paljenje u položaju OFF. Stoga, djeca NIKAD ne bi smjela biti ostavljena u vozilu bez nadzora.

OPASKA

Kako bi spriječili oštećenje sjedala:

- Električno podesivo sjedalo pokreće elektromotor. Upotrebljavajte ga samo kada je potrebno. Pretjerana uporaba može oštetiti električne komponente.
- Električno podesivo sjedalo tijekom uporabe koristi velike količine električne energije. Radi sprečavanja nepotrebnog trošenja električnog sustava, električno podešavanje ne upotrebljavajte duže nego što je potrebno dok je motor isključen.
- Nemojte koristiti dva ili više prekidača električno podesivog sjedala u isto vrijeme. Time se može uzrokovati kvar elektromotora ili električnih komponenti.

Ručno (manualno) podešavanje

Prednja se sjedala mogu podesiti pomoću kontrola koje se nalaze uz nasjedni jastuk. Prije nego krenete podesite sjedalo tako da su vam nožne komande lako dosežne, da možete lako okretati upravljač i rukom dohvatiti sve komande na središnjoj konzoli.

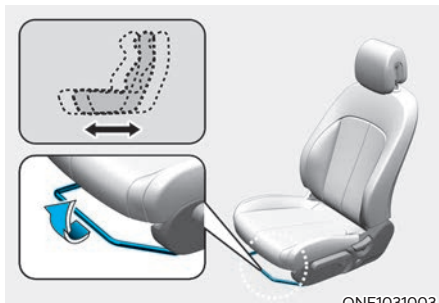

Naprijed i nazad

Za pomicanje sjedala prema naprijed i nazad:

1. Povucite ručicu za podešavanje sjedala i držite ju.
2. Pomaknite sjedalo u položaj koji želite.
3. Otpustite ručicu i provjerite je li sjedalo zaključano u mjestu.

Podesite sjedalo prije vožnje i provjerite je li sigurno zaključano pokušavajući pomaknuti sjedalo prema naprijed i natrag bez upotrebe ručice. Ako se sjedalo kreće, nije ispravno zaključano.

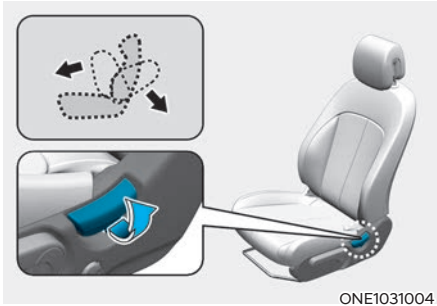

ONE1031004

Nagib naslona sjedala

Za pomicanje naslona sjedala:

1. Blago se nagnite naprijed i povucite ručicu za podešavanje naslona.
2. Oprezno se oslonite i pomaknite naslon sjedala u položaj koji želite.
3. Otpustite ručicu i provjerite je li sjedalo zaključano u mjestu. (Ručica se MORA vratiti u početni položaj da bi se sjedalo zaključalo u mjestu.)

Nagnut naslon

Sjedenje u nagnutom položaju dok je vozilo u pokretu može biti iznimno opasno. Čak i ako ste vezani, karakteristike sigurnosnih sustava neće raditi kako je zamišljeno ako je nagib naslona prevelik.



UPOZORENJE

Vožnja s položenim prednjim sjedalom može dovesti do ozbiljnih ili smrtonosnih ozljeda u slučaju nesreće. Ako je prednje sjedalo položeno tijekom nesreće, kukovi putnika mogu skliznuti ispod krilnog dijela sigurnosnog pojasa te će nezaštićeni trbuh pretrpjeti veliku silu. To može uzrokovati ozbiljne ili smrtonosne unutarnje ozljede. Vozač mora upozoriti suvozača da naslon sjedala drži u uspravnom položaju kad god je vozilo u pokretu.

Sigurnosni pojasevi moraju biti prebačeni preko kukova i prsnog koša da bi radili kako je zamišljeno. Ako je nagib naslona prevelik, rameni dio pojasa neće odraditi svoj posao kako treba, jer neće biti priljubljen uz prsni koša. Umjesto toga, bit će ispred. U slučaju nezgode, možete biti odbačeni na pojas što će izazvati ozljede vrata i/li prsnog koša.

Što je veći nagib sjedala, veća je mogućnost za tzv. efekt podmornice gdje tijelo klizne ispod sigurnosnog pojasa i istovremeno vrat udara u rameni dio pojasa.

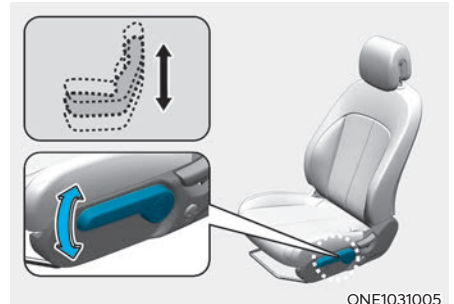

ONE1031005

Visina sjedala

Za mijenjanje visine sjedala gurnite polugu prema gore ili prema dolje:

- Kako biste spustili sjedalo, gurnite polugu nekoliko puta prema dolje.
- Kako biste podigli sjedalo, povucite polugu nekoliko puta prema gore.

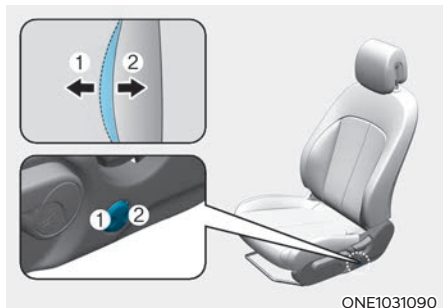

Lumbalna potpora sjedala

Lumbalna potpora sjedala može se podešavati prekidačem lumbalne potpore smještenim sa strane sjedala.

- Pritisnite prednji dio prekidača (1) za povećanje potpore ili stražnji dio prekidača (2) za smanjivanje potpore.
- Otpustite prekidač kada je lumbalna potpora u položaju koji želite.

OPASKA

Nemojte koristiti lumbalnu potporu nakon što je jastuk dosegnuo krajnji položaj. Prijeti oštećenje električnog motora za podešavanje.

Električno podešavanje (ako je u opremi)

Prednje sjedalo može se podešavati prekidačima smještenima na donjoj vanjskoj strani sjedala. Prije vožnje, podesite sjedalo u željeni položaj, odnosno tako da možete lako koristiti upravljač, pedale i prekidače na instrument ploči.

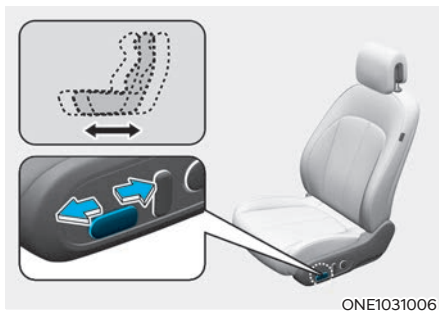

Naprijed i nazad (uzdužno podešavanje)

1. Pritisnite prekidač naprijed ili nazad kako bi sjedalo pomaknulo u položaj koji želite.
2. Otpustite prekidač kada je sjedalo u položaju koji želite.

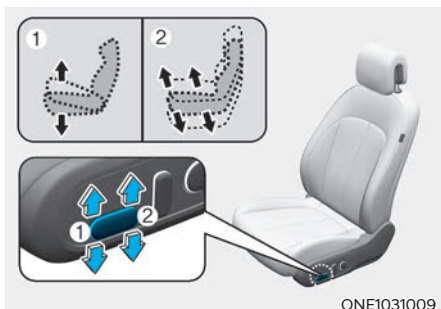

ONE1031009

Podešavanje nagiba/visine jastuka na kojem se sjedi

- Naginjanje nasjeda sjedala (1)

Za podešavanje kuta prednjeg dijela nasjeda:

Pomaknite prednji dio prekidača gore/dolje kako bi nasjed sjedala pomaknuli u položaj koji želite.

Otpustite prekidač kada je nasjed u položaju koji želite.

- Visina nasjeda sjedala (2)

Za pomicanje prednjeg dijela nasjeda prema nazad:

Pomaknite stražnji dio prekidača gore/dolje kako bi nasjed sjedala pomaknuli u položaj koji želite.

Otpustite prekidač kada je nasjed u položaju koji želite.

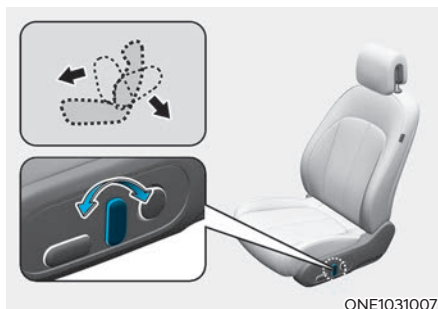

ONE1031007

Nagib naslona sjedala

1. Pritisnite prekidač naprijed ili nazad kako bi naslon sjedala pomaknuli u položaj koji želite.
2. Otpustite prekidač kada je sjedalo u položaju koji želite.

Nagnut naslon

Sjedenje u nagnutom položaju dok je vozilo u pokretu može biti iznimno opasno. Čak i ako ste vezani, karakteristike sigurnosnih sustava neće raditi kako je zamišljeno ako je nagib naslona prevelik.



UPOZORENJE

Vožnja s položenim prednjim sjedalom može dovesti do ozbiljnih ili smrtonosnih ozljeda u slučaju nesreće. Ako je prednje sjedalo položeno tijekom nesreće, kukovi putnika mogu skliznuti ispod krilnog dijela sigurnosnog pojasa te će nezaštićeni trbuh pretrpjeti veliku silu. To može uzrokovati ozbiljne ili smrtonosne unutarnje ozljede. Vozač mora upozoriti suvozača da naslon sjedala drži u uspravnom položaju kad god je vozilo u pokretu.

Sigurnosni pojasevi moraju biti prebačeni preko kukova i prsnog koša da bi radili kako je zamišljeno. Ako je nagib naslona prevelik, rameni dio pojasa neće odraditi svoj posao kako treba, jer neće biti priljubljen uz prsni koš. Umjesto toga, bit će ispred. U slučaju nezgode, možete biti odbačeni na pojas što će izazvati ozljede vrata i/li prsnog koša.

Što je veći nagib sjedala, veća je mogućnost za tzv. efekt podmornice gdje tijelo klizne ispod sigurnosnog pojasa i istovremeno vrat udara u rameni dio pojasa.

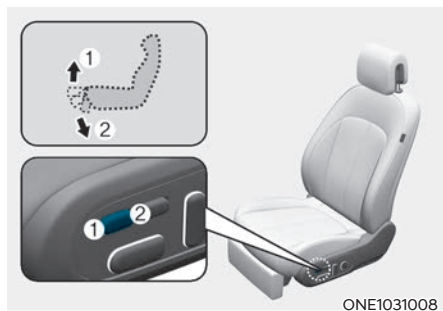

Visina potpore za noge (ako je u opremi)

1. Pritisnite prednji dio prekidača (1) za podizanje potpore za noge.
2. Pritisnite stražnji dio prekidača (2) za spuštanje potpore za noge. Otpustite prekidač kada je sjedalo u položaju koji želite.

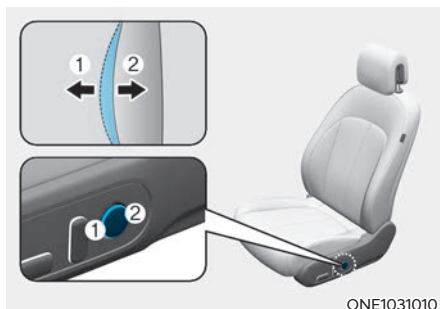

Lumbalna potpora sjedala

- Lumbalna potpora sjedala može se podešavati prekidačem lumbalne potpore smještenim sa strane sjedala.
- Pritisnite prednji dio prekidača (1) za povećanje potpore ili stražnji dio prekidača (2) za smanjivanje potpore. Otpustite prekidač kada je lumbalna potpora u položaju koji želite.

OPASKA

Nemojte koristiti lumbalnu potporu nakon što je jastuk dosegnuo krajnji položaj. Prijeti oštećenje električnog motora za podešavanje.

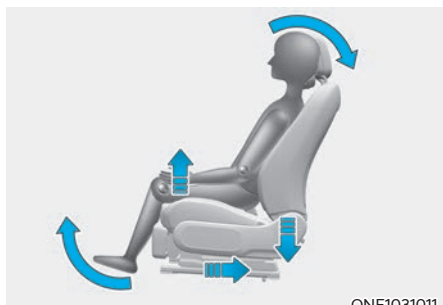

ONE1031011

Sjedalo Relaxion comfort tipa (vozačko u suvozačko sjedalo, ako je u opremi)

Sjedalo Relaxion comfort tipa raspoređuje točke pritiska tijela na sjedalo tijekom duljeg vremenskog perioda. Sjedalo na taj način umanjuje umor ili neudobnost pružajući optimalnu poziciju sjedenja.



OPREZ

Vodite računa o ovim pretpostavkama tijekom korištenja sjedala Relaxion comfort tipa:

- **Nemojte koristiti Relaxion comfort značajke dok je vozilo u pokretu. To može povećati opasnost od ozljeda u slučaju naglog zaustavljanja ili sudara.**
- **Nemojte koristiti Relaxion comfort značajke kad se na stražnjoj klupi prevozi prtljaga ili drugi predmeti.**
- **Nemojte koristiti Relaxion comfort značajke dok je vozilo u pokretu. Sigurnosni pojasevi možda neće moći obaviti svoju zadaću zbog nedovoljnog prijanjanja uz tijelo u slučaju naglog zaustavljanja ili sudara.**
- **Nemojte koristiti Relaxion comfort značajke ako stražnja sjedala nisu u svojem najdaljem položaju prema nazad i naslon nije uspravan.**



ONE1031012

■ Relaxion comfort prekidač na vozačkom sjedalu



ONE1031013

Aktivacija Relaxion comfort značajke

Pritisnite prekidač (1) dulje od 0,5 sekundi i na infotainment sustavu će se pojaviti alarm. Potom ponovno pritisnite prekidač (1) dulje od 0,5 sekundi.

Ako se prekidač ponovno ne pritisne u roku od 5 sekundi od oglašavanja alarma, Relaxion comfort značajke neće biti aktivirane.

Nakon aktivacije Relaxion comfort značajke:

1. Jastuk sjedala će se automatski možda pomaknuti prema naprijed ili prema nazad.
2. Podesit će se visina jastuka sjedala, oslonca za noge i nagib naslona.

U ovim slučajevima alarm se javlja na zaslonu infotainment sustava i Relaxion comfort značajke sjedala bit će deaktivirane:

- Mjenjač se nalazi u P (Park) položaju (samo za sjedalo vozača).
- Vozilo se kreće brže od 3 km/h (samo za sjedalo vozača).
- Sigurnosni je pojas vezan.

i Obavijest

Ako Relaxion comfort značajke nije moguće aktivirati, pokušajte reset Integrated Memory sustav sjedala. Ako ni nakon reseta Integrated Memory sustav sjedala Relaxion comfort značajke nije moguće aktivirati, preporučujemo da posjetite ovlaštenog HYUNDAI trgovca.

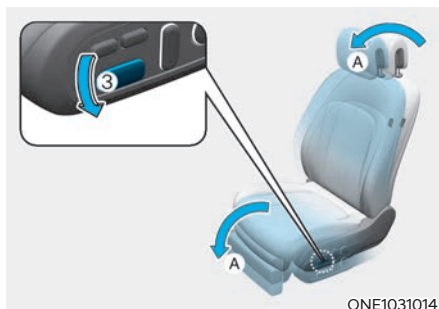

ONE1031014

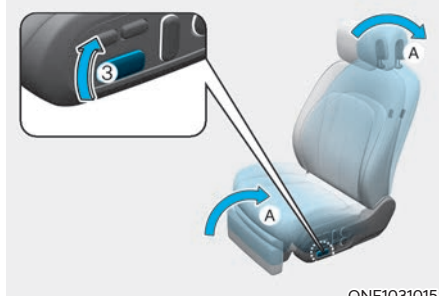

ONE1031015

[A] : Pomiče se istovremeno

Možete podesiti istovremena pomicanja sjedala korištenjem prekidača za podešavanje (3).

Gurnite prema dolje prednji dio prekidača (3) kako biste vratili sjedalo u originalni položaj.

Povucite prema gore prednji dio prekidača (3) kako biste podesili sjedalo u Relaxion comfort položaj.

Čak i kad Relaxion comfort značajku koriste drugi, dodatno je podešavanje moguće pritiskom na prekidače Relaxion comfort značajke.

- Deaktivacija Relaxion comfort značajke
Ako pritisnete prednji dio prekidača (2) dok se sjedalo nalazi u relaxion comfort položaju, sjedalo se vraća u svoj originalni položaj.

Kad je relaxion comfort značajka deaktivirana:

- Sjedalo će se vratiti u ishodišni položaj prije nego je mjenjač stavljen u položaj P (Park).
- Sjedalo će se vratiti u ishodišni položaj.

U ovim slučajevima relaxion comfort sjedalo se neće vratiti u svoj ishodišni položaj za vozača:

- Ako mjenjač nije u položaju P (Park).
- Brzina vozila je viša od 3 km/h.

i Obavijest

Ako Relaxion comfort značajke nije moguće aktivirati, pokušajte reset Integrated Memory sustav sjedala. Ako ni nakon reseta Integrated Memory sustav sjedala Relaxion comfort značajke nije moguće aktivirati, preporučujemo da posjetite ovlaštenog HYUNDAI trgovca.

OPASKA

Nemojte istovremeno koristiti više prekidača. Moguće je oštećenje sustava sjedala.

Pretinci u naslonima sjedala

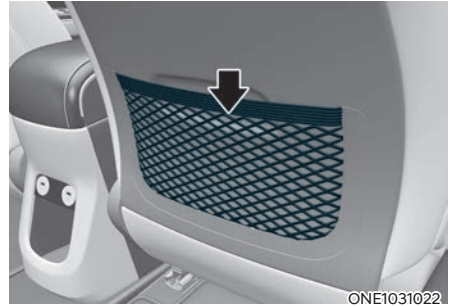

Prednja sjedala straga nude pretince za sitnice.

⚠ OPREZ

Nemojte u pretince na naslonima prednjih sjedala stavljati teške ili oštre predmete. U slučaju nezgode oni mogu izletjeti i ozlijediti putnike.

Stražnja sjedala

Prekidač stražnjih sjedala (ako je u opremi)



Putnici srijeda i straga mogu koristiti prekidače za kontrolu stražnjih sjedala.

- Uzdužno pomicanje:
Pritisnite prekidač (1) ili (2) kako biste pomaknuli drugi red sjedala desno prema naprijed ili nazad.
Pritisnite prekidač (3) ili (4) kako biste pomaknuli drugi red sjedala lijevo prema naprijed ili nazad.

UPOZORENJE

Sigurnosne pretpostavke za podešavanje sjedala:

- Podešavanje sjedala
 - **NIKAD** nemojte podešavati sjedalo u vožnji. Sjedalo se može naglo pomaknuti i ozlijediti putnike ili onemogućiti vozaču nadzor nad vozilom.
 - Nakon podešavanja sjedala uvijek provjerite je li sigurno zaključano u mjestu, pokušavajući pomaknuti sjedalo naprijed ili natrag, bez da koristite polugu za otpuštanje. Iznenadno ili neočekivano pomicanje sjedala vozača može izazvati gubljenje kontrole nad vozilom uzrokujući nesreću.
- Preklapanje sjedala
 - Nemojte preklapati stražnja sjedala (drugi i treći red), ako se na njima nalaze putnici, ljubimci ili prtljaga. Preklapanje može izazvati ozljede putnika ili ljubimaca te oštećenja prtljage.
 - Nikada se nitko ne bi smio voziti u prtljažnom prostoru ili sjediti ili ležati na položenom naslonu sjedala dok se vozilo kreće. Svi putnici moraju ispravno sjediti u sjedalima i biti ispravno vezani za vrijeme vožnje.
 - Prtljaga i svi ostali predmeti moraju biti položeni u području prtljažnika. Ako su predmeti veliki, teški, ili nagomilani, moraju biti osigurani. Ni pod kojim uvjetima teret se ne smije nagomilati više od gornjeg ruba naslona sjedala. Nepoštivanje ovih upozorenja može izazvati ozbiljne ozljede ili smrt u slučaju naglog kočenja, sudara ili prevrtanja.
 - Nakon podešavanja sjedala uvijek provjerite je li sigurno zaključano u mjestu, pokušavajući pomaknuti sjedalo naprijed ili natrag, bez da koristite polugu za otpuštanje. Iznenadno ili neočekivano pomicanje sjedala vozača može izazvati gubljenje kontrole nad vozilom uzrokujući nesreću.
 - Tijekom preklapanja sjedala, blago pridržavajte naslon ili naslon za glavu kako biste brzinu preklopa držali pod nadzorom. Bez toga se sjedalo može naglo preklopiti i izazvati ozljedu.

- **Utovar prtljage**
 - Kad god stavljate stvari u prtljažnik ili ih vadite iz njega, svakako osigurajte auto od pomicanja stavljanjem ručice mjenjača u položaj P (parkiranje) i uključivanjem parkirne kočnice. Ako to ne učinite, može se dogoditi da se vozilo pomakne i ozlijedi nekoga.
 - Prtljaga/teret u prtljažniku moraju biti dobro osigurani od pomicanja. U protivnom u slučaju sudara teret može poletjeti autom prema naprijed i teško ili čak smrtno ozlijediti putnike.
- Nemojte stavljati ništa na stražnju klupu jer predmeti ne mogu biti osigurani od pomicanja: u slučaju sudara ti predmeti mogu ozlijediti ostale putnike u vozilu.



OPREZ

Pazite da mehanizam sjedala tijekom podešavanja ili preklapanja ne zahvati nečije ruke ili prste.

OPASKA

Spriječite oštećenja vozila:

- **Stražnji sigurnosni pojasevi**
Kopče stražnjih sigurnosnih pojaseva mogu se odložiti u udubinu u stražnjoj klupi kad se ne koriste. Vođenje sigurnosnih pojaseva kroz vodilice će spriječiti njihovo zapetljavanje ili zaostajanje ispod sjedala.
- **Prtljaga**
Kod utovara prtljage kroz stražnja sjedala pazite da ne oštetite unutrašnjost vozila.

Ručno podešavanje

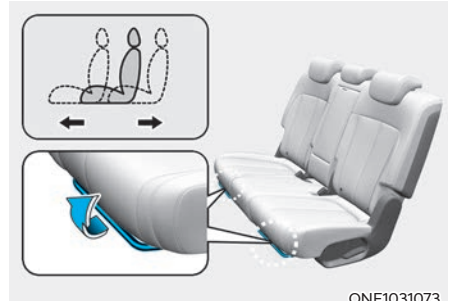

Uzdužno pomicanje

Kako biste cijelo sjedalo pomaknuli prema naprijed ili na

1. Povucite ručicu za uzdužno pomicanje sjedala i držite ju.
2. Pomaknite sjedalo u željeni položaj.
3. Otpustite ručicu i provjerite je li sjedalo zaključano u novom položaju.

Podesite sjedalo prije vožnje i svakako ga zaključajte u mjestu. Da bi se uvjerali da je sjedalo osigurano od pomicanja, probajte ga pomaknuti naprijed-nazad kratkim, ali snažnim trzajima bez korištenja ručice. Ako se sjedalo pomiče, nije zaključano u mjestu.



Obavijest

U prilog optimalne sigurnosti, pomaknite sjedalo u krajnji stražnji položaj.

Električno podešavanje (ako je u opremi)

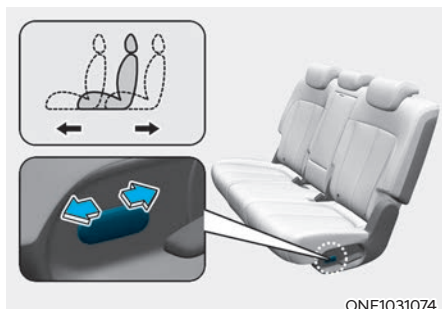

Uzdužno pomicanje

To move the seat forward or rearward:

1. Pritisnite prekidač naprijed ili nazad kako bi sjedalo pomaknuli u položaj koji želite.
2. Otpustite prekidač kada je sjedalo u položaju koji želite.

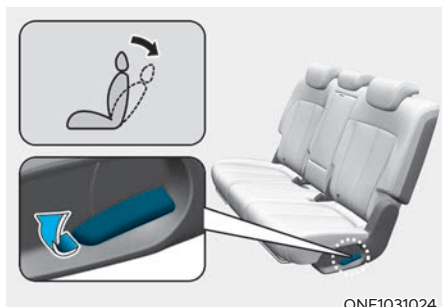

Nagib naslona

Za podešavanje nagiba naslona:

1. Povucite ručicu za obaranje naslona.
2. Držite ručicu i podesite nagib naslona koji želite.
3. Otpustite ručicu i provjerite je li naslon zaključan u novom položaju. Ručica se MORA vratiti u početni položaj da bi se naslon mogao zaključati.

* Nasloni stražnjih sjedala mogu se preklopiti pomoću ručice za podešavanje nagiba naslona.

Preklapanje stražnjih sjedala

Naslone stražnjih sjedala mogu se preklopiti kako bi omogućili prijevoz dugih predmeta ili povećao obujam prtljažnika.

Preklapanje stražnjih naslona:

1. Uspravite naslon prednjeg sjedala i pomaknite sjedalo prema naprijed (ako je potrebno).

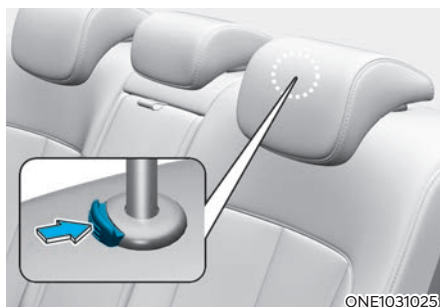

2. Spustite naslone za glavu u najniži položaj.



3. Pomaknite sigurnosne pojaseve prema van prije samog obaranja naslona stražnje klupe. Ako to ne napravite, može doći do zapetljanja sigurnosnih pojaseva i naslona.

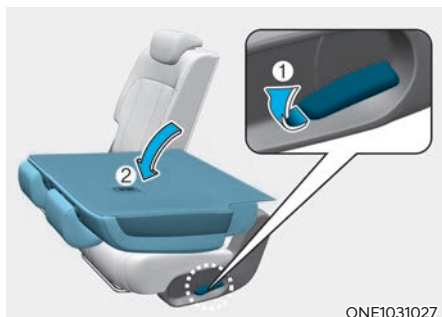

ONE1031027

4. Povucite ručicu za obaranje naslona (1) te preklopite stražnji naslon (2) prema naprijed. Kako biste vratili sjedalo u prijašnji položaj, podignite i pritisnite naslon prema natrag. Čvrsto pritisnite naslon dok on ne klikne na mjesto. Provjerite je li naslon zaključan u novoj poziciji.

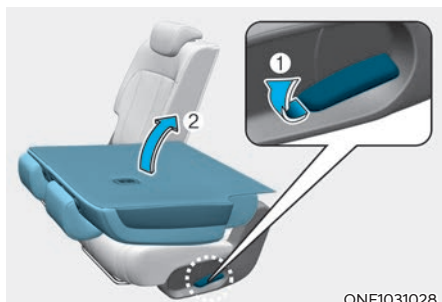

ONE1031028

5. Kako biste iznova koristili stražnja sjedala dignite naslon (2) i povucite ga za ručicu (1) unazad dok ne klikne u položaj. Naslon mora kliknuti, jer je to znak da je sigurno učvršćen. Kad vraćate naslon u uspravan položaj, provjerite je li kliknuo u mjesto. Ako je sve u redu, nije ga moguće nagnuti prema naprijed. Ako je moguće, onda nije zaključan.
6. Vratite pojaseve u vodilice.

Naslon za ruke



ONE1031031

Naslon za ruke smješten je u sredinu naslona stražnje klupe. Ako ga namjeravate koristiti, izvucite ga iz naslona.

OPREZ

Naslon za ruke može razviti tragove pritiskanja na površini, ali nakon protoka određenog vremena oni će nestati.

Nasloni za glavu

Sjedala vozača i suvozača opremljeni su naslonom za glavu za udobnost i sigurnost putnika. Naslon za glavu ne pruža samo udobnost vozaču i suvozaču, nego također pomaže zaštititi glavu i vrat u slučaju sudara, posebice kod slučajeva naleta na vaše vozilo straga.

UPOZORENJE

- Nikada nemojte podešavati naslon za glavu sjedala vozača dok je vozilo u pokretu.
- Nikada ne upravljajte vozilom s uklonjenim naslonima za glavu jer se u slučaju nesreće mogu dogoditi ozbiljne ozljede putnika. Kada su ispravno podešeni, nasloni za glavu mogu pružiti zaštitu od teških ozljeda vrata.

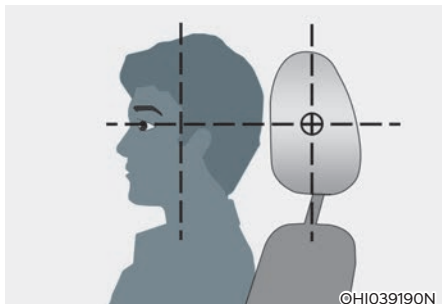

- Za maksimalnu efikasnost u slučaju nesreće, naslon za glavu treba prilagoditi tako da je sredina naslona za glavu na istoj visini kao i težište glave putnika. Općenito, težište glave većine ljudi je u približnoj visini vrha njihovih očiju.
- Također, prilagodite naslon za glavu što je moguće bliže glavi. Iz tog razloga ne preporučuje se uporaba jastuka koji drži tijelo udaljeno od naslona sjedala.
- Nakon podešavanja naslon za glavu treba kliknuti na mjesto.

UPOZORENJE

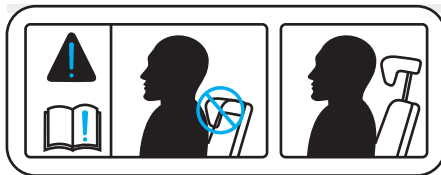

OTL035061

Ako netko sjedi na stražnjim sjedalima, naslon za glavu ne smije biti u najnižem položaju.

OPREZ

Ako se nitko ne vozi na stražnjim sjedalima, spustite naslone za glavu u najniži položaj kako vam oni ne bi ometali pogled unazad.

OPASKA

NIKAD nemojte udarati ili vući naslon za glavu, jer ga to može oštetiti.

Nasloni za glavu



ONE1031076L

Sjedala vozača i suvozača opremljeni su podešivim naslonima za glavu za udobnost i sigurnost putnika.

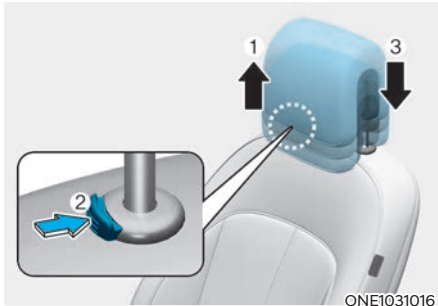

ONE1031016

Podešavanje visine naslona

Podizanje naslona:

1. Za podizanje naslona za glavu, povucite ga u željeni položaj (1).

Spuštanje naslona za glavu:

1. Za spuštanje naslona za glavu, pritisnite i držite tipku za oslobađanje (2) na nosaču naslona.
2. Spustite naslon za glavu na željeno mjesto (3).

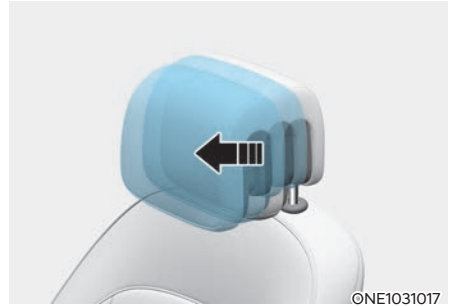

©NE1031017

Podešavanje naslona za glavu naprijed/nazad

Naslon za glavu se može pomaknuti prema naprijed u tri različita položaja povlačenjem prema naprijed dok se ne zaustavi. Za podešavanje stražnjeg položaja povucite naslon skroz prema naprijed i potom ga pustite.

OPASKA

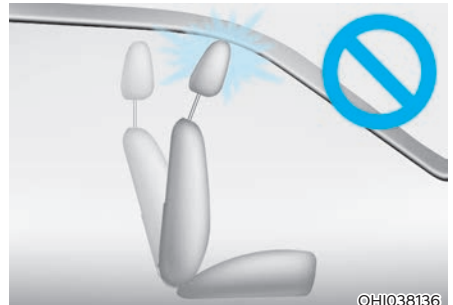

©HI1038136

Ako naslon sjedala nagnete prema naprijed, a naslon za glavu i sjedalo su podignuti do maksimuma, naslon za glavu može doći u dodir sa sjenilom ili drugim dijelovima vozila.

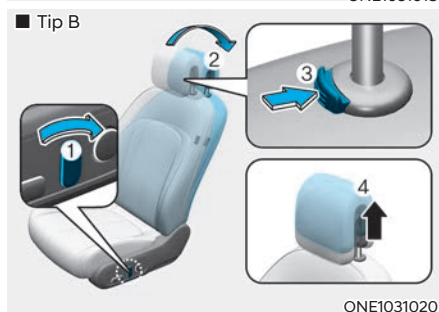
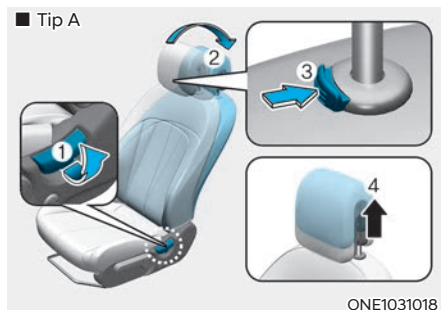

Uklanjanje/ponovna ugradnja naslona za glavu

Da biste uklonili naslon za glavu:

1. Nagnite naslon sjedala unazad (2) ručicom/prekidačem za podešavanje (1).
2. Podignite naslon za glavu koliko god možete.
3. Pritisnite tipku za otpuštanje (3) dok naslon za glavu povlačite prema gore (4).

UPOZORENJE

NIKADA nemojte dopustiti da se bilo tko vozi u sjedalu koje nema naslon za glavu.

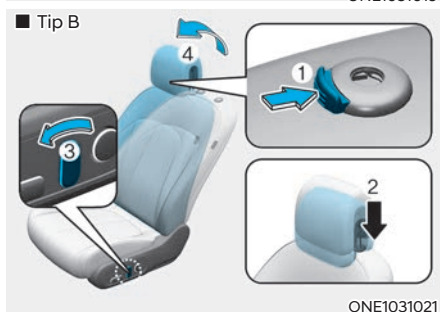
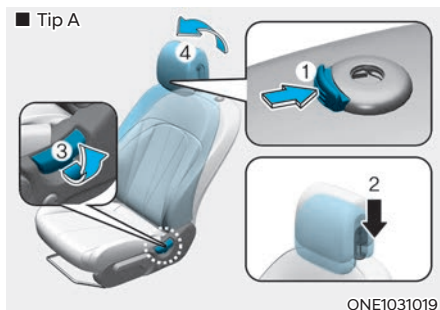

Da biste ponovno ugradili naslon za glavu:

1. Nagnite naslon.
2. Stavite šipke naslona za glavu (2) u rupe dok držite tipku za otpuštanje (1).
3. Vratite naslon sjedala (4) u prvobitnu poziciju pomoću ručice/prekidača za podešavanje (3).
4. Podesite naslon za glavu na odgovarajuću visinu.

UPOZORENJE

Uvijek provjerite je li naslon za glavu zaključan u željenom i ispravnom položaju nakon ponovne ugradnje.

Nasloni za glavu straga

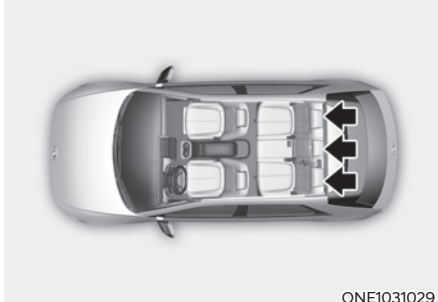

ONE1031029

Stražnja su sjedala opremljena naslonima za glavu za sva tri putnika kako bi im pružila udobnost i zaštitu. Nasloni za glavu ne nude samo udobnost za putnike, već i nude zaštitu glave i vrata u slučaju sudara.

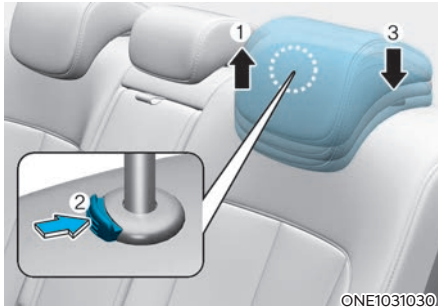

ONE1031030

Podešavanje visine naslona

Podizanje naslona:

1. Za podizanje naslona za glavu, povucite ga u željeni položaj (1).

Spuštanje naslona za glavu:

1. Za spuštanje naslona za glavu, pritisnite i držite tipku za oslobađanje (2) na nosaču naslona.
2. Spustite naslon za glavu na željeno mjesto (3).

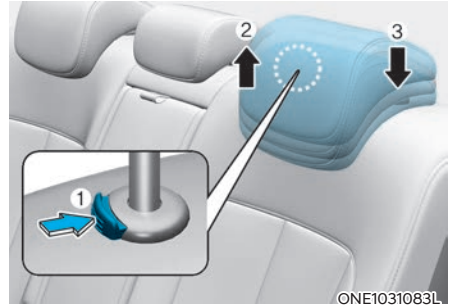

ONE1031083L

Uklanjanje/ponovna ugradnja naslona za glavu

Uklanjanje naslona za glavu:

1. Da biste uklonili naslon za glavu, podignite naslon za glavu koliko god možete.
2. Pritisnite tipku za otpuštanje (1) dok naslon za glavu povlačite prema gore (2).

Ponovna ugradnja naslona za glavu:

1. Da biste ponovno ugradili naslon za glavu, stavite šipke naslona za glavu (3) u rupe dok držite tipku za otpuštanje (1).
2. Potom podesite naslon za glavu na odgovarajuću visinu.



OPREZ

- **Za maksimalnu efikasnost u slučaju nesreće, naslon za glavu treba prilagoditi tako da je sredina naslona za glavu na istoj visini kao i težište glave putnika. Općenito, težište glave većine ljudi je u približnoj visini vrha njihovih očiju.**
- **Također, prilagodite naslon za glavu što je moguće bliže glavi. Iz tog razloga ne preporučuje se uporaba naslona u svojem najnižem položaju.**

Grijači sjedala (ako je u opremi)

Grijači sjedala griju prednja sjedala za vrijeme hladnog vremena.

UPOZORENJE

Putnici moraju biti posebno oprezni kod upotrebe grijača sjedala zbog mogućnosti pregrijavanja ili opekline. Putnici moraju biti u mogućnosti osjetiti ako sjedalo postaje prevruće tako da ga mogu isključiti. Grijači sjedala mogu uzrokovati opekline čak i pri niskim temperaturama, pogotovo ako se koristite dulje vrijeme.

Vozač mora voditi posebnu brigu o sljedećim vrstama putnika:

- Dojenčad, djeca, starije osobe ili osobe s invaliditetom, ili bolnički bolesnici na van-bolničkom liječenju.
- Osobe s osjetljivom kožom ili koje lako izгоре.
- Umorni pojedinci.
- Opijeni pojedinci.
- Ljudi koji uzimaju lijekove koji mogu uzrokovati pospanost (tablete za spavanje i dr.)

UPOZORENJE

NIKAD ništa nemojte stavljati na sjedalo što pruža izolaciju od topline (poput deke ili jastuka), ako su uključeni grijači. To može izazvati pregrijavanje sjedala što može dovesti do pregaranja navlake i oštećenja sjedala.

OPASKA

Kako bi spriječili oštećenje sjedala:

- Kad čistite sjedala, nemojte koristiti otapala kao što su razrjeđivači, benzen, alkohol ili benzin. To može oštetiti površinu grijača ili sjedala.
- Kako biste spriječili pregrijavanje površine grijača sjedala, dok su grijači u radu nemojte stavljati na sjedalo ništa što izolira toplinu, kao što su deke, jastuci ili navlake za sjedala.
- Nemojte stavljati nikakve oštre ili teške predmete na sjedala opremljena grijačima sjedala jer mogu oštetiti grijače.
- Nemojte mijenjati navlaku sjedala. Time se može oštetiti sustav grijanja ili ventilacije sjedala.

Grijači prednjih sjedala

■ Infotainment sustav

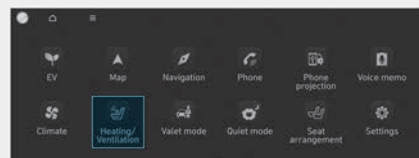

ONE1031085L

Kad je prekidač paljenja u položaju ON, pritisnite ikonu grijača (Heating/Ventilation) na zaslonu infotainment sustava.



ONE1031081

Pritisnite WARMER (grijač) na kontrolnoj ploči prednjeg klima uređaja.

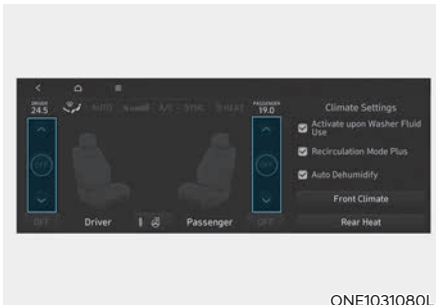

ONE1031080L

Za uključivanje grijača sjedala dodirnite \wedge ikonu na infotainment sustavu. Podesite temperaturu pritiskom na \wedge ili \vee ikonu.

Grijač se automatski isključuje kad temperatura sjedala dosegne određenu razinu i automatski će iznova uključiti kad temperatura sjedala padne ispod određene temperature.

- Ručna kontrola temperature
Pogledajte priručnik infotainment sustava koji je dostupan na internetu za pojašnjenje ručne kontrole temperature.

OFF \leftrightarrow HIGH (3) \leftrightarrow MIDDLE (2) \leftrightarrow LOW (1)

- Automatska kontrola temperature
Grijač automatski upravlja temperaturom sjedala kako bi spriječio nastanak niskotemperaturnih opeklina nakon ručnog uključjenja.

OFF \rightarrow HIGH (3) \rightarrow MIDDLE (2) \rightarrow LOW (1)

Ručno možete podesiti temperaturu sjedala na višu vrijednost. Ne temperatura sjedala će se iznova automatski prilagoditi.

- Auto. Kontrole koje koriste postavke klima-uređaja (za sjedalo vozača)
Grijač sjedala automatski prilagođava temperaturu sjedala u ovisnosti o okolišnoj temperaturi dok je vozilo uključeno.
Ova funkcija mora biti uključena u postavkama Infotainment sustava. Odaberite:
 - Setup \rightarrow Vehicle Settings \rightarrow Seat \rightarrow Heated/Ventilated Features \rightarrow Auto. Controls That Use Climate Control Settings \rightarrow Seat Warmer/Ventilation

- Grijanje sjedala se automatski isključuje (OFF) svaki put kad se Start/Stop prekidač prebaci u položaj ON. Ne, ako je uključena funkcija Auto. Controls That Use Climate Control Settings, grijač sjedala vozača će se uključivati i isključivati u ovisnosti o ambijentalnoj temperaturi.

Grijači stražnjih sjedala (ako je u opremi)



- Za uključivanje grijača sjedala dodirnite prekidač grijača kraj svakog sjedala.
- Grijač se automatski isključuje kad temperatura sjedala dosegne određenu razinu i automatski će iznova uključiti kad temperatura sjedala padne ispod određene temperature.

- Ručna kontrola temperature
Svaki put kad pritisnete prekidač, postavka temperature sjedala mijenja se i glasi:

OFF → HIGH (2) → LOW (1)

- Automatska kontrola temperature
Grijač automatski upravlja temperaturom sjedala kako bi spriječio nastanak niskotemperaturnih opekлина nakon ručnog uključjenja.

OFF → HIGH (2) → LOW (1)

Ručno možete podesiti temperaturu sjedala na višu vrijednost. Ne temperatura sjedala će se iznova automatski prilagoditi.

- Grijanje sjedala se automatski isključuje (OFF) svaki put kad se Start/Stop prekidač prebaci u položaj ON.

- Grijanje stražnjih sjedala može se podesiti infotainment sustavu.

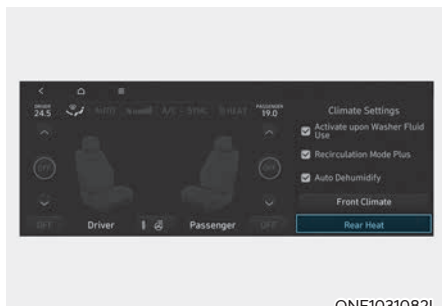

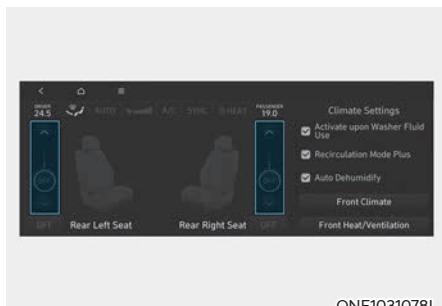

ONE1031082L

- Kad je prekidač paljenja u položaju ON, pritisnite ikonu grijača (Heating/Ventilation) na zaslonu infotainment sustava.



ONE1031078L

Za uključivanje grijača sjedala dodirnite  ikonu na infotainment sustavu. Podesite temperaturu pritiskom na  ili  ikonu.

Hlađenje sjedala

Ventilacija prednjih sjedala služi njihovom hlađenju. Zrak se ispuhuje kroz male rupe na površini sjedala i naslona sjedala.

Kada rad ventilacije sjedala nije potreban, držite prekidače u položaju OFF.

OPASKA

Kao biste izbjegli oštećenje sjedala pridržavajte se ovih uputa:

- Kad čistite sjedala, nemojte koristiti otapala kao što su razrjeđivači, benzen, alkohol ili benzin. To može oštetiti površinu grijača ili sjedala.
- Nikad ne biste smjeli proliti nikakvu tekućinu po sjedalima, jer bi to moglo blokirati otvore za prolaz zraka i izazvati kvar sjedala.
- Nemojte prekrivati sjedala bilo čime što može omesti protok zraka. Isto tako, nemojte stavljati novine ili plastične vrećice ispod sjedala, jer bi one mogle blokirati otvore za protok zraka i izazvati kvar sjedala.
- Nemojte mijenjati navlaku sjedala. Time se može oštetiti sustav grijanja ili ventilacije sjedala.
- Ako prozračivanje ne radi, iznova pokrenite vozilo. Ako nema promjene, preporučujemo da posjetite ovlaštenog HYUNDAI trgovca.

Prednja hladena sjedala (ako su u opremi)

■ Infotainment sustav

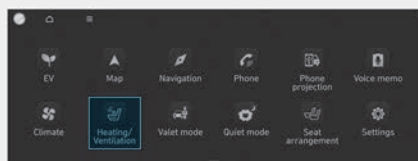

ONE1031085L

Kad je prekidač paljenja u položaju ON, pritisnite ikonu grijača (Heating/Ventilation) na zaslonu infotainment sustava.

■ Kontrolna ploča klimatizacije

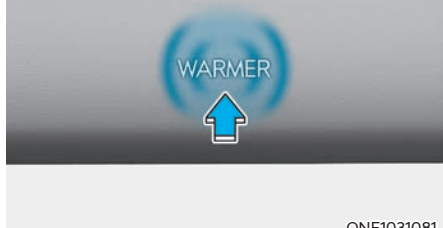

ONE1031081

Pritisnite WARMER (grijač) na kontrolnoj ploči prednjeg klima uređaja.

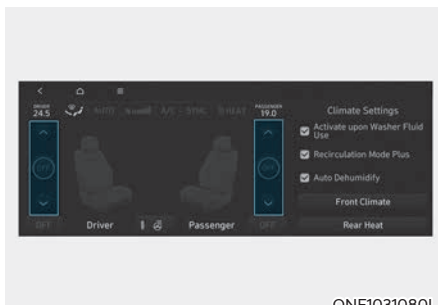

ONE1031080L

Za uključivanje grijača sjedala dodirnite ∇ ikonu na infotainment sustavu. Podesite temperaturu pritiskom na \wedge ili ∇ ikonu.

- Ako je brzina provjetravanja sjedala podešena na HIGH (visoka), protok će se povećavati sukladno brzini vozila.
- Koristite provjetranje sjedala s uključenim klima-uređajem za veću efikasnost sustava.
- Može proteći 3-5 minuta nakon korištenja kontrola prije nego se osjeti promjena temperature.

Provjerite priručnik za infotainment sustav na internetu kako podesiti temperaturu ručno.

- Auto. Kontrole koje koriste postavke klima-uređaja (za sjedalo vozača)
Hlađenje sjedala automatski prilagođava temperaturu sjedala u ovisnosti o okolišnoj temperaturi dok je vozilo uključeno.
Ova funkcija mora biti uključena u postavkama Infotainment sustava. Odaberite:
 - Setup → Vehicle Settings → Seat → Heated/Ventilated Features → Auto. Controls That Use Climate Control Settings → Seat Warmer/Ventilation
- Hlađenje sjedala se automatski isključuje (OFF) svaki put kad se Start/Stop prekidač prebaci u položaj ON. Ne, ako je uključena funkcija Auto. Controls That Use Climate Control Settings, grijač sjedala vozača će se uključivati i isključivati u ovisnosti o ambijentalnoj temperaturi.

Sustav upozorenja zauzetosti stražnje klupe (ROA – Rear Occupant Alert)

Sustav upozorenja zauzetosti stražnje klupe (ROA) je osmišljen kako bi spriječio situaciju u kojoj se napušta vozilo dok je na stražnjoj klupi ostao putnik.

Postavke sustava

Sustav upozorenja zauzetosti stražnje klupe (ROA) može se uključiti ili isključiti u korisničkim postavkama infotainment sustava. Odaberite:

- Setup → Vehicle Settings → Convenience → Rear seat passenger alert (ROA)

Za detaljnije informacije proučite poseban Infotainment priručnik.

Rad sustava

- 1. upozorenje
Ako nakon otvaranja i zatvaranja stražnjih vratiju te gašenja motora otvorite vozačka vrata, poruka upozorenja "Check rear seats" se pojavljuje na instrument ploči..
- 2. Upozorenje (ako je senzor u opremi)
Nakon prvog upozorenja, drugo se uključuje ako sustav detektira bilo kakvo kretanje u vozilu nakon zatvaranja i zaključavanja vozačevih vrata. Truba će raditi 25 sekundi. Ako sustav detektira kretanje u vozilu nakon toga, zvučno upozorenje se ponavlja do 8 puta.
Otključavanje vozila pomoću ključa (daljinski ili smart) prekida zvučno upozorenje.
- Sustav detektira kretanje u vozilu do 10 minuta od zaključavanja.

i Obavijest

- 2. upozorenje se aktivira samo nakon što se aktiviralo 1. upozorenje.
- 2. upozorenje se aktivira samo, ako je vozilo opremljeno senzorom.

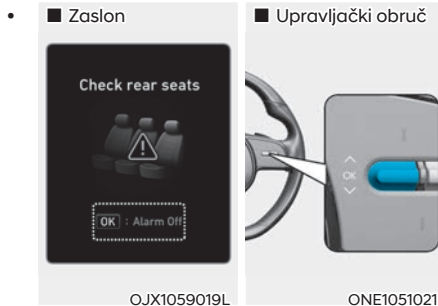

Ako ne želite koristiti sustav upozorenja zauzetosti stražnje klupe (ROA), kad se pojavi prvo upozorenje, pritisnite OK prekidač na upravljačkom obruču. To će isključiti jedno javljanje drugog upozorenja.

- Detekcija kretanja u vozilu se zaustavlja ako je u tijeku daljinski start (ako je dio opreme) vozila.

Pretpostavke za rad sustava

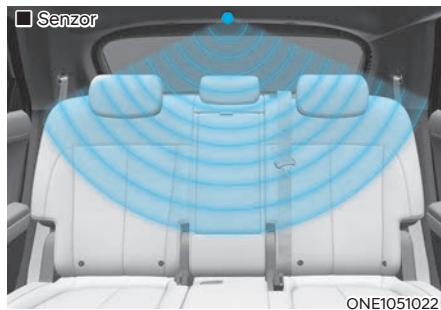

- Svi prozori moraju biti zatvoreni. Ako je neki od prozora otvoren, upozorenje tj. alarm se mogu aktivirati jer je senzor zamijetio kretanje uslijed vjetrova ili kukca koji je uletio u kabinu ili proletio kroz nju.
- Upozorenje se može aktivirati i ako se uoči kretanje na sjedalu suvozača ili vozača.
- Upozorenje se može aktivirati ako netko ostane zaključan u kabini.
- Sustav se može aktivirati ako se dogodi udarac u vozilo (primjerice, kesten padne s drva).
- Ako su u vozilu naslagane kutije ili neki drugi predmeti, sustav možda neće zamijetiti kretanje. Također, ako se neka od tih kutija/predmeta sruši, sustav se može oglasiti.
- Senzor možda neće raditi ispravno, ako je on sakriven ili zaklonjen stranim predmetima.
- Upozorenje se može aktivirati i kad su vrata zaključana ako je u tijeku pranje vozila ili je vozilo okruženo bukom i vibracijama.
- Upozorenje se može aktivirati, ako su u vozilu metalni ili tekući predmeti.



UPOZORENJE

Čak i ako je sustav upozorenja zauzetosti stražnje klupe (ROA) dio opreme, uvijek provjerite stražnju klupu prije napuštanja vozila.

Upozorenje možda neće raditi ako:

- Ako se kretanje ne nastavi određeni vremenski period ili je iznimno malo.
- Dijete ne sjedi u dječjoj sjedalici.
- Stražnji je putnik pokriven nečim poput deke ili neke druge vrste pokrova.
- Predmet u vozilu blokira senzor.
- Senzor je kontaminiran stranim tvarima.
- Životinja u stražnjem kraju ili prtljažniku nije dovoljno velika da senzor ne primijeti pomak.
- Postoje elektroničke smetnje u ili oko vozila.
- Budite uvijek na oprezu, jer funkcija detekcije kretanja i drugo (2.) upozorenje možda neće raditi u ovisnosti o okolišnim uvjetima i određenim uvjetima.

SIGURNOSNI POJASEVI

Ovo poglavlje pruža bitne informacije o pravilnom načinu korištenja sigurnosnih pojaseva te upozorava na tipične pogreške i postupke koje nikako ne bi trebalo činiti.

Sustav sigurnosnih pojaseva

Uvijek vežite sigurnosne pojaseve i svakako inzistirajte na tome da ih nose svi putnici. Zračni jastuci su dodatni sustav zaštite, ali oni su konstruirani kao dopuna sigurnosnim pojasevima, nikako zamjena za njih. Na koncu, i zakon nalaže da svi putnici u vozilu moraju biti vezani tijekom vožnje.



UPOZORENJE

SVI putnici za cijelo vrijeme vožnje moraju biti vezani, neovisno o mjestu na kojem sjede.

- Za maksimalnu učinkovitost sigurnosnog sustava, sigurnosni pojasevi moraju se **UVIJEK** koristiti kad god je automobil u pokretu.
- Sigurnosni su pojasevi najučinkovitiji kada su nasloni sjedala u uspravnom položaju.
- Djeca do 12 godina moraju biti uvijek ispravno zaštićena na stražnjim sjedalima. **NIKAD** ne dopustite djeci da se voze na suvozačevom sjedalu. Ako dijete starije od 12 godina mora sjediti na suvozačevom sjedalu, pomaknite sjedalo što je dalje moguće i ispravno ga zaštitite u sjedalu.
- **NIKAD** nemojte prevoziti dijete koje sjedi nekom u krilu.
- Svako dijete mora sjediti na svojem mjestu i biti propisno vezano. Ne dopustite da dijele sjedalo ili sigurnosni pojas.
- Nikad nemojte nositi rameni pojas ispod ruke ili iza leđa. Neispravan položaj pojasa za rame može uzrokovati ozbiljne ozljede u sudaru. Rameni pojas treba biti postavljen preko sredine vašeg ramena i ključne kosti.

- Nemojte nositi savijeni sigurnosni pojas. Savijeni pojas ne može dobro odraditi svoj posao. U sudaru vas može čak i porezati. Provjerite da je remen pojasa ravan i nije savijen.
- Pazite da ne oštetite remenje ili mehanizam sigurnosnog pojasa. Ako je remenje ili mehanizam pojasa oštećen, zamijenite ga.
- Nikad nemojte stavljati pojas preko lomiivih predmeta. Ako se dogodi naglo zaustavljanje ili sudar, pojas ih može oštetiti.
- **NIKAD** nemojte otpuštati sigurnosni pojas tijekom vožnje. To može izazvati gubitak kontrole nad vozilom i nesreću.
- Kopča sigurnosnog pojasa uvijek treba biti čista i ispravna. Neispravna ili blokirana kopča može zatajiti u ključnom trenutku te tako omogućiti ozljedu vozača i/li putnika.
- Ne pokušavajte izmjene i dopune koje će spriječiti mehanizam podešavanja da zategne pojas, ili spriječiti sklop sigurnosnog pojasa da bude prilagođen za zatezanje.



UPOZORENJE

Oštećeni sigurnosni pojasevi i dijelovi sjedala neće raditi kako je zamišljeno. Uvijek zamijenite sve što je na bilo koji način oštećeno.

- Ako je vozilo sudjelovalo u sudaru, obavezno zamijenite kompletan sustav sigurnosnih pojaseva, čak i ako se čini da nisu ni na koji način oštećeni.
- Pojas ne smije biti zapetljan, oštećen ili oslabljen.
- Ako je bilo koji dio sustava oštećen na bilo koji način, zamijenite sve povezane komponente.

Indikator upozorenja za sigurnosni pojas

Upozorenje pojasa vozača



Kao podsjetnik za vozača i suvozača, svjetlo upozorenja sigurnosnog pojasa će treptati ili svijetliti i zvuk upozorenja zvoniti kako slijedi. Svjetlo upozorenja sigurnosnog pojasa će svijetliti otprilike 6 sekundi svaki put kada uključite kontakt, bez obzira na pričvršćivanje pojasa.

Ako je vozačev sigurnosni pojas otkopčan nakon uključivanja kontakta, svjetlo upozorenja sigurnosnog pojasa će svijetliti dok se pojas ne veže. Ako je vozačev sigurnosni pojas otkopčan dok je uključen kontakt, svjetlo upozorenja sigurnosnog pojasa će svijetliti dok se pojas ne veže.

Ako i dalje ne pričvrstite sigurnosni pojas i vozite sporije od 20 km/h, žaruljica upozorenja početak će treptati ili svijetliti dok se ne vežete.

Ako i dalje ne pričvrstite sigurnosni pojas i vozite brže od 20 km/h zvuk upozorenja će zvoniti otprilike 100 sekundi i odgovarajuća žaruljica će treptati.

Upozorenje pojasa suvozača

Kao podsjetnik za vozača i suvozača, svjetlo upozorenja sigurnosnog pojasa će treptati ili svijetliti i zvuk upozorenja zvoniti kako slijedi. Svjetlo upozorenja sigurnosnog pojasa će svijetliti otprilike 6 sekundi svaki put kada uključite kontakt, bez obzira na pričvršćivanje pojasa.

Ako je vozačev sigurnosni pojas otkopčan nakon uključivanja kontakta, svjetlo upozorenja sigurnosnog pojasa će svijetliti dok se pojas ne veže. Ako je vozačev sigurnosni pojas otkopčan dok je uključen kontakt, svjetlo upozorenja sigurnosnog pojasa će svijetliti dok se pojas ne veže.

Ako i dalje ne pričvrstite sigurnosni pojas i vozite sporije od 20 km/h, žaruljica upozorenja početak će treptati ili svijetliti dok se ne vežete.

Ako i dalje ne pričvrstite sigurnosni pojas i vozite brže od 20 km/h zvuk upozorenja će zvoniti otprilike 100 sekundi i odgovarajuća žaruljica će treptati.

UPOZORENJE

Sigurnosni pojas se mora nositi ispravno i postaviti na odgovarajući položaj. Molimo pročitajte i slijedite sve važne informacije i mjere opreza za sigurnost putnika u vozilu - uključujući sigurnosne pojaseve i zračne jastuke – koje su dane u ovom priručniku.

Provjerite da vi i vaši putnici uvijek ispravno koristite sigurnosne pojaseve.

Obavijest

- Čak i ako se na suvozačkom sjedalu ne nalazi nitko, indikator upozorenja će treptati ili svijetliti 6 sekundi.
- Indikator upozorenja sigurnosnog pojasa suvozača može se aktivirati ako se na sjedalo suvozača metne prtljaga.

Upozorenje pojasa putnika straga

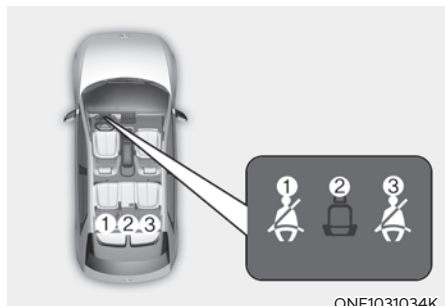

Stražnja vanjska sjedala sjedalo

- Kao podsjetnik za putnike straga, svjetlo upozorenja sigurnosnog pojasa će treptati ili svijetliti i zvuk upozorenja zvoniti kako slijedi. Svjetlo upozorenja sigurnosnog pojasa će svijetliti otprilike 6 sekundi svaki put kada uključite kontakt, bez obzira na pričvršćivanje pojasa.
- Ako se i dalje ne pričvrsti sigurnosni pojas i vozite brže od 20 km/h, žaruljica upozorenja početak će treptati ili svijetliti dok se pojas ne veže.
- Nakon toga, odgovarajuće upozorenje vezanja će svijetliti otprilike 35 sekundi, ako vozite brže od 20 km/h bez da je stražnji pojas ukopčan, ili se stražnji pojas otkopča tijekom vožnje.
- Ako se stražnji pojas iskopča pri brzini višoj od 20 km/h, odgovarajuće upozorenje vezanja će treptati otprilike 35 sekundi praćeno zvukom upozorenja.
- Ako i dalje ne pričvrstite sigurnosni pojas i vozite brže od 20 km/h zvuk upozorenja će zvoniti otprilike 100 sekundi i odgovarajuća žaruljica će treptati.

Središnje stražnje sjedalo

- Kao podsjetnik za putnike straga, svjetlo upozorenja sigurnosnog pojasa će treptati ili svijetliti i zvuk upozorenja zvoniti kako slijedi. Svjetlo upozorenja sigurnosnog pojasa će svijetliti otprilike 6 sekundi svaki put kada uključite kontakt, bez obzira na pričvršćivanje pojasa.
- Ako se pojas ne ukopča kod pokretanja motora, svjetlo upozorenja sigurnosnog pojasa svijetli cca 70 sekundi.
- Ako se pojas otkopča za vrijeme rada vozila pri brzini nižoj od 20 km/h, ili krene da pojas nije vezan indikator upozorenja će svijetliti cca 70 sekundi.
- Ako se stražnji pojas iskopča pri brzini višoj od 20 km/h, odgovarajuće upozorenje vezanja će treptati otprilike 35 sekundi praćeno zvukom upozorenja.
- Ako se stražnja vrata otvore ili zatvore pri brzini nižoj od 10 km/h, upozorenje se neće uključiti čak i ako brzina premaši 20 km/h.

Sustav sigurnosnih pojaseva

Krilni/rameni pojas



Vezivanje sigurnosnog pojasa:

Kako bi vezali sigurnosni pojas, izvadite ga iz spremnika i umetnite metalni dio (1) u kopču (2). Čut će se “klik” kada metalni dio sjedne u kopču.

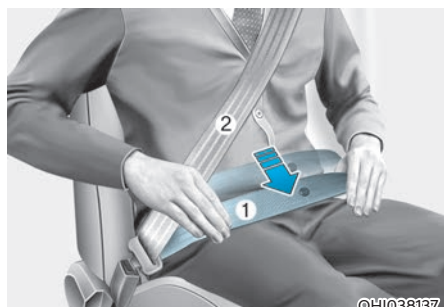

Sigurnosni pojas se automatski podešava na odgovarajuću duljinu nakon što se krilni dio ručno podesi tako da bude udoban oko bokova. Ako se naginjete prema naprijed u sporom, laganom pokretu, pojas će se širiti i kretati s vama. Ako dođe do naglog zaustavljanja ili udara, pojas će se zaključati u položaju. Također će blokirati ako se prebrzo pokušate nagnuti prema naprijed.

OPASKA

Ako ne možete glatko izvući sigurnosni pojas iz spremnika, čvrsto ga povucite i potom pustite. To će osloboditi mehanizam te će omogućiti izvlačenje pojasa iz spremnika.



UPOZORENJE



Nepravilno podešen sigurnosni pojas može povećati rizik od ozljede u slučaju nezgode. Uvijek vodite računa o ispravno podešenom pojasu.

- Namjestite krilni dio pojasa što je moguće niže i tijesno preko bokova, a ne na struku. Ako se krilni pojas nalazi previsoko na struku, to može povećati šanse za ozljede u slučaju sudara.
- Ispod ili iznad pojasa ne bi trebale biti obje ruke. Umjesto toga, smjestite jednu ruku ispod ramenog pojasa, a drugu preko pojasa, kao što je prikazano na ilustraciji.
- Uvijek sidrište sigurnosnog pojasa zaključajte u položaju na odgovarajućoj visini.
- Nikada ne stavljajte sigurnosni pojas ispod ruke koja je bliža vratima.

Podešavanje visine

Za maksimalnu udobnost i sigurnost možete podesiti visinu sidra ramenog pojasa na jedan od četiri različita položaja.

Visina podešavanja sigurnosnog pojasa ne bi trebala biti previše blizu vašem vratu. Nećete biti najučinkovitije zaštićeni. Rameni dio treba podesiti tako da leži preko prsa i na pola puta preko ramena koje je bliže vratima, a ne preko svojeg vrata.

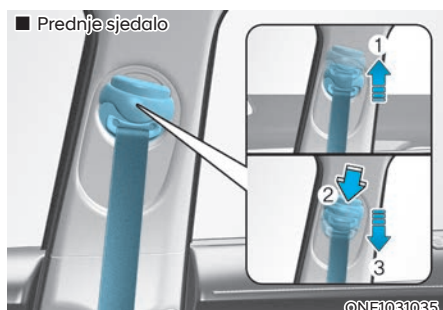

Za podešavanje visine sigurnosnog pojasa, spustite ili podignite regulator visine u odgovarajući položaj.

Za podizanje regulatora visine povucite ga prema gore (1). Da biste ga snizili, pritisnite ga prema dolje (3), dok držite tipku za podešavanje visine (2).

Otpustite tipku kako bi se sidro zaključalo na svoje mjesto. Pokušajte kliziti regulatorom visine kako bi bili sigurni da je zaključan.

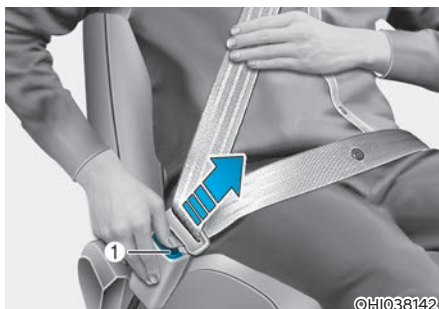

Za oslobađanje sigurnosnog pojasa:

Remen se oslobađa pritiskom tipke za oslobađanje (1) na kopči.

Kada je otpušten, pojas se treba automatski povući u spremnik. Ako se to ne dogodi, provjerite remen kako biste bili sigurni da nije savijen, a zatim pokušajte ponovno.

Stražnje središnje sjedalo (Sigurnosni pojas u 3 točke)



ONE1031087L

Kada koristite središnji stražnji sigurnosni pojas, mora se koristiti kopča s "CENTER" oznakom.

i Obavijest

Ako ne možete izvući sigurnosni pojas iz spremnika, čvrsto povucite pojas i pustite ga. Nakon otpuštanja, moći ćete glatko izvući pojas.

! UPOZORENJE

Naslon stražnje klupe mora biti zaključan u mjestu. Ako nije zaključan, može se dogoditi pomicanje naslona tijekom vožnje ili za vrijeme kočenja što može imati za posljedicu teške, pa i fatalne ozljede.

Zatezači sigurnosnih pojaseva



OJX1039118

[1] : Retraktor zatezača sigurnosnog pojasa
Prednja sjedala i vanjska stražnja sjedala

Vaše vozilo je opremljeno zatezačima sigurnosnih pojaseva za vozača i suvozača i stražnjih putnika (ako su dio opreme, Retractor Pretensioner).

Svrha zatezača je da sigurnosni pojasevi čvrsto stoje uz tijela putnika u određenim frontalnim sudarima. Zatezači sigurnosnih pojaseva mogu se aktivirati, zajedno sa zračnim jastucima, kad je frontalni ili bočni sudar dovoljno jak.

Kad se vozilo naglo zaustavi, ili ako se putnik pokuša prebrzo nagnuti naprijed, zatezač pojasa će se zaključati u položaju. U određenim frontalnim sudarima, zatezači će se aktivirati i povući sigurnosni pojas čvršće uz tijelo putnika.

Ako sustav osjeti preveliku napetost vozačkog ili suvozačevog sigurnosnog pojasa kada se aktivira sustav zatezača, graničnik tereta unutar spremnika zatezača će otpustiti dio pritiska na zahvaćenom pojasu.

UPOZORENJE

- Za vašu sigurnost, provjerite da remenje pojasa nije labavo ili savijeno i uvijek sjedite ispravno na svojem sjedalu. Zapetljan pojas neće pružiti potrebni zaštitu u slučaju nezgode.
- Zatezači su konstruirani da rade samo jednom. Nakon aktivacije, zatezače sigurnosnih pojaseva treba zamijeniti. Svi sigurnosni pojasevi, bez obzira na tip, uvijek trebaju biti zamijenjeni nakon sudjelovanja u sudaru.
- Pazite da se na kopču ili oko nje nešto ne zapetlja, jer to može spriječiti ispravno funkcioniranje sigurnosnog pojasa.
- Nemojte pokušavati na bilo koji način servisirati ili popraviti sustav zatezača sigurnosnih pojaseva. To smije raditi samo ovlašteni HYUNDAI trgovac.
- Nemojte udarati sklop zatezača sigurnosnih pojaseva.

UPOZORENJE

Sklop zatezača sigurnosnih pojaseva postane vruć tijekom aktivacije. Nemojte dirati sklopove zatezača sigurnosnih pojaseva nekoliko minuta nakon što su aktivirani, jer su moguće opekline.

OPREZ

Popravak prednjeg dijela karoserije može oštetiti sklop zatezača sigurnosnih pojaseva. Stoga preporučujemo da sustav provjerava samo ovlašteni HYUNDAI trgovac.

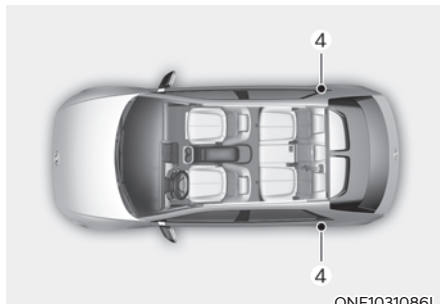
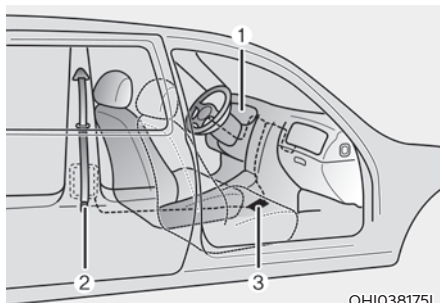

Sustav zatezača sigurnosnih pojaseva uglavnom se sastoji od sljedećih komponenti. Njihova mjesta su prikazana na ilustraciji:

- (1) Svjetlo upozorenja za SRS zračni jastuk
- (2) Retraktor zatezača
- (3) SRS kontrolni modul
- (4) Retraktor zatezača stražnjih pojaseva

OPASKA

Senzor koji aktivira SRS kontrolni modul povezan je sa zatezačima sigurnosnih pojaseva. Kontrolna žaruljica SRS zračnih jastuka na instrument ploči svijetlit će nakon davanja kontakta otprilike 6 sekundi i tad se treba ugasiti.

Ako zatezači sigurnosnih pojaseva ne rade ispravno, kontrolna žaruljica će svijetliti čak i ako zračni jastuci rade ispravno. Ako žaruljica ne svijetli nakon uključivanja kontakta, ostaje upaljena nakon što je svijetlila 6 sekundi ili svijetli kad je vozilo u pokretu, preporučujemo da zatezače sigurnosnih pojaseva i / ili SRS zračne jastuke što je prije moguće pregleda ovlašteni HYUNDAI trgovac.

i Obavijest

- Vozački i suvozački zatezači sigurnosnih pojaseva mogu se aktivirati u nekim čeonim ili bočnim sudarima.
- Kada se aktivira sustav zatezača sigurnosnih pojaseva, može se čuti glasan zvuk i vidjeti fina prašina, što može izgledati kao dim vidljiv u putničkom prostoru. To su normalni uvjeti rada i nisu opasni.
- Iako nije opasna, fina prašina može uzrokovati iritaciju kože i ne smije se udisati u dužim razdobljima. Temeljito operite svu izloženu površinu kože nakon nesreće u kojoj su aktivirani zatezači pojaseva.

Dodatne mjere opreza za sigurnosni pojas**Sigurnosni pojas i trudnoća**

Uporaba sigurnosnog pojasa preporučuje se trudnicama kako bi se umanjila vjerojatnost ozljeda u nesreći. Kada se koristi sigurnosni pojas, krilni dio pojasa treba biti postavljen nisko i što je čvršće moguće preko kukova, nikako ne preko trbuha. Za posebne preporuke, savjetujte se kod svojeg liječnika.

**UPOZORENJE****Trudnice**

Trudnice **NIKAD** ne smiju stavljati krilni dio pojasa preko područja trbuha gdje se nalazi fetus ili iznad trbuha gdje bi pojas tijekom sudara mogao zgnječiti fetus.

Korištenje sigurnosnih pojaseva i djeca**Dojenčad i mala djeca**

Trebali biste biti svjesni zakona u vašoj zemlji. Dob pri kojoj je potrebno korištenje dječjih sjedalica ili djeca mogu samostalno sjediti se razlikuje od zemlje do zemlje. Provjerite koji su zakoni na snazi u vašoj, ali i u zemlji u koju putujete. Sjedala za dojenčad i/ili dijete moraju biti ispravno postavljena i ugrađena na stražnjim sjedalima. Za više informacija pogledajte "Sigurnosni sustavi za djecu" u ovom poglavlju.



UPOZORENJE

Svaka osoba svaki put u vašem vozilu treba biti pravilno vezana, uključujući dojenčad i djecu. NIKAD ne držite dijete u krilu ili naručju kada je vozilo u pokretu. Inercijska sila nastala tijekom nesreće će izbaciti dijete iz ruku i baciti dijete na unutrašnjost vozila. UVIJEK koristite sigurnosni sustav za dijete koji je prikladan za djetetovu visinu i masu.

Mala djeca su najbolje zaštićena od ozljeda u nesreći kada su pravilno vezana na stražnjem sjedalu sustavom za dijete koje zadovoljava zahtjevima sigurnosnih standarda vaše zemlje. Prije kupnje bilo kojeg sustava za dijete, pobrinite se da ima oznaku kojom se potvrđuje da ispunjava standarde sigurnosti u vašoj zemlji. Sigurnosni standardi moraju biti prikladni za visinu i masu vašeg djeteta. Za ove informacije provjerite naljepnicu na sustavu za dijete. Pogledajte "Sigurnosni sustavi za djecu" u ovom poglavlju.

Veća djeca

Djeca koja su prevelika za sustave za djecu moraju uvijek biti na stražnjem sjedalu i koristiti dostupne krilno/ramene pojaseve. Krilni pojas treba biti zategnut i udoban preko kukova što je niže moguće. Povremeno provjerite kako pojas odgovara. Djetetovo vrpčenje može pomaknuti pojas iz pravilnog položaja. Djeca su najsigurnija u slučaju nesreće kada su vezana pravilnim sigurnosnim sustavom i/ili sigurnosnim pojansom na stražnjem sjedalu. Ako veće dijete (u dobi iznad 12 godina) mora sjediti na prednjem sjedalu, dijete mora biti čvrsto vezano raspoloživim krilno/ramenim pojansom i sjedalo treba biti postavljeno u krajnji stražnji položaj. Djeca u dobi do 12 godina moraju biti osigurana sustavom za djecu na stražnjem sjedalu. NIKADA ne stavljajte dijete starosti do 12 godina na prednje sjedalo. NIKADA ne stavljajte dječju sjedalicu okrenutu prema natrag na prednje sjedalo vozila.

Ako pojas dodiruje djetetov vrat ili lice, smjestite dijete bliže sredini vozila. Ako pojas još uvijek dotiče lice ili vrat djeteta, ono mora biti vraćeno na odgovarajući sustav za dijete na stražnjem sjedalu.



UPOZORENJE

- **Nikad ne dopustite da rameni dio pojasa dodiruje djetetov vrat ili lice dok je vozilo u pokretu. Pojas mora biti ispravno podešen.**
- **Ako sigurnosni pojasevi nisu ispravno vezani i prilagođeni djeci, postoji rizik od smrti ili ozbiljne ozljede.**
- **Nikad ne dopustite da više od jednog djeteta koristi jedan sigurnosni pojas.**

Sigurnosni pojasevi i ozlijeđene osobe

Sigurnosni pojas treba koristiti i kada se prevozi ozlijeđena osoba.

Konzultirajte liječnika za određene preporuke.

Jedna osoba po pojasu

Dvoje ljudi (uključujući i djecu) ne bi smjeli pokušavati koristiti jedan sigurnosni pojas. To može povećati težinu ozljeda u slučaju nezgode.

Nemojte ležati

Kako biste smanjili mogućnost ozljeda u slučaju nesreće i postigli najveću učinkovitost sigurnosnih sustava, svi putnici trebaju sjediti i sjedala trebaju biti u uspravnom položaju kada je vozilo u pokretu.

Sigurnosni pojas ne može pružiti odgovarajuću zaštitu ako osoba leži na stražnjem sjedištu ili ako su prednja sjedala u nagnutom položaju.

Vožnja s nagnutim sjedalima povećava vjerojatnost od ozbiljnih ili smrtonosnih ozljeda u slučaju sudara ili naglog zaustavljanja. Zaštita vašeg sigurnosnog sustava (sigurnosni pojasevi i zračni jastuci) je uvelike smanjena nagninjanjem vašeg sjedala.



UPOZORENJE

- **NIKAD se nemojte voziti sa spuštenim tj. oborenim naslonom.**
- **Što je naslon sjedala više nagnut, veća je vjerojatnost da će kukovi putnika skliznuti ispod krilnog pojasa uzrokujući ozbiljne unutarnje ozljede ili da će vrat putnika udariti u rameni pojas.**
- **Vozači i putnici trebaju uvijek sjediti naslonjeni leđima na naslon sjedala, ispravno vezani i s uspravnim naslonom sjedala.**

Njega sigurnosnog pojasa

Sustav sigurnosnih pojaseva se nikada ne treba rastavljati ili modificirati. Osim toga, pazite da sigurnosni pojasevi i mehanizam nisu oštećeni šarkama sjedala, vratima ili drugom zloupotrebom.

Periodični pregled

Svi pojasevi se trebaju povremeno pregledati zbog istrošenosti ili oštećenja bilo koje vrste. Bilo koji oštećeni dijelovi se moraju zamijeniti u najkraćem mogućem roku.

Držite pojaseve čistim i suhim

Sigurnosni pojasevi trebaju biti čisti i suhi. Ako se pojasevi zaprljaju, mogu se čistiti blagom sapunicom i toplom vodom. Izbjeljivač, boja, jaki deterdženti ili abrazivna sredstva ne smiju se koristiti jer mogu oštetiti i oslabiti tkaninu.

Kada zamijeniti sigurnosne pojaseve

Cijeli sklop sigurnosnog pojasa ili sklopove treba zamijeniti ako je vozilo sudjelovalo u nesreći. To trebate učiniti, čak i ako nema vidljivih oštećenja. Ako imate dodatna pitanja o funkcioniranju sigurnosnih pojaseva, preporučujemo da kontaktirate ovlaštenog HYUNDAI trgovca.

SIGURNOSNI SUSTAV ZA DJECU (CRS)

Naša preporuka: Djeca se uvijek trebaju voziti straga



UPOZORENJE

Djeca trebaju uvijek biti propisno vezana. Djeca svih dobi su sigurnija na stražnjem sjedalu. Nikada ne ugrađujte sjedalicu za dijete ili dojenčad na mjesto suvozača, ako zračni jastuk nije deaktiviran.

Djeca mlađa od 12 godina se uvijek moraju voziti na stražnjim sjedalima i uvijek moraju biti ispravno zaštićena kako bi se smanjila opasnost od ozljeda u slučaju nezgode, naglog kočenja ili naglog manevra.

Prema statistikama, djeca su sigurnija kada su pravilno vezana na stražnjem sjedalu nego na prednjem sjedalu. Djeca koja su prevelika za sustav za dijete moraju koristiti sigurnosne pojaseve.

Trebate biti svjesni specifičnih zakona u vašoj zemlji. Sigurnosni sustavi za djecu moraju biti ispravno postavljeni i ugrađeni na stražnjem sjedalu. Morate koristiti komercijalno dostupan sigurnosni sustav koji zadovoljava zahtjeve sigurnosnih standarda vaše zemlje. Sustavi za dijete obično su dizajnirani da se dijete u vozilu osigura krilnim pojansom ili krilnim dijelom krilno/ramenog pojasa, ili pomoću gornjeg remena i/ili ISOFIX sidrištima.

Djeca mogu biti ozlijeđena ili smrtno stradati u sudaru ako njihova sjedala nisu ispravno osigurana. Za malu djecu i bebe, moraju se koristiti sjedalice za dijete i sjedalice za dojenčad. Prije kupnje određenog sustava za dijete, provjerite odgovara li vašem sjedalu u autu i sigurnosnim pojasevima i odgovara li vašem djetetu. Slijedite sve upute proizvođača prilikom instaliranja sigurnosnog sustava za dijete.

Dječje sjedalice (CRS) uvijek trebaju biti straga

Djeca uvijek trebaju biti sigurno smještena u dječju sjedalicu koja odgovara njihovoj dobi i veličini. Sjedalica (bez obzira radi li se onaj koja gleda prema naprijed ili unazad) treba biti sigurno učvršćena za stražnje sjedalo sukladno uputama proizvođača. Dječju sjedalicu koristite samo sukladno uputama proizvođača.



UPOZORENJE

- **Uvijek se pridržavajte uputa proizvođača o ugradnji i korištenju dječjih sjedalica.**
- **Uvijek vežite dijete sukladno uputama proizvođača dječje sjedalice.**
- **Nemojte nositi nosiljku za dijete koja se samo zakvači za naslon; ona neće pružiti dostatnu zaštitu u slučaju nezgode.**
- **Nakon sudara bi ovlašteni HYUNDAI trgovac trebao pregledati cijelo vozilo, pa i dječju sjedalicu i ISOFIX prihvate.**

Odabir sigurnosnog sustava za djecu (CRS)

Pravilan odabir sigurnosnog sustava za djecu (CRS):

- Provjerite oznaku proizvođača sjedalice i njeno udovoljavanje sigurnosnim standardima tj. usklađenost s propisima. Sjedalica se smije ugraditi samo ako ispunjava norme ECE-R44 ili ECE-R129.
- Odaberite sjedalicu sukladnu dobi i veličini djeteta. Oznaka ili upute za korištenje će pružiti potrebne informacije.
- Odaberite sjedalicu koja je sukladna namijenjenom mjestu ugradnje u vozilo.
- Proučite i pridržavajte se uputa za ugradnju koje je propisao proizvođač.

Tipovi dječjih sjedalice

Postoje tri glavne kategorije podjele dječjih sjedalice: dječje sjedalice usmjerene prema nazad, dječje sjedalice usmjerene prema naprijed i tzv. podložne tj. booster sjedalice.

Sve se sjedalice dijele prema dobi, visini i težini djeteta.



Dječja sjedalica koja gleda prema nazad

Dječja sjedalica koja gleda prema nazad pruža uporište u naslonu na kojem leži dijete. Sigurnosni pojasevi sjedalice drže dijete čvrsto na mjestu te se tako, kroz konstrukciju sjedalice, smanjuje opterećenje na nježnu kralježnicu i još nerazvijen vrat.

Sva djeca mlađa od godine dana se bez iznimke moraju voziti u dječjoj sjedalici koja gleda prema nazad. Postoje različite dječje sjedalice koje gledaju unazad: Dječja sjedalica koja gleda prema nazad za bebe se može koristiti samo u tom položaju. One koje se mogu preokrenuti i 3 u 1 sjedalice imaju veći kapacitet (težinski i visinski) kad su usmjerene prema nazad pa se mogu dulje koristiti ako dijete gleda unazad.

Dječja sjedalica se smije koristiti dok dijete nije preraslo visinski i težinski limit sjedalice koji je propisao proizvođač sjedalice.



Dječja sjedalica koja gleda prema naprijed

Dječja sjedalica koja gleda prema naprijed drži dijete čvrsto u mjestu pomoću svojih sigurnosnih pojaseva. Dječja sjedalica se smije koristiti dok dijete nije preraslo visinski i težinski limit sjedalice koji je propisao proizvođač sjedalice.

Kad je dijete preraslo ovaj tip sjedalice, spremno je za korištenje booster sjedalice.

Booster sjedalica

Tzv. booster sjedalica je konstruirana da djetetu omogući korištenje sigurnosnih pojaseva koji su ugrađeni u vozilo. Booster (boost – pojačanje, povišenje, op. aut) sjedalica izdiže dijete u odnosu na sjedalo automobila i tako omogućuje da sigurnosni pojas prelazi preko tijela djeteta na propisan način. Dijete se mora voziti u booster sjedalici dok ne poraste dovoljno da može vezati sigurnosni pojas na propisan način.

Sigurnosni pojas svojim krilnim dijelom mora prolaziti preko kukova, nikako preko trbuha. Rameni dio mora prolaziti preko prsnog koša, ne preko vrata ili lica. Sva djeca moraju biti propisno vezana kako bi se smanjila opasnost od ozljede u slučaju nezgode, naglog kočenja ili nekog drugog naglog manevra.

Ugradnja sjedalica za dijete (CRS)



UPOZORENJE

Dijete može biti ozlijeđeno ili poginuti u sudaru ako sustav za dijete nije ispravno usidren u vozilo i ako dijete nije ispravno zaštićeno u sigurnosnom sustavu za dijete. Prije ugradnje sigurnosnog sustava za dijete pročitajte i slijedite upute proizvođača sustava.

Ne pridržavanje uputa vezanih za sustav za djecu i uputa dobivenih sa sigurnosnim sustavom za dijete može povećati vjerojatnost i/ili ozbiljnost ozljede u nesreći.



UPOZORENJE

Ako nasloni za glavu priječe ispravnu ugradnju dječjih sjedalica (u skladu s uputama proizvođača sjedalice), podesite naslon za glavu na tom mjestu kako bi se sjedalica mogla ispravno ugraditi, ili naslon posve uklonite.

Nakon odabira odgovarajuće dječje sjedalice i provjere može li se ta sjedalica ugraditi na željeno mjesto ostala su još tri koraka za dovršetak ugradnje:

- **Dobro učvrstite dječju sjedalicu za vozilo.** Svaka dječja sjedalica mora biti dobro učvršćena za vozilo pomoću sigurnosnog pojasa ili ISOFIX kukica i/ li ISOFIX sidrenog pojasa i/ili dodatne uporne noge.

- **Provjerite je li dječja sjedalica dobro učvršćena.** Nakon ugradnje dječje sjedalice guranjem, povlačenjem i rotiranjem provjerite sigurnost učvršćenja sjedalice za vozilo. Sjedalica koja je učvršćena pomoću sigurnosnog pojasa treba biti ugrađena što je čvršće moguće, ali mali postranični je pomak nemoguće izbjeći.

Tijekom ugradnje dječje sjedalice podesite naslon sjedala tako da sjedalica dobro pristaje i sigurno bude smještena.

- **Još jednom provjerite sigurnost učvršćenja sjedalice u vozilo u skladu s uputama proizvođača.**



OPREZ

Sigurnosni pojasevi mogu postati vrlo vrući, posebno ako je auto ostavljen izravno na sunčevoj svjetlosti. Uvijek provjerite kopče sigurnosnog pojasa prije stavljanja djeteta kako bi se izbjegla opasnost od opekline.

Pogodnost svake pozicije u vozilu za ugradnju dječje sjedalice koja se učvršćuje sigurnosnim pojaseom & ISOFIX sustavom u skladu s UN regulativom (za Europu)

(Informacije za korisnike vozila i proizvođače sjedalice)

- Da : pogodno za ugradnju predviđene kategorije sjedalice
- Ne : nije pogodno za ugradnju predviđene kategorije sjedalice
- "-": nije primjenjivo
- Ova tablica prikazuje LHD izvedbu vozila koja se koristi kod nas. Osim za sjedalo suvozača tablica je primjenjiva i za RHD izvedbu. Za suvozačko sjedalo RHD izvedbe koristiti informacije za sjedeći položaj broj 3.

Kategorije sjedalice		Pozicije sjedenja					
		1,2	3		4	5	6
			Airbag ON	Airbag OFF			
Univerzalna za pričvršćenje remenom	Svi težinski razredi	-	Ne	Da ¹⁾ F, R	Da F, R	Da F, R	Da F, R
i-size sjedalice	ISOFIX CRF : F2, F2X, R1, R2	-	Ne	Ne	Da F, R	Ne	Da F, R
Nesiljka (ISOFIX bočno usmjerena sjedalice)	ISOFIX CRF: L1, L2	-	Ne	Ne	Ne	Ne	Ne
ISOFIX dječja sjedalice (tj. sjedalice za bebu)	ISOFIX CRF : R1	-	Ne	Ne	Da R	Ne	Da R
ISOFIX sjedalice – mala	ISOFIX CRF : F2,F2X, R2,R2X	-	Ne	Ne	Da F, R	Ne	Da F, R
ISOFIX sjedalice – velika (*: ne booster sjedalice)	ISOFIX CRF : F3,R3	-	Ne	Ne	Da F, R	Ne	Da F, R
Booster sjedalice – smanjena širina	ISO CRF : B2	-	Da	Da	Da	Da	Da
Booster sjedalice – puna širina	ISO CRF : B3	-	Da	Da	Da	Da	Da

* **F** : usmjerena prema naprijed, **R** : usmjerena prema nazad

Opaska¹⁾ : Uvijek ispravno podesite naslon sjedala u uspravni položaj i podignite sjedalo u gornji položaj prije ugradnje univerzalne dječje sjedalice.

- * Nikad nemojte ugrađivati dječju sjedalicu usmjerenu unazad na suvozačko sjedalo ako nije prethodno isključen suvozački zračni jastuk.
- * Za ugradnju polu univerzalnih i sjedalice koje namijenjene ugradnji baš u određeni tip vozila (ISOFIX ili osiguranih remenom) provjerite listu odobrenja za vozilo koja je isporučena s dječjom sjedalicom.
- * Ako je dječja sjedalice nestabilna zbog naslona za glavu, uklonite naslon za glavu s tog sjedala gdje je ugrađena dječja sjedalice.
- * Ako ugrađujete dječju sjedalicu na stražnju klupu, pomaknite sjedalo u središnji položaj.

Broj sjedala	Pozicija u vozilu	Pozicija u vozilu
1	Prednje lijevo	
2	Prednje sredina	
3	Prednje desno	
4	2. red lijevo	
5	2. red sredina	
6	2. red desno	

ONE1031084L

* Nikad nemojte ugrađivati dječju sjedalicu usmjerenu unazad na suvozačko sjedalo ako nije prethodno isključen suvozački zračni jastuk.

* Ako je dječja sjedalicu nestabilna zbog naslona za glavu, uklonite naslon za glavu s tog sjedala gdje je ugrađena dječja sjedalicu.

Preporučene dječje sjedalice (za Europu)

Težinski razred	Naziv	Proizvođač	Tip učvršćenja	ECE broj odobrenja
Groupa 0+	BABY-SAFE 2 i-SIZE and BABY-SAFE i-SIZE BASE	Britax Römer	ISOFIX s uporišnom nogom, usmjerena unazad	R129/00 - E1 - 000008
Groupa 1	Trifix2 i-Size	Britax Römer	ISOFIX i gornji remen	129R-010015
Groupa 2	KidFix II R	Britax Römer	ISOFIX i sigurnosni pojas, CRS ima vodilicu za pojas	R44/04 - E1 - 04301304
Groupa 3	viaggio 2-3 shuttle	Peg Perego	ISOFIX i sigurnosni pojas	ECE R44/04 - E24 - 0000256

Informacije o proizvođaču sjedalice

Britax Römer <http://www.britax.com>

Peg Perego : <http://www.pegperego.com/>

Pogodnost svake pozicije u vozilu za ugradnju dječje sjedalice koja se učvršćuje sigurnosnim pojaseom & ISOFIX sustavom u skladu s UN regulativom (osim Europe)

(Informacije za korisnike vozila i proizvođače sjedalice)

- Da : pogodno za ugradnju predviđene kategorije sjedalice
- Ne : nije pogodno za ugradnju predviđene kategorije sjedalice
- "-": nije primjenjivo
- Ova tablica prikazuje LHD izvedbu vozila. Osim za sjedalo suvozača tablica je primjenjiva i za RHD izvedbu. Za suvozačko sjedalo RHD izvedbe koristiti informacije za sjedeći položaj broj 3.

Kategorije sjedalice		Pozicije sjedenja					
		1,2	3		4	5	6
			Airbag ON	Airbag OFF			
Univerzalna za pričvršćenje remenom	Svi težinski razredi	-	Ne	Da ¹⁾ F, R	Da F, R	Da F, R	Da F, R
i-size sjedalice	ISOFIX CRF : F2, F2X, R1, R2	-	Ne	Ne	Ne	Ne	Ne
Nesiljka (ISOFIX bočno usmjerena sjedalice)	ISOFIX CRF: L1, L2	-	Ne	Ne	Ne	Ne	Ne
ISOFIX dječja sjedalice (tj. sjedalice za bebu)	ISOFIX CRF : R1	-	Ne	Ne	Da R	Ne	Da R
ISOFIX sjedalice – mala	ISOFIX CRF : F2,F2X, R2,R2X	-	Ne	Ne	Da F, R	Ne	Da F, R
ISOFIX sjedalice – velika (*: ne booster sjedalice)	ISOFIX CRF : F3,R3	-	Ne	Ne	Da F, R	Ne	Da F, R
Booster sjedalice – smanjena širina	ISO CRF : B2	-	Da	Da	Da	Ne	Da
Booster sjedalice – puna širina	ISO CRF : B3	-	Da	Da	Da	Ne	Da

* **F** : usmjerena prema naprijed, **R** : usmjerena prema nazad

Opaska¹⁾ Uvijek ispravno podesite naslon sjedala u uspravni položaj i podignite sjedalo : u gornji položaj prije ugradnje univerzalne dječje sjedalice.

- * Nikad nemojte ugrađivati dječju sjedalicu usmjerenu unazad na suvozačko sjedalo ako nije prethodno isključen suvozački zračni jastuk.
- * Za ugradnju polu univerzalnih i sjedalice koje namijenjene ugradnji baš u određeni tip vozila (ISOFIX ili osiguranih remenom) provjerite listu odobrenja za vozilo koja je isporučena s dječjom sjedalicom.
- * Ako je dječja sjedalice nestabilna zbog naslona za glavu, uklonite naslon za glavu s tog sjedala gdje je ugrađena dječja sjedalice.
- * Ako ugrađujete dječju sjedalicu na stražnju klupu, pomaknite sjedalo u središnji položaj.

Broj sjedala	Pozicija u vozilu	Pozicija u vozilu
1	Prednje lijevo	
2	Prednje sredina	
3	Prednje desno	
4	2. red lijevo	
5	2. red sredina	
6	2. red desno	

ONE1031084L

- * Nikad nemojte ugrađivati dječju sjedalicu usmjerenu unazad na suvozačko sjedalo ako nije prethodno isključen suvozački zračni jastuk.
- * Ako je dječja sjedalicu nestabilna zbog naslona za glavu, uklonite naslon za glavu s tog sjedala gdje je ugrađena dječja sjedalicu.

Osiguravanje sustava za djecu s 'ISOFIX' sustavom i sustavom 'sidrišta remena'

ISOFIX je standardizirana metoda ugradnje dječje sjedalice koje eliminira potrebu korištenja standardnih sigurnosnih pojaseva za odrasle kako bi osigurali sjedalicu u vozilu. To omogućuje puno sigurniji i bolji položaj, uz dodatnu prednost lakše i brže instalacije. ISOFIX sistem koristi metalne kukice koje su ugrađene u sjedala. Na te se kukice sjedalice učvrsti pomoću posebnih prihvata koji su dio sistema.

Sjedalo je opremljeno s dvije takve kukice i sposobno je prihvatiti jednu ISOFIX dječju sjedalicu.

Proizvođač sjedalice će uz svoj proizvod isporučiti upute za ugradnju svoje sjedalice u vozilo.

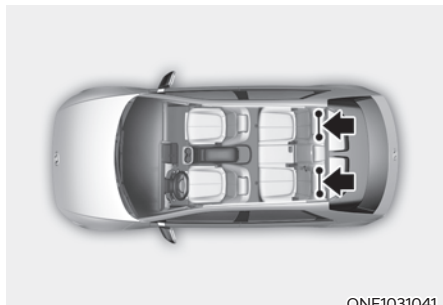

ISOFIX prihvatili su ugrađeni u vanjska stražnja sjedala. Njihov točan smještaj prikazuje ilustracija.

UPOZORENJE

Ne ugrađujte dječju sjedalicu na sredini stražnjeg sjedala korištenjem ISOFIX sidrišta vozila. ISOFIX sidrišta su isključivo za lijevo i desno vanjsko stražnje sjedalo. Nemojte zlorabiti ISOFIX sidrišta pokušavajući pričvrstiti dječju sjedalicu u sredini stražnjeg sjedala na ISOFIX sidrišta.

U nesreći ISOFIX priključci dječje sjedalice neće biti dovoljno jaki da osiguraju dječju sjedalicu ispravno u sredini stražnjeg sjedala i mogu se slomiti, uzrokujući teške ozljede ili smrt.

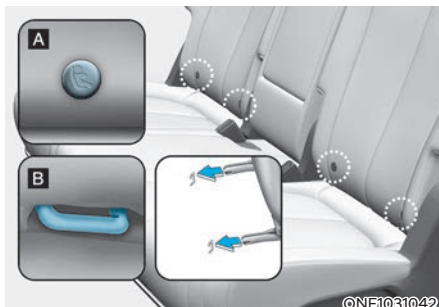

[A]: Indikator položaja ISOFIX sidrišta
(Tip A- (🌀), Tip B- (🔒)),
[B]: ISOFIX sidrište

Oba stražnja vanjska sjedala opremljena su parom ISOFIX sidrišta. ISOFIX sidrišta se nalaze između sjedala i naslona, označena ISOFIX ikonom.

Ugradnja dječje sjedalice pomoću ISOFIX sidrišta

Ugradnja i-Size ili ISOFIX kompatibilne dječje sjedalice na stražnja vanjska sjedala:

1. dmaknite sigurnosni pojas od ISOFIX sidrišta.
2. Uklonite sve ostale predmete koji bi se mogli naći na putu do ISOFIX sidrišta i tako spriječiti sigurno učvršćenje sjedalice.

- Smjestite dječju sjedalicu na sjedalo pa priključite sjedalicu na ISOFIX sidrišta u skladu s uputama proizvođača sjedalice.
- Slijedite upute proizvođača sjedalice kako biste ispravno učvrstili sjedalicu pomoću ISOFIX sidrišta.



UPOZORENJE

- Uvijek se pridržavajte uputa za ugradnju i korištenje od proizvođača dječje sjedalice.
- ISOFIX za ugradnju sigurnosnog sustava za djecu na stražnjem sjedalu, sve metalne kopče i poklopci nekorisćenih sigurnosnih pojaseva stražnjih sjedala vozila moraju biti ispravno zakopčani i remenje pojaseva mora biti povučeno iza dječje sjedalice kako bi se spriječilo da dijete dohvati i drži neuvučeni sigurnosni pojas. Ako metalne kopče ili poklopci nisu zakopčani, dijete može dohvatiti neuvučeni sigurnosni pojas što može dovesti do gušenja i ozbiljne ozljede ili smrti djeteta u dječjoj sjedalici.
- Nemojte ugrađivati više od jednog sustava za dijete na jedno sidrište za dječju sjedalicu. Povećano opterećenje može uzrokovati da sidrište ili lanac olabave ili se slome, uzrokujući ozbiljne ozljede ili smrt.
- Nakon nezgode ovlašteni HYUNDAI trgovac mora obavezno provjeriti ispravnost ISOFIX sustava.

Osiguravanje sustava za dijete sa sustavom 'Sidrenog remena'

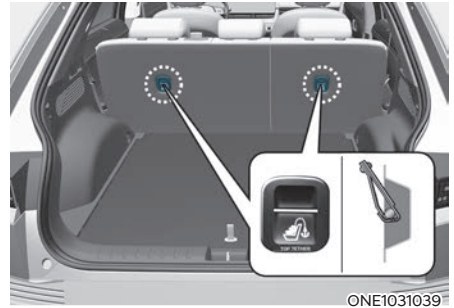

Držači (sidrišta) za dječju sjedalicu nalaze se na naslonima stražnjih sjedala.



- Usmjerite remen sustava za dijete preko naslona sjedala. Za vozila s podesivim naslonom za glavu, preusmjerite remen ispod naslona za glavu i između držača naslona, inače stavite remen preko vrha naslona sjedala. Slijedite upute proizvođača sjedalice.
- Spojite kuku remena na odgovarajući držač kuke dječje sjedalice i zategnite kako bi osigurali sjedalo u skladu s uputama proizvođača.



UPOZORENJE

- Uvijek se pridržavajte uputa za ugradnju i korištenje od proizvođača dječje sjedalice.
- **NIKAD** nemojte sidriti više od jedne sjedalice za dijete na jedan remen ili na jedno sidrište. Povećano opterećenje zbog više sjedalice može uzrokovati pucanje remena ili sidrišta.
- Remen za osiguranje sjedalice ne može raditi ispravno ako je spojen negdje drugdje osim na ispravno sidrište remena.
- Sidrište dječje sjedalice je predviđeno da izdrži samo opterećenja ispravno postavljenog sustava za dijete.

Ni u kom slučaju ne mogu se koristiti za sigurnosne pojaseve ili pojasevi za odrasle ili za pričvršćivanje drugih predmeta ili opreme za vozilo.

Ugradnja sustava za dijete s krilno/ramenim pojasom

Ako ne koristite ISOFIX sjedalicu, za ugradnju sustava za dijete na bilo koje od stražnjih sjedala, učinite sljedeće tj. osigurajte ju sigurnosnim pojasom.

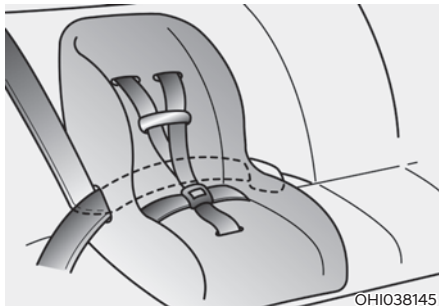

Ugradnja sustava za dijete s krilno/ramenim pojasom

Za ugradnju sustava za dijete s krilno/ramenim pojasom:

1. Postavite sustav za dijete na stražnjem sjedalu i usmjerite krilno/rameni pojas oko ili kroz sustav prema uputama proizvođača sustava za dijete. Provjerite da remenje sigurnosnog pojasa nije zapleteno. Remen mora prolaziti kroz vodičicu.

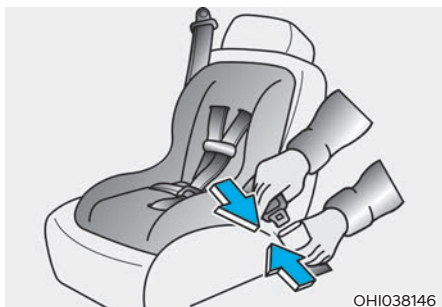

OHI038146

2. Pričvrstite krilni/rameni pojas u kopču. Trebate čuti "klik" zvuk.

i Obavijest

Postavite tipku za oslobađanje tako da joj je lako pristupiti u slučaju nužde.



OHI038183L

3. Zakopčajte sigurnosni pojas i potegnite ga da se zategne. Ako trebate stegnuti pojas, gurnite remenje prema spremniku.
4. Nakon ugradnje sigurnosnog sustava za dijete, pokušajte ga pomaknuti u svim smjerovima kako biste bili sigurni da je sigurnosni sustav za dijete sigurno ugrađen.

Ako proizvođač zahtijeva ugradnju pomoću sidrenog pojasa, pogledajte upute na strani 3-48.

Za uklanjanje sjedalice pritisnite kopču i izvucite pojas iz kopče.

Kada otkopčate pojas i pustite da se uvuče u spremnik, pojas će se automatski vratiti u stanje za normalno sjedalo putnika i zaključavanje u slučaju nužde.



UPOZORENJE

Ako je dječja sjedalica ugrađena u središnju poziciju straga, pomaknite sjedalo unazad koliko je moguće kako biste umanjili dodir s prednjim središnjim zračnim jastukom (ako je on dio opreme).

ZRAČNI JASTUK - DOPUNSKI SIGURNOSNI SUSTAV

■ LHD izvedba

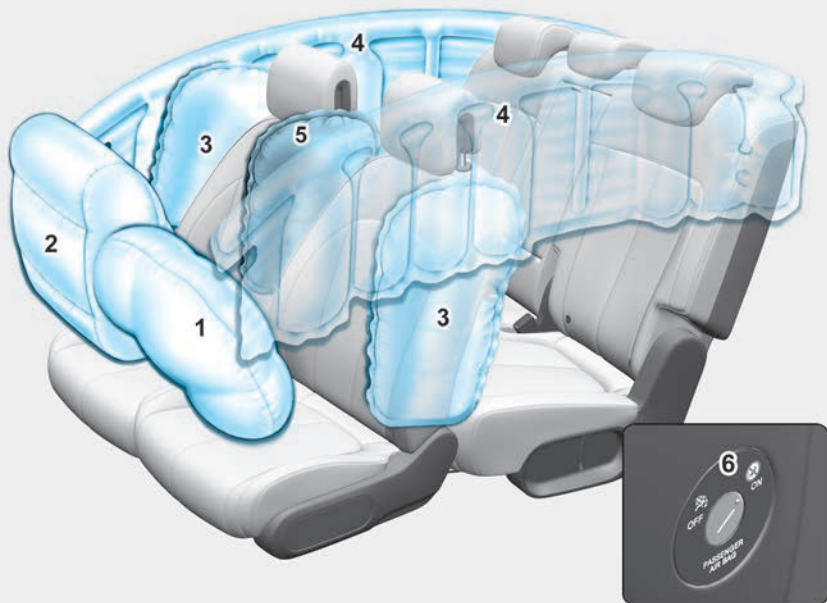

Stvarni oblik zračnih jastuka u vozilu može se razlikovati od ilustracije.

ONE1031043L

1. Vozačev prednji zračni jastuk
2. Suvozačev prednji zračni jastuk
3. Bočni zračni jastuci
4. Zračne zavjese
5. Prednji središnji zračni jastuk
6. ON/OFF prekidač suvozačevog prednjeg zračnog jastuka (ako je u opremi)

■ RHD izvedba

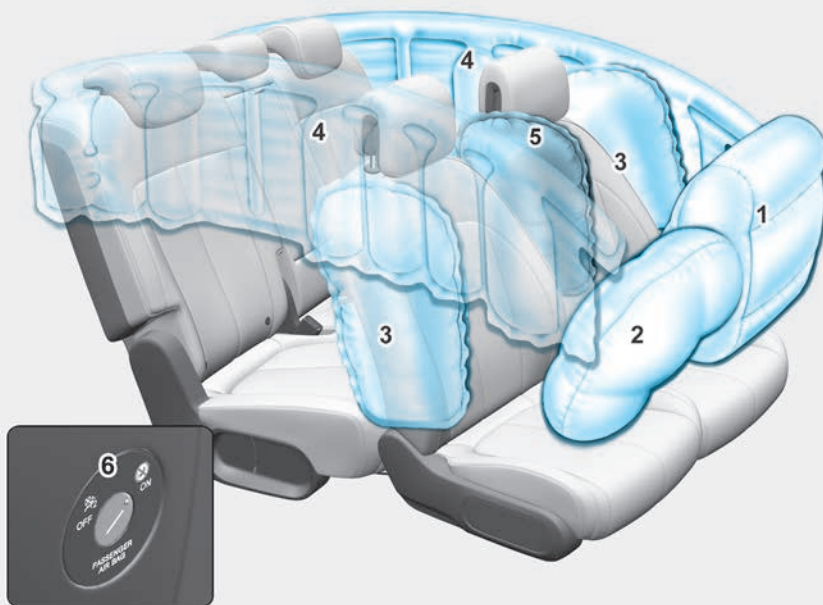

Stvarni oblik zračnih jastuka u vozilu može se razlikovati od ilustracije.

ONE1031043R

- | | |
|------------------------------------|---|
| 1. Vozačev prednji zračni jastuk | 4. Zračne zavjese |
| 2. Suvozačev prednji zračni jastuk | 5. Prednji središnji zračni jastuk |
| 3. Bočni zračni jastuci | 6. ON/OFF prekidač suvozačevog prednjeg zračnog jastuka (ako je u opremi) |

Vozilo je opremljeno dodatnim zračnim jastucima na vozačkom u suvozačkom mjestu.

Prednji zračni jastuci su zamišljeni kao dopuna sigurnosnim pojasevima u tri točke. Da bi zračni jastuci bili učinkoviti, svi putnici moraju biti vezani cijelo vrijeme boravka u automobilu.

Prijete teške, pa i fatalne ozljede ako niste vezani sigurnosnim pojasevima. Zračni jastuci su dopuna sigurnosnim pojasevima, ne i njihova zamjena. Također, zračni jastuci nisu zamišljeni da se aktiviraju u svakoj nezgodi. U nekim slučajevima sigurnosni su pojasevi jedina zaštita.



UPOZORENJE

UVIJEK se vežite – svaki put, svakom prilikom, svi u vozilu! Vozilo jest opremljeno zračnim jastucima, ali prijetite ozbiljne, pa i fatalne ozljede, ako niste vezani u trenutku napuhavanja zračnog jastuka.

NIKAD nemojte ugrađivati dječju sjedalicu na suvozačko sjedalo ako suvozački zračni jastuk nije isključen. Zračni jastuk u napuhavanju može pogoditi i usmrtiti dijete.

UVIJEK vežite djecu mlađu od 12 godina straga. To je najsigurnije mjesto djecu bilo koje dobi. Ako se dijete starije od 12 godina vozi an suvozačkom sjedalu, mora biti propisno vezano, a sjedalo pomaknuto unazad.

Svi trebaju sjediti s uspravljenim naslonima, uspravno, na sredini jastuka i naslona, uz ispravno vezanje sigurnosnim pojasevima i nogama na podu sve do trenutka zaustavljanja i isključivanja motora. Ako putnik nije na svom mjestu u slučaju sudara ga može ozlijediti zračni jastuk silom svojeg napuhavanja.

Nitko ne bi trebao sjediti nepotrebno blizu prednjoj konzoli ili oslonjen o bočne obloga vrata.

Pomaknite sjedalo unazad koliko je moguće da ne dovedete u pitanje nadzor nad vozilom.

Gdje se nalaze zračni jastuci?

Vozački i suvozački čeonni zračni jastuci



Vaše vozilo je opremljeno sustavom dopunske zaštite (SRS-zračni jastuk) i krilno/ramenim sigurnosnim pojasevima na oba prednja sjedala.

Oznaka za prisutnost sustava su slova "AIR BAG" utisnuta na pokrov jastuka koji se nalaze u sredini upravljača i/ili s vozačeve strane na pokrovu jastuka za koljena smještenog ispod upravljača i sa suvozačeve strane na ploči iznad pretinca za rukavice.

SRS se sastoji od zračnih jastuka koji se nalaze u sredini upravljača, u podlozi ispod stupa upravljača i sa suvozačeve strane na ploči iznad pretinca za rukavice.

Svrha SRS-a je pružiti vozaču i suvozaču dodatnu zaštitu od one koje nudi sustav sigurnosnog pojasa u slučaju frontalnog sudara dovoljne jačine.



UPOZORENJE

- **Uvijek koristite sigurnosne pojaseve i sustav za dijete - svako putovanje, svaki put, svi u vozilu!**
- **Vi i putnici nikada ne bi trebali preblizu sjediti ili nepotrebno se naginjati u blizini zračnih jastuka. Neprikladno smješteni vozač i putnici se mogu teško ozlijediti napuhavanjem zračnih jastuka.**
- **Nikada se ne naslanjajte na vrata ili ploču s instrumentima - uvijek sjedite u uspravnom položaju.**
- **Ne dopustite da bilo tko drži noge na prednjoj konzoli u koju je ugrađen zračni jastuk.**
- **Nemojte ostavljati nikakve predmete iznad ili blizu modula zračnih jastuka na upravljaču, ploči s instrumentima, i suvozačevoj ploči iznad pretinca jer takvi predmeti mogu uzrokovati štetu ako vozilo sudjeluje u sudaru dovoljno ozbiljnom da uzrokuje aktivaciju zračnih jastuka.**
- **Nemojte učvršćivati nikakve predmete za vjetrobransko staklo ili unutarnji retrovizor.**



©JUX1039126L

ON/OFF prekidač za prednji zračni jastuk suvozača (ako je u opremi)

Prednji zračni jastuk suvozača može se isključiti ON/OFF prekidačem za prednji zračni jastuk suvozača ako je dječja sjedalica postavljena na suvozačevo sjedalo ili ako suvozačevo mjesto nije zauzeto ili prevozite osobu čije zdravstveno stanje bi eventualna aktivacija zračnog jastuka mogla dodatno ugroziti.



©NE1031089L

Za ponovno uključivanje prednjeg zračnog jastuka suvozača, umetnite glavni ključ u ON/OFF prekidač za prednji zračni jastuk suvozača i okrenite ga u položaj ON. Pokazivač OFF za prednji zračni jastuk suvozača će se isključiti i pokazivač ON (⊗) prednjeg zračnog jastuka suvozača svijetlit će oko 60 sekundi.

i Obavijest

ON/OFF indikator suvozačkog zračnog jastuka svijetli oko 4 sekunde nakon što je Start/Stop prekidač okrenut u položaj ON. No, ako je Start/Stop prekidač pritisnut u roku od 3 minute od isključenja vozila, indikator se neće uključiti.



©NE1031088L

Isključivanje i ponovno uključivanje suvozačkog zračnog jastuka:

Kako biste isključili suvozački prednji zračni jastuk, umetnite glavni ključ u prednji suvozački ON/OFF prekidač i okrenite ga u OFF položaj. Pokazivač OFF za prednji zračni jastuk suvozača (⊗) svijetlit će i ostati upaljen sve dok se prednji zračni jastuk suvozača iznova ne aktivira.

UPOZORENJE

Odrasla se osoba nikad ne bi smjela voziti na suvozačkom mjestu ako OFF indikator zračnog jastuka svijetli. U slučaju sudara zračni se jastuk neće napuhati ako je ovaj indikator osvijetljen. Uključite suvozački zračni jastuk ili premjestite putnika na stražnju klupu.

UPOZORENJE

Ako je ON/OFF prekidač suvozačkog zračnog jastuka неисправan, može se dogoditi nešto od ovog:

- Indikator upozorenja zračnog jastuka (🚨) će svijetliti.
- OFF indikator zračnih jastuka (🚫) neće svijetliti, ON indikator (🚦) će se paliti i gasiti otprilike 60 sekundi. Suvozački će se zračni jastuk napuhati u slučaju sudara iako je ON/OFF prekidač u položaju OFF (isključeno).
- Preporučujemo da sustav pregleda ovlaštteni HYUNDAI trgovac što je prije moguće.

Bočni i središnji prednji zračni jastuk (ako je u opremi)

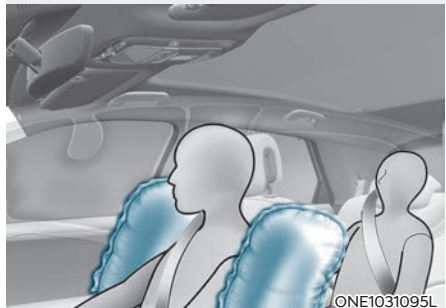
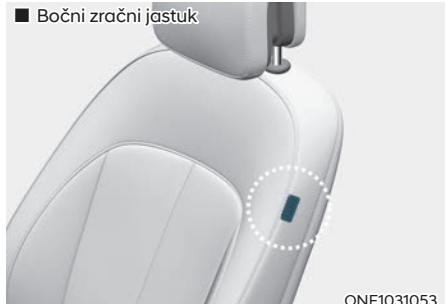

Vaše vozilo je opremljeno bočnim zračnim jastukom u svakom prednjem sjedalu. Svrha zračnog jastuka je pružiti vozaču vozila i/ili suvozaču dodatnu zaštitu na onu koju nudi sam sigurnosni pojas.

Bočni zračni jastuci namijenjeni su aktivaciji tijekom određenih bočnih sudara, ovisno o jačini sudara, kutu, brzini i točki udara.

Bočni zračni jastuci na obje strane vozila su osmišljeni za aktivaciju u slučaju prevrtanja (ako je senzor prevrtanja ugrađen).

Bočni zračni jastuci nisu osmišljeni za aktivaciju u svim bočnim sudarima niti u svim slučajevima prevrtanja.



UPOZORENJE

- **Bočni zračni jastuk je dopuna za vozačev i suvozačev sigurnosni pojas i nije zamjena za njih. Stoga se Vaši sigurnosni pojasevi moraju nositi u svako doba dok je vozilo u pokretu. Zračni jastuci se aktiviraju samo u određenim uvjetima bočnih udara dovoljno ozbiljnima da uzrokuju značajne ozljede putnicima vozila.**
 - **Vi i putnici nikada ne bi trebali preblizu sjediti ili nepotrebno se naginjati u blizini zračnih jastuka tj, naslanjati na oblogu vrata ili gurati ruke kroz prozor i sl. Neprikladno smješteni vozač i putnici se mogu teško ozlijediti napuhavanjem zračnih jastuka.**
 - **Za najbolju efikasnost bočnog zračnog jastuka i kako biste izbjegli ozljede otvaranjem bočnog zračnog jastuka, oba putnika na prednjim sjedalima bi trebala sjediti u uspravnom položaju s ispravno pričvršćenim pojasom. Vozačeve ruke trebaju biti na upravljaču na položajima 9:00 i 3:00. Ruke i dlanovi putnika trebaju biti na krilu.**
 - **Nikada nemojte koristiti bilo kakve dodatne navlake za prekrivanje sjedala. Korištenje navlaka za sjedalo može umanjiti efikasnost sustava.**
 - **Ne (o)stavljajte nikakve predmete preko zračnog jastuka ili između sebe i zračnih jastuka.**
- **Ne (o)stavljajte nikakve predmete (kišobran, torbu, itd.) između ulaznih vrata i na prednjem sjedalu. Takvi predmeti mogu postati opasni projektili i uzrokovati ozljede ako se dopunski bočni zračni jastuk napuše.**
 - **Nemojte ugrađivati nikakve dodatke sa strane ili blizu bočnog zračnog jastuka.**
 - **Da biste izbjegli nepotrebno aktiviranje bočnog zračnog jastuka što može dovesti do ozljede, izbjegavajte udare na senzor bočnog sudara, kada je kontakt upaljen.**
 - **Ako su navlaka sjedala ili sjedalo oštećeni, preporučujemo da se sustav servisira kod ovlaštenog HYUNDAI trgovca.**

Zračne zavjese

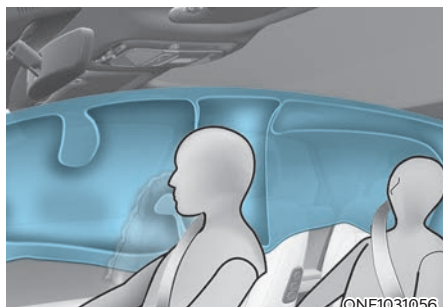

Zračne zavjese nalaze se duž obje strane ruba krova iznad prednjih i stražnjih vrata.

One su osmišljene kako bi zaštitile glave putnika na prednjim sjedalima i putnika na vanjskim stražnjim sjedalima u određenim bočnim sudarima.

Zračne zavjese namijenjene su za aktivaciju tijekom određenih bočnih sudara, ovisno o jačini udara, kutu, brzini i točki udara.

Zračne zavjese na obje strane vozila su osmišljene za aktivaciju u slučaju prevrtanja (ako je senzor prevrtanja ugrađen).

Zračne zavjese nisu napravljene za aktivaciju u svim bočnim sudarima, naletima naprijed ili straga.



UPOZORENJE

- **Kako bi bočni zračni jastuci i zračne zavjese pružili najbolju zaštitu, oba prednja putnika i oba stražnja putnika moraju sjediti u uspravnom položaju s pravilno pričvršćenim sigurnosnim pojasevima.**
- **Djeca moraju sjediti na odgovarajućem sigurnosnom sustavu za dijete na stražnjem sjedalu.**
- **Ne (o)stavljajte nikakve predmete preko zračnog jastuka ili između sebe i zračnih jastuka.**
- **Ne (o)stavljajte nikakve predmete (kišobran, torbu, itd.) između ulaznih vrata i nosača krova. Takvi predmeti mogu postati opasni projektili i uzrokovati ozljede ako zračna zavjesa napuše.**
- **Nemojte ugrađivati nikakve dodatke sa strane ili blizu zračne zavjese.**
- **Vi i putnici nikada ne bi trebali preblizu sjediti ili nepotrebno se nagnjati u blizini zračnih jastuka tj, naslanjati na oblogu vrata ili gurati ruke kroz prozor i sl. Neprikladno smješteni vozač i putnici se mogu teško ozlijediti napuhavanjem zračnih zavjesa.**
- **Nemojte nikad otvarati ili pokušati popravljati zračne zavjese.**

Kako radi sustav zračnih jastuka?

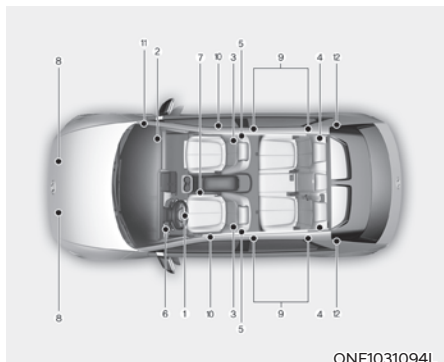

SRS se sastoji od sljedećih komponenti:

- (1) Modul prednjeg zračnog jastuka vozača
 - (2) Modul prednjeg zračnog jastuka suvozača
 - (3) Moduli bočnih zračnih jastuka
 - (4) Moduli zračnih zavjesa
 - (5) Retraktor zatezača prednji
 - (6) Svjetlo upozorenja zračnog jastuka
 - (7) Modul kontrole SRS (SRSCM)/senzor prevrtanja
 - (8) Prednji senzori udara
 - (9) Senzori bočnog udara
 - (10) Bočni senzori tlaka
 - (11) Prekidač (ON/OFF) suvozačkog zračnog jastuka (ako je u opremi)
 - (12) Retraktor zatezača stražnji
- * Indikator ON/OFF suvozačkog zračnog jastuka nalazi se u krovnoj konzoli.

SRSCM stalno nadzire sve elemente, dok je prekidač za paljenje uključen, da bi se utvrdilo je li frontalni, gotovo frontalni udar ili bočni udar dovoljno ozbiljan da zahtijeva upotrebu zračnog jastuka ili zatezača sigurnosnog pojasa.



Svjetlo upozorenja zračnih jastuka (SRS)

Svjetlo upozorenja zračnih jastuka na ploči s instrumentima je indikator rada SRS-a. Sustav sam sebe testira u potrazi za neispravnostima. Svjetlo indikatora će svijetliti oko 6 sekundi nakon što se prekidač za paljenje okrene u položaj ON, nakon čega bi se svjetlo upozorenja zračnog jastuka trebalo ugasi. Ako se to ne dogodi ukazuje na problem tj. neispravnost u radu zračnih jastuka, zračnih zavjesa ili bočnih zračnih jastuka.



UPOZORENJE

Ako se dogodi bilo koji od sljedećih uvjeta, to ukazuje na kvar SRS-a.

- Svjetlo se ne upali nakratko nakon što uključite paljenje.
- Svjetlo ostane upaljeno nakon što je bilo upaljeno otprilike 6 sekundi.
- Svjetlo se upali dok je vozilo u pokretu.
- Svjetlo trepće kad je prekidač za paljenje u položaju ON.

Preporučujemo da sustav pregleda ovlaštenu HYUNDAI trgovac što je prije moguće ako se dogodilo bilo što od navedenog.

Tijekom frontalnog sudara senzori prate usporenje vozila. Ako je usporenje doseglo potrebnu vrijednost, upravljački modul će aktivirati prednje jastuke u pravom trenutku i uz dovoljnu silu napuhavanja.

Prednji zračni jastuci pomažu zaštititi vozača i suvozača aktivacijom u slučajevima kad sigurnosni pojasevi sami ne mogu pružiti dovoljan stupanj zaštite. Ako je potrebno, aktivirat će se i bočni zračni jastuci i tako uskočiti u pomoć.

- Zračni se jastuci aktiviraju (mogu se napuhati ako je potrebno) samo kada je prekidač za paljenje uključen na ON ili START.
- Zračni se jastuci trenutno napuhuju u slučaju frontalnog ili bočnog sudara (ako je vozilo opremljeno s bočnim zračnim jastucima ili zračnim zavjesama) kako bi se putnici zaštitili od ozbiljnih tjelesnih ozljeda.
- Ne postoji jedna brzina kod koje će se zračni jastuci napuhati. Općenito, zračni jastuci namijenjeni su da se napušu na temelju težine sudara i njegovog smjera. Ova dva faktora određuju hoće li senzori proizvesti elektronski signal za otvaranje/napuhavanje.
- Aktivacija zračnih jastuka ovisi o broju čimbenika, uključujući brzinu vozila, kut udara te gustoće i krutosti vozila ili predmeta koje Vaše vozilo udari u sudaru. Za odluku o aktivaciji, čimbenici nisu ograničeni na ove gore navedene.
- Zračni će se jastuci napuhati i ispuhati u trenu. Gotovo je nemoguće da vidite zračne jastuke kako se napuhuju tijekom sudara. Mnogo je vjerojatnije da ćete jednostavno vidjeti ispuhane zračne jastuke kako vise iz svojih pretinaca nakon sudara.

- Kako bi pružili zaštitu u slučaju sudara, zračni jastuci moraju se napuhati brzo. Brzina napuhavanja zračnog jastuka je posljedica iznimno kratkog vremena u kojem se dogodi sudar i potrebe da se zračni jastuk postavi između putnika i strukture vozila prije nego putnici dotaknu te strukture. Ovakva brzina napuhavanja smanjuje rizik od ozbiljne ili po život opasne ozljede u teškom sudaru, te je stoga nužan dio dizajniranja zračnog jastuka.
- Međutim, napuhavanje zračnog jastuka također može uzrokovati ozljede koje mogu uključivati ozljede lica, modrice i slomljene kosti, jer brzina napuhavanja također znači da se zračni jastuci otvaraju naglo i velikom silom.
- Postoje okolnosti u kojima kontakt sa zračnim jastukom na upravljaču može uzrokovati smrtonosne ozljede, pogotovo ako je vozač pozicioniran preblizu upravljaču.

Kako biste izbjegli ozljede ili smrt uzrokovanu aktiviranjem zračnih jastuka u sudaru, vozač treba sjediti što dalje moguće od zračnog jastuka upravljača (udaljen barem 250 mm), ali ne predaleko da mu bude otežan nadzor nad vozilom. Suvozač mora pomaknuti svoje sjedalo što je dalje moguće i sjediti naslonjen na naslon sjedala.

■ Vozački zračni jastuk (1)



OLMB033054

Kad SRSCM detektira sudar čija silina zahtijeva aktivaciju zračnih jastuka, automatski će ih aktivirati.

■ Vozački zračni jastuk (2)



OLMB033055

Tijekom aktivacije će šavovi koji su ugrađeni u oblogu programirano popustiti pod silom napuhavanja zračnih jastuka. Daljnje napuhavanje zračnih jastuka je omogućeno potpunim otvaranjem obloga.

Potpuno napuhan zračni jastuk, u kombinaciji s ispravno vezanim zračnim jastukom, usporava pomak tijela vozača i suvozača koja su nošena inercijom prema naprijed te tako smanjuje opasnost od ozljede.

■ Vozački zračni jastuk (3)

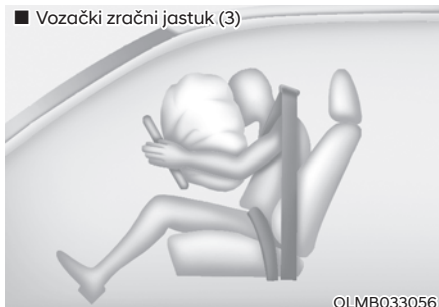

OLMB033056

■ Suvozački zračni jastuk



OLMB033057

Nakon aktivacije se zračni jastuk odmah počinje ispuhivati omogućujući vozaču vidljivost prema naprijed i zadržavanje kontrole nad vozilom.

UPOZORENJE

- **Nemojte stavljati nikakve predmete (držač za čašu, držač za CD, naljepnice, itd.) na suvozačevu ploču iznad pretinca u kojoj se nalazi zračni jastuk suvozača. Takvi predmeti mogu postati opasni projektili ako se napuše zračni jastuk suvozača.**
- **Ako stavljate spremnik osvježivača zraka u vozilo, ne postavljajte ga u blizini ploče s instrumentima ili na površini ploče s instrumentima. To može postati opasan projektil ako se napuše zračni jastuk suvozača.**

Što očekivati nakon aktivacije zračnih jastuka

Nakon što se zračni jastuci napušu, ispuhat će se vrlo brzo. Napuhani zračni jastuk neće zapriječiti vidno polje vozača niti mu onemogućiti upravljanje. Zračne zavjese mogu ostati djelomično napuhane neko vrijeme nakon aktivacije.



UPOZORENJE

Kada se zračni jastuci napušu, proizvode buku i ostavljaju u zraku unutar vozila dim i prah.

- **Otvorite Vaša vrata i/ili prozore što je prije moguće nakon udara kako bi se smanjila nelagoda i spriječilo dugotrajno izlaganje dimu i prahu.**
- **Odmah operite i isperite hladnom vodom kožu koja je bila izložena dimu i prahu i konzultirajte se s liječnikom ako se simptomi ne povuku.**
- **Kada se zračni jastuci otvore, dijelovi upravljača povezani sa zračnim jastukom i/ili na ploči s instrumentima i/ili na obje strane krovnih tračnica iznad prednjih i stražnjih vrata su vrlo vruće. Kako biste spriječili ozljede, nemojte dodirivati unutarnje komponente površine za skladištenje zračnih jastuka odmah nakon što se zračni jastuk napuhao.**
- **Nakon aktivacije zračnih jastuka treba zamijeniti sve komponente. Posjetite što je prije moguće ovlaštenog HYUNDAI trgovca.**

Buka i dim nakon aktivacije zračnog jastuka

Kada se zračni jastuci napušu, proizvode buku i ostavljaju u zraku unutar vozila dim i prah. To je normalna pojava i rezultat aktivacije napuhavanja zračnog jastuka. Nakon što se zračni jastuk napuše, možda ćete osjetiti popriličnu nelagodu pri disanju zbog kontakta prsa s pojasom i zračnim jastukom, kao i zbog udisanja dima i praha. Otvorite Vaša vrata i/ili prozore što je prije moguće nakon udara kako bi se smanjila nelagoda i spriječilo dugotrajno izlaganje dimu i prahu.

Iako su dim i prah netoksični, mogu izazvati iritaciju kože (oči, nos i grlo, i sl.). Ako je to slučaj, odmah operite i isperite hladnom vodom i konzultirajte se s liječnikom ako se simptomi ne povuku.

Nemojte koristiti dječju sjedalicu na suvozačevom sjedalu



Nikada nemojte koristiti dječju sjedalicu na suvozačevom sjedalu, ako suvozački zračni jastuk nije deaktiviran.

UPOZORENJE

NIKADA nemojte koristiti dječju sjedalicu usmjerenu prema natrag na sjedalu koje je zaštićeno **AKTIVNIM** zračnim jastukom, može doći do **OZBILJNIH OZLJEDA** ili **SMRTI DJETETA**.

Zašto se moj zračni jastuk nije aktivirao u sudaru?

Postoje mnoge vrste nesreća u kojima ne treba očekivati da zračni jastuk pruži dodatnu zaštitu. To uključuje udarce straga, ili drugi ili treći sudar u lančanom sudaru, kao i sudare pri niskoj brzini. Stupanj oštećenja vozila je pokazatelj energije udarca koja je apsorbirana i nije pokazatelj jesu li zračni jastuci trebali biti aktivirani ili ne.

Senzori sudara zračnih jastuka

UPOZORENJE

- Nemojte sami udarati, niti dopustiti da bilo koji predmet udari na mjesta gdje su instalirani zračni jastuci ili senzori. To može uzrokovati neočekivano aktiviranje zračnog jastuka, koje bi moglo uzrokovati ozbiljne tjelesne ozljede ili smrt.
- Mogući su problemi ako su kutovi ugradnje senzora promijenjeni zbog deformacije prednjeg branika, karoserije ili B stupa i C stupa, gdje su instalirani senzori bočnog sudara. Preporučujemo da sustav servisirate kod ovlaštenog HYUNDAI trgovca.
- Vaše je vozilo konstruirano da upije udarac i napuše zračni jastuk(e) u određenim sudarima. Postavljanje zaštite branika ili zamjena branika s neoriginalnim dijelovima može negativno utjecati na učinkovitost zračnog jastuka vašeg vozila u sudaru.
- Ako je potrebna vuča vozila, ključ u kontakt bravi mora biti u položaju OFF ili ACC i potom pričekajte 3 minute kako bi se spriječila nenamjerna aktivacija zračnih jastuka.
- Ako je mjesto ugradnje ili kut senzora promijenjen na bilo koji način, zračni se jastuci mogu aktivirati kad ne treba, ili se možda ne napušu kad bi trebali, uzrokujući ozbiljne ozljede ili smrt. Stoga, ne pokušavajte obavljati održavanje na ili oko senzora. Preporučujemo da sustav servisirate kod ovlaštenog HYUNDAI trgovca.



1. SRS kontrolni modul / senzor prevrtanja
2. Senzor prednjeg udara
3. Senzor bočnog udara (tlak)

4. Senzor bočnog udara (ubrzanje)
5. Senzor bočnog udara (ubrzanje)

Uvjeti napuhavanja zračnih jastuka



Prednji zračni jastuci

Prednji zračni jastuci namijenjeni su da se napušu pri frontalnom sudaru, ovisno o jačini, brzini i kutu udarca prednjeg sudara.

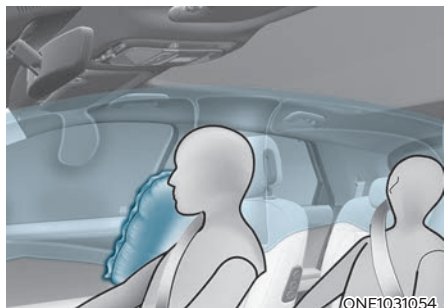

Bočni zračni jastuci, središnji prednji zračni jastuk i zračne zavjese

Bočni zračni jastuci i zračne zavjese namijenjeni su da se napušu kada je otkriven udar na senzore bočnog udara, ovisno o jačini, brzini i kutu udarca koji proizlaze iz bočnog udara pri sudaru.

Iako su prednji zračni jastuci (zračni jastuci suvozača i vozača) napravljeni da se napušu samo u slučaju frontalnog sudara, oni se također mogu napuhati u drugim vrstama sudara, ako su prednji senzori otkrivanja sudara primili dovoljan udar. Bočni zračni jastuci (bočni zračni jastuci i/ili zračne zavjese) su napravljeni tako da se napušu samo kod bočnog sudara, ali oni se mogu napuhati i u drugim sudarima, ako su senzori bočnog otkrivanja sudara dobili dovoljan udar.

Ako na karoseriju vozila utječu izbočine ili objekti na neodržavanoj cesti ili na nogostupu, zračni jastuci se mogu napuhati. Vozite oprezno na neasfaltiranim cestama ili na površinama nenamijenjenima za promet vozila kako bi se spriječilo nenamjerno aktiviranje zračnog jastuka.

Uvjeti nenapuhivanja zračnog jastuka



U nekim sudarima male brzine zračni jastuci se možda ne napušu. Zračni jastuci su osmišljeni da se ne napušu u takvim slučajevima jer oni ne mogu pružiti dodatnu zaštitu pored sigurnosnih pojaseva u takvim sudarima.



Čeoni zračni jastuci nisu predviđeni da bi se napuhali pri stražnjim sudarima, jer se putnici pomiču unatrag od siline udara. U tom slučaju, napuhani zračni jastuci neće biti u mogućnosti pružiti nikakvu dodatnu korist.



Čeoni zračni jastuci nisu predviđeni da bi se napuhali u bočnim sudarima, jer se putnici pomiču u pravcu sudara, te tako kod bočnih udaraca, prednji zračni jastuk neće pružiti dodatnu zaštitu putnika.

No, bočni zračni jastuci ili zračne zavjese se mogu napuhati, ovisno o jačini, brzini vozila i kutu udara.

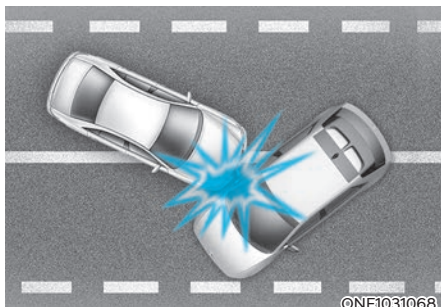

Kod sudara pod kutem, inercijske će sile usmjeravati putnike u smjeru u kojem zračni jastuci neće biti u mogućnosti pružiti nikakvu dodatnu korist, i zato senzori možda ne aktiviraju nijedan zračni jastuk.

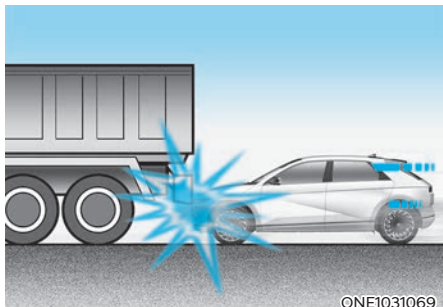

ONE1031069

Trenutak prije sudara vozači često jako koč. Takvo jako kočenje snižava prednji dio vozila uzrokujući da se “odveze” pod vozilo s višim odstojanjem od podloge. Zračni jastuci se ne mogu napuhati u ovoj situaciji “poniranja”, jer sile usporavanja koje detektiraju senzori mogu biti značajno zamijenjene takvim “ponirućim” sudarom.

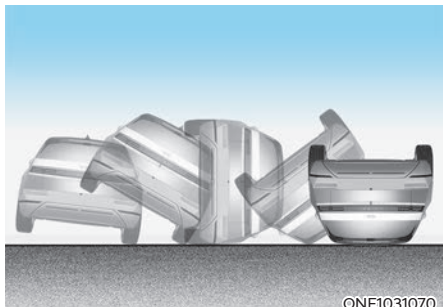

ONE1031070

Zračni se jastuci možda ne aktiviraju prilikom prevrtanja jer zračni jastuci ne bi pružili zaštitu za putnike.

i Obavijest

Vozila opremljena senzorom prevrtanja
Bočni zračni jastuci i zračne zavjese mogu se aktivirati, ako senzor prevrtanja uoči da se vozilo prevrće.

i Obavijest

Vozila koja nisu opremljena senzorom prevrtanja

Bočni zračni jastuci i zračne zavjese mogu se aktivirati, ako se vozilo nakon bočnog udara počne prevrtati ako je opremljeno bočnim zračnim jastucima i/li zračnim zavjesama.

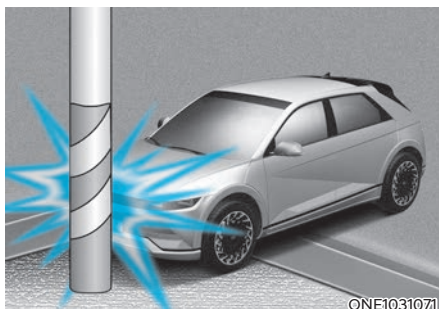

ONE1031071

Zračni se jastuci možda ne aktiviraju ako se vozilo sudari s predmetima kao što su dalekovodi ili drveće, gdje je točka udara koncentrirana na jednom području i senzori ne mogu detektirati punu snagu udarca.

Njega SRS-a

SRS gotovo ne treba održavati i ne postoje dijelovi koje možete sigurno sami popravljati. Ako svjetlo upozorenja zračnog jastuka ne svijetli kada se uključi kontakt, ili kontinuirano ostaje upaljeno, preporučujemo da sustav odmah pregleda ovlašteni HYUNDAI trgovac.

Preporučujemo da bilo kakve radove na SRS-u, poput uklanjanja, instaliranja, popravaka, ili bilo kakve izmjene na upravljaču izvede ovlašteni HYUNDAI trgovac.

Nepropisno rukovanje SRS-om može uzrokovati ozbiljne tjelesne ozljede.



UPOZORENJE

- Nisu dopuštene nikakve modifikacije žica, uključujući dodavanje bilo kakvih bedževa i sličnih dodataka na pokrov ili izmjene strukture karoserije, jer one mogu negativno utjecati na rad SRS i dovesti do mogućih ozljeda.
- Za čišćenje zračnih jastuka, koristite samo mekanu, suhu krpu ili navlaženu običnom vodom. Otapala ili sredstva za čišćenje mogu negativno utjecati na pokrov zračnih jastuka i pravilan rad sustava.
- Nikada nemojte (o)stavljati nikakve predmete iznad ili blizu modula zračnih jastuka na upravljaču, na ploči s instrumentima i suvozačevoj ploči iznad pretinca za rukavice, jer svaki takav objekt može uzrokovati štetu ako je vozilo u sudaru dovoljno ozbiljnom da uzrokuje da se zračni jastuci napušu.
- Ako dođe do aktivacije, preporučujemo da zračni jastuk zamijeni ovlašteni HYUNDAI trgovac.
- Ako moduli zračnog jastuka moraju biti bačeni, ili ako se vozilo mora otpisati, moraju se poštivati određene mjere opreza. Posavjetujte se s ovlaštenim HYUNDAI trgovcem koji ima sve potrebne informacije. Nepoštivanje ovih mjera opreza može povećati rizik od tjelesnih ozljeda.

Dodatne mjere opreza

Putnici ne bi trebali mijenjati mjesta dok se vozilo kreće. Putnik koji ne nosi pojas tijekom nesreće ili naglog zaustavljanja može biti bačen prema unutrašnjosti vozila, prema drugim putnicima, ili biti izbačen iz vozila.

Nemojte koristiti nikakve dodatke na sigurnosnim pojasevima. Uređaji koji tvrde da poboljšavaju udobnost putnika ili mijenjaju položaj sigurnosnog pojasa mogu smanjiti zaštitu koju pruža sigurnosni pojas i povećati šanse za ozbiljne ozljede u sudaru.

Ne mijenjajte prednja sjedala. Izmjena prednjih sjedala može ometati rad dopunskog sigurnosnog sustava, senzornih komponenti ili bočnih zračnih jastuka.

Ne stavljajte predmete ispod prednjih sjedala. Stavljanje predmeta ispod prednjih sjedala može ometati rad dijelova SRS-a senzora i kableske snopove.

Nemojte udarati po vratima. Udarac po vratima dok je prekidač za paljenje u položaju ON može izazvati napuhavanje zračnih jastuka.

Dodavanje opreme ili modificiranje vašeg vozila opremljenog zračnim jastucima

Ako modificirate svoje vozilo promjenom okvira vozila, sustava branika, prednjeg kraja, bočnog lima ili visine vozila, to može utjecati na rad sustava zračnih jastuka u vozilu.

Oznake upozorenja zračnih jastuka



Oznake upozorenja zračnih jastuka su priložene kako bi upozorile putnike o potencijalnim rizicima sustava zračnih jastuka.

Primijetite da su ova vladina upozorenja usredotočena na rizik za djecu.

Također želimo da budete svjesni rizika kojem su odrasli izloženi, a koji su opisani na prethodnim stranicama.

4. Instrument ploča

Instrument ploča.....	4-4
Kontrole instrument ploče.....	4-5
Osvjetljenje instrument ploče.....	4-5
Mjerači i pokazivači.....	4-5
Brzinomjer.....	4-5
Pokazivač snage sustava.....	4-6
Pokazivač razine energije u visokonaponskoj bateriji (SOC).....	4-6
Pokazivač vanjske temperature.....	4-7
Mjerač prevaljene udaljenosti.....	4-7
Udaljenost do pražnjenja baterije.....	4-8
Indikator redukcijskog prijenosnika.....	4-9
Indikator regenerativnog kočenja.....	4-9
Indikatori i svjetla upozorenja.....	4-9
Vozilo spremno za vožnju.....	4-9
Servisni indikator upozorenja.....	4-9
Power down indikator upozorenja.....	4-10
Indikator punjenja.....	4-10
Indikator upozorenja razine energije u visokonaponskoj bateriji.....	4-10
Indikator upozorenja sigurnosnog pojasa.....	4-10
Indikator upozorenja zračnog jastuka.....	4-11
Indikator upozorenja regenerativnog kočenja.....	4-11
Indikator upozorenja tekućine kočnica.....	4-11
Indikator upozorenja ABS sustava.....	4-12
Indikator upozorenja EBD sustava.....	4-12
Indikator upozorenja EPS sustava.....	4-13
Indikator upozorenja Master warning light.....	4-13
Indikator upozorenja EPB kočnice.....	4-14
Indikator upozorenja tlaka u gumama.....	4-14
Indikator upozorenja Forward Safety sustava.....	4-15
Indikator upozorenja Lane safety sustava.....	4-15
Indikator upozorenja 4WD sustava.....	4-15
Indikator upozorenja LED svjetala.....	4-16
Indikator upozorenja poledice na cesti.....	4-16
Indikator ESC sustava.....	4-17
Indikator ESC sustav isključen.....	4-17
Indikator imobilizatora.....	4-17

Indikator pokazivača smjera	4-18
Indikator dugog svjetla	4-18
Indikator kratkog svjetla	4-18
Indikator upaljenog svjetla	4-18
Indikator stražnjeg svjetla za maglu	4-18
Indikator HBA sustava automatskih dugih svjetala	4-19
Indikator AUTO HOLD	4-19
Poruke LCD zaslona	4-19
Shift to P	4-19
Low key battery	4-19
Press START button while turning wheel	4-19
Press brake pedal to start vehicle	4-19
Key not in vehicle	4-20
Key not detected	4-20
Press START button again	4-20
Press START button with key	4-20
Check BRAKE SWITCH fuse	4-20
Shift to P or N to start vehicle	4-20
Check smart key system	4-20
Door, Hood, Tailgate open indicator	4-21
Low tire pressure	4-21
Lights	4-21
Wiper	4-22
Low washer fluid	4-22
Check haptic steering wheel system	4-22
Check headlight	4-22
Check turn signal	4-22
Check headlamp LED	4-22
Shift to P to charge/Shift to P to start charging	4-23
Remaining time	4-23
Unplug vehicle to start	4-23
Charging door open	4-23
Charging stopped. Check the AC/DC charger	4-24
Charging stopped. Check the cable connection	4-24
Check regenerative	4-25
Low EV battery	4-25
Charge immediately. Power limited	4-25

4. Instrument cluster

12V battery discharging due to additional electrical devices	4-26
Power limited due to low EV battery temperature. Charge battery.....	4-26
EV battery overheated! Stop vehicle	4-27
Power limited	4-27
Stop vehicle and check power supply.....	4-28
Check active air flap system	4-28
Check virtual engine sound system.....	4-28
Check electric vehicle system	4-28
LCD zaslon.....	4-29
Kontrola LCD zaslona.....	4-29
Modovi pregleda	4-29
Mod drive assist	4-30
Svako skretanje to cilja (Turn by Turn)	4-30
Mod pomoći	4-31
Accumulated info.....	4-31
Zaslon dodatnih informacija	4-33
Postavke vozila (infotainment sustav)	4-34
Postavke vozila	4-34

INSTRUMENT PLOČA

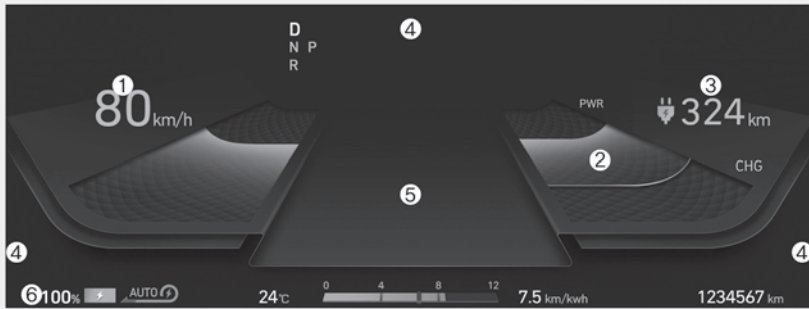

Stvarna Instrument ploča u vozilu može se razlikovati od ilustracije.
Za više detalja, pogledajte “Mjerači” na sljedećim stranicama.

ONE1041021

1. Brzinomjer
2. Pokazivač razvijanja snage/punjenja baterije
3. Udaljenost do pražnjenja
4. Svjetla upozorenja i indikatora
5. LCD zaslon (uključujući putno računalo)
6. Pokazivač stanja napunjenosti baterije (SOC – State of Charge)

i Obavijest

- Pritisak na drive mode prekidač i odabir SNOW/NORMAL/ECO/SPORT moda promijenit će i izgled instrument ploče.

Upravljanje instrument pločom

Osvjetljenje instrumentne ploče

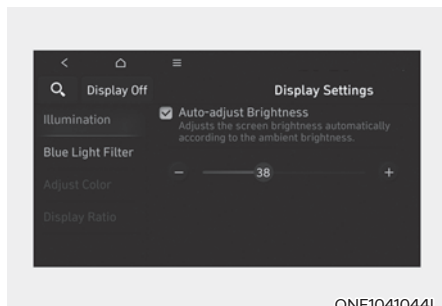

Intenzitet osvjetljenja instrumentne ploče može se podesiti na sljedeći način: Prekidač za paljenje Start/Stop je u položaju ON, odaberite 'Settings → Display → Illumination'.

- Ako se u postavkama odabere 'Auto-adjust Brightness', intenzitet se automatski prilagođava.
- Pritiskanje prekidača gore ili dolje također podešava intenzitet pozadinskog osvjetljenja prekidača u kabini.



UPOZORENJE

Nikada ne podešavajte instrumentnu ploču dok vozite. To može rezultirati gubitkom kontrole i dovesti do nesreće koja može uzrokovati smrt, ozbiljne ozljede, ili oštećenje imovine.

Mjerači

Brzinomjer

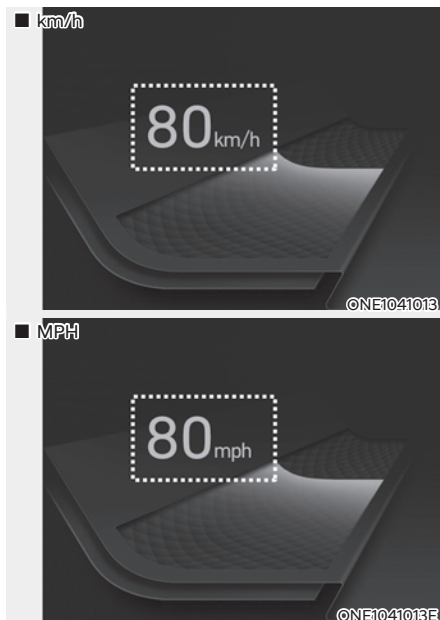

Brzinomjer pokazuje brzinu vozila. Brzinomjer je kalibriran u kilometrima na sat i/ili miljama na sat.

Pokazivač razvijanja snage/ punjenja baterije

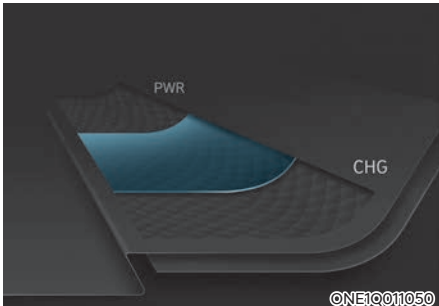

Ovaj pokazivač prikazuje potrošnju energije vozila i status punjenja/pražnjenja regenerativnih kočnica.

- **POWER :**
Prikazuje potrošnju energije vozila tijekom ubrzavanja ili vožnje uzbrdo. Što se više energije troši, pokazivač je više ispunjen tj. prikazuje višu vrijednost.
- **CHARGE :**
Prikazuje status punjenja baterije tijekom regenerativnog kočenja (koje dopunjava baterije tijekom vožnje nizbrdo ili tijekom kočenja). Što se više energije dopunjava, niži prikaz na pokazivaču.

Pokazivač napunjenosti visokonaponskih baterija (State of Charge, SOC)

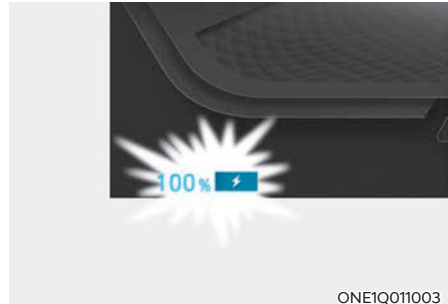

- SOC pokazivač prikazuje status napunjenosti visokonaponskih baterija.
- Mali postotak je znak da u visokonaponskim baterijama nema dovoljno energije. 100% je znak da su visokonaponske baterije posve napunjene.
- Prije vožnje autocestom ili brzom cestom provjerite jesu li visokonaponske baterije dovoljno napunjene.



ONE1Q011011

Kad se prikaz spusti na manje od 10% na SOC pokazivaču, uključuje se indikator (🔋⚡) koji upozorava na nizak kapacitet energije u visokonaponskim baterijama.

Nakon što se uključi indikator (🔋⚡) koji upozorava na nizak kapacitet energije u visokonaponskim baterijama vozilo može prevaliti još dodatnih 30~40 km. Preostali doseg ovisi o brzini vožnje, radu grijanja/ klima uređaja, vremenskim uvjetima, stilu vožnje i drugim faktorima. Potrebno je dopunjavanje baterije i ovaj je doseg informativnog karaktera, a ne zajamčen doseg.

OPASKA

Kad se prikaz spusti na manje od 10% na SOC pokazivaču napunjenosti visokonaponskih baterija, brzina vozila je ograničena i naposljetku će se vozilo isključiti. Odmah napunite baterije.

Vanjska temperatura



ONE1041014

Trenutačna vanjska temperatura prikazana je u koracima po 1°C (1°F). Raspon temperature je između -40°C ~ 60°C (-40°F ~ 140°F).

Vanjska temperatura na zaslonu možda se neće odmah promijeniti kao na općem termometru radi sprečavanja nepažnje vozača.

Za promjenu iz °C u °F ili °F u °C:

- General Settings → Unit → Temperature Unit → °C/°F

Za detaljnije upute pogledajte zaseban korisnički priručnik o infotainment sustavu.

Mjerna jedinica instrument ploče i klima-uređaja će se odmah promijeniti.

Mjerač prevaljene udaljenosti

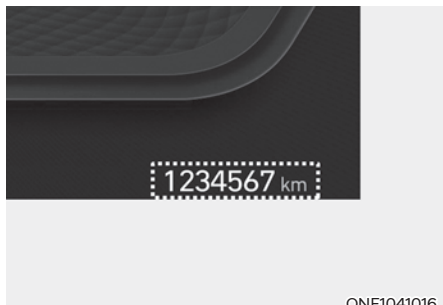

Mjerač prevaljene udaljenosti prikazuje ukupnu udaljenost koju je dosad vozilo prevalo i treba biti korišten kao pokazatelj kad je potrebno redovno servisiranje.

Udaljenost do pražnjenja baterija



- Udaljenost do pražnjenja je procijenjena udaljenost koju vozilo može prijeći s preostalom energijom u visokonaponskim baterijama.
- Udaljenost do pražnjenja ovisi o odabiru ECO/NORMAL/SPORT moda.

Za dodatne informacije pogledajte 'Udaljenost do pražnjenja baterija' u vodiču za električna vozila.

i Obavijest

- Ako vozilo nije na ravnoj podlozi ili je došlo do prekida rada akumulatora, funkcija udaljenosti do pražnjenja možda neće raditi pravilno.
- Udaljenost do pražnjenja može se razlikovati od stvarne udaljenosti vožnje, jer se radi o procjeni raspoloživog dosega.
- Udaljenost do pražnjenja baterija ovisi o načinu korištenja i stanju vozila i može se značajno razlikovati od prilike do prilike.

Indikator odabranog stupnja prijenosa



Indikator odabranog stupnja prijenosa prikazuje koji je stupanj prijenosa odabran.

Indikator stupnja regenerativnog kočenja

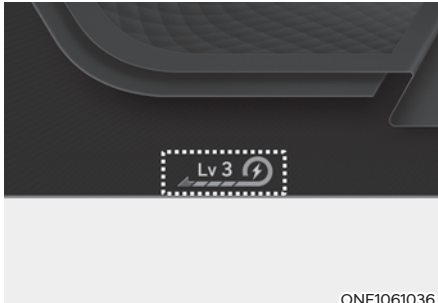

Učinak regenerativne kočnice može se podesiti u stupnjevima od 0 do 3 povlačenjem ručice za prebacivanje brzina tijekom korištenja regenerativne kočnice.

Za dodatne informacije pogledajte 'Ručica za prebacivanje brzina' (Regenerative Braking Control) u poglavlju 6.

Upozorenja i indikatori

i Obavijest

Nakon pokretanja vozila, provjerite jesu li sva svjetla upozorenja isključena. Ako su bilo koja još upaljena, to ukazuje na situaciju koja zahtijeva pažnju.

Svjetlo upozorenja spremnosti (Ready indikator) READY

Ovaj indikator se pali:

Kad je vozilo spremno za vožnju.

- ON: normalna je vožnja moguća.
- OFF: normalna vožnja nije moguća ili postoji neki problem.
- Blinkanje: vožnja samo u nuždi.

Ako se ready indikator ugasi ili blinka, postoji neki problem u sustavu. Preporučujemo da posjetite ovlaštenog HYUNDAI trgovca koji će pregledati vozilo.

Svjetlo upozorenja servisa (Service Warning Light)



Ovaj indikator se pali:

- Kad je START/STOP prekidač u položaju ON.
 - Ovo svjetlo upozorenja će svijetliti otprilike 3 sekundi i onda se ugasiti.
- Kad postoji neki problem u električnom sustavu vozila ili povezanim sustavima i njegovim dijelovima poput senzora i sl.

Ako se svjetlo upozorenja upali tijekom vožnje ili ne ugasi odmah nakon pokretanja vozila, preporučujemo da posjetite ovlaštenog HYUNDAI trgovca koji će pregledati vozilo.

Svjetlo upozorenja ograničene snage (Power Down Warning Light)



Ovaj indikator se pali:

- Kad je START/STOP prekidač u položaju ON.
 - Ovo svjetlo upozorenja će svijetliti otprilike 3 sekundi i onda se ugasi.
- Kad je snaga vozila ograničena zbog sigurnosnih razloga. Snaga je ograničena zbog ovih razloga.
 - Razina energije u visokonaponskim baterijama je ispod određene razine ili pada napon.
 - Temperatura motora ili visokonaponskih baterija je previsoka ili preniska.
 - Postoji neispravnost/kvar u sustavu hlađenja koji utječu na performanse vozila.

OPASKA

- **Nemojte naglo ubrzavati ili pokretati vozilo dok svijetli Power Down Warning Light.**
- **Kad razina energije u visokonaponskim baterijama padne ispod određene razine odmah dopunite baterije.**

Svjetlo upozorenja punjenja (Charging Indicator Light)



(zeleno)

Ovaj indikator svijetli:

- Tijekom punjenja visokonaponskih baterija.

Svjetlo upozorenja niske napunjenosti visokonaponskih baterija (High Voltage Battery Level Warning Light)



Ovaj indikator se pali:

- Kad su visokonaponske baterije gotovo prazne.
- Čim se uključi svjetlo upozorenja niske napunjenosti visokonaponskih baterija napunite baterije.

Svjetlo upozorenja sigurnosnog pojasa



Ovo svjetlo upozorava vozača da nije vezan.

Za više detalja provjerite 'Sigurnosne pojaseve' u poglavlju 3.

Svjetlo upozorenja zračnog jastuka



- Ovo svjetlo upozorenja će svijetliti otprilike 6 sekundi svaki put kad okrenete prekidač za paljenje u položaj ON i onda se ugasi.

Ako se svjetlo SRS zračnog jastuka ne upali, ili ostaje upaljeno nakon što je svijetlilo 6 sekundi kad ste prekidač za paljenje okrenuli u položaj ON ili pokrenuli motor, ili ako se upali tijekom vožnje, preporučujemo da sustav pregleda ovlaštenu HYUNDAI trgovca.

Svjetlo upozorenja regenerativne kočnice (Regenerative Brake Warning Light)



(žuto)

Ovaj indikator svijetli:

Kad regenerativna kočnica ne radi i kočnice ne rade kako bi trebale. To izaziva istovremeno paljenje Brake Warning light (crveno) i Regenerative Brake Warning Light (žuto).

Ako se to dogodi, vozite polako i osobito pažljivo i preporučujemo da odmah posjetite ovlaštenog HYUNDAI trgovca.

Pedala kočnice može otvrdnuti u odnosu na svakodnevno stanje i zaustavni se put može produljiti.

Upozorenje parkirne kočnice i kočione tekućine



(crveno)

- Ovo svjetlo svijetli kad je parkirna kočnica postavljena s prekidačem za paljenje u položaju START ili ON. Svjetlo upozorenja treba se ugasi kad je parkirna kočnica otpuštena.
 - Svijetli oko 3 sekunde
- Svijetli ako je kočnica uključena.
- Svijetli ako je razina kočničke tekućine niska.
 - Ako upozorenje svijetli i nakon što je kočnica isključena, to je znak da je razina tekućine u kočnicama niska.
- Kad god funkcija regenerativnog kočenja ne radi.

Ako svjetlo upozorenja ostaje upaljeno:

- Vozite oprezno do najbližeg sigurnog mjesta i zaustavite Vaše vozilo.
- S ugašenim motorom, provjerite razinu kočione tekućine odmah i dodajte tekućinu po potrebi (**vodite se uputama 'Kočnička tekućina' u poglavlju 9**). Zatim provjerite sve kočione komponente za curenje tekućine. Nemojte pokretati vozilo ako je curenje otkriveno, svjetlo upozorenja ostaje upaljeno ili ako kočnice ne rade pravilno. Preporučujemo da se vozilo odvuče do bilo kojeg ovlaštenog HYUNDAI trgovca na provjeru kočionog sustava i potrebne popravke.

Dvostruke dijagonalne kočnice

Vaše vozilo je opremljeno dijagonalno povezanim kočnicama u dva nezavisna kruga. To znači da još uvijek imate kočenje na dva kotača čak i ako se jedan od krugova pokvari. Sa samo jednim ispravnim krugom, veći je hod papučice kočnica i veći je pritisak na papučici potreban za zaustavljanje automobila.

Također, automobil će imati dulji put zaustavljanja sa samo djelomično ispravnim kočnicama.

Ako kočnice otkažu dok vozite, prebacite u nižu brzinu za dodatno kočenje motorom i zaustavite automobil čim je sigurno da to učinite.



UPOZORENJE

Upozorenje parkirne kočnice i kočione tekućine

Vožnja s upaljenim svjetlom upozorenja je **OPASNO**. Ako upozorenje svijetli i nakon što je kočnica isključena, to je znak da je razina tekućine u kočnicama niska.

Ako svjetlo upozorenja kočnica ostaje upaljeno, preporučujemo da sustav provjeri ovlašteni HYUNDAI trgovac

Svjetlo upozorenja sustava protiv blokiranja kočnica (ABS)



- Ovo svjetlo svijetli ako je prekidač za paljenje okrenut u ON i gasi se za otprilike 3 sekunde ako sustav radi normalno.
- Ako svjetlo upozorenja ABS ostaje upaljeno, upali se tijekom vožnje, ili se ne upali kad se prekidač za paljenje okrene u položaj ON, to je znak da možda postoji problem s ABS-om (Normalni sustav kočenja još uvijek će raditi, ali bez asistencije sustava protiv blokiranja kočnica).

Ako se ovo dogodi, preporučujemo da sustav provjeri ovlašteni HYUNDAI trgovac.

Svjetlo upozorenja sustava za elektroničku raspodjelu sile kočenja (EBD)



Ako dva svjetla upozorenja svijetle u isto vrijeme tijekom vožnje, sustavi ABS i EBD u Vašem vozilu možda su se pokvarili.

U ovom slučaju, Vaš ABS i uobičajen sustav kočenja možda neće raditi normalno. Preporučujemo da sustav provjeri ovlašteni HYUNDAI trgovac.



UPOZORENJE

Svjetlo upozorenja sustava za elektroničku raspodjelu sile kočenja (EBD)

Ako su oba svjetla upozorenja ABS-a i kočnica upaljena i ostaju upaljena, sustav kočenja Vašeg vozila neće raditi normalno. Stoga možda doživite neočekivanu i opasnu situaciju tijekom naglog kočenja.

U ovom slučaju, izbjegavajte brzu vožnju i naglo kočenje.

U ovom slučaju, preporučujemo da sustav provjeri ovlašteni HYUNDAI trgovac.

OPASKA

Svjetlo upozorenja sustava za elektroničku raspodjelu sile kočenja (EBD)

Ako se svjetlo upozorenja ABS ili svjetlo upozorenja EBD upali i ostaje upaljeno, brzinomjer ili mjerac puta možda neće raditi. Također, svjetlo upozorenja EPS može zasvijetliti i težina upravljača može se povećati ili smanjiti.

U ovom slučaju, preporučujemo da sustav provjeri ovlašteni HYUNDAI trgovac.

Svjetlo upozorenja sustava EPS (elektronički servo upravljač)



This warning light illuminates:

- Ovo svjetlo indikatora pali se nakon što je ključ za paljenje okrenut u položaj ON i zatim će se, nakon cca 3 sekunde, ugastiti.
- Ovo se svjetlo također pali kad EPS ima neke probleme.
Ako se upali tijekom vožnje, preporučujemo da sustav provjeri ovlašteni HYUNDAI trgovac.

Glavno svjetlo upozorenja (Master Warning Light)



Ovo se svjetlo pali:

Ako postoji neispravnost u nekom od ovih sustava:

- Neispravnost u sustavu LED svjetala (ako je dio opreme)
- Neispravnost u sustavu Forward Collision-Avoidance Assist (ako je dio opreme)
- Radar sustava Forward Collision-Avoidance Assist je blokiran (ako je dio opreme)
- Neispravnost u radu sustava Blind-Spot Collision Warning (ako je u opremi)
- Neispravnost u radu sustava Blind-Spot Collision Warning, radar blokiran (ako je u opremi)
- Neispravnost u radu sustava Smart Cruise Control (ako je u opremi)
- Neispravnost u radu sustava Smart Cruise Control, radar blokiran (ako je u opremi)
- Neispravnost u HBA sustavu automatskih dugih svjetala (ako je dio opreme)
- Sustav nadzora tlaka u gumama (TPMS) (ako je dio opreme)

Kako biste identificirali detalje upozorenja skrenite pogled na LCD zaslon.

Svjetlo upozorenja EPB (elektronička parkirna kočnica)

EPB

- Svjetlo upozorenja EPB će svijetliti kad se prekidač za paljenje okrene u ON, ali treba se ugasiti nakon otprilike 3 sekunde.
- Kad postoji kvar u sustavu EPB (elektronička parkirna kočnica) Ako svjetlo upozorenja upali preporučujemo da sustav provjeri ovlašteni HYUNDAI trgovac.

Obavijest

Elektronička parkirna kočnica (EPB) – indikator kvara

Indikator kvara EPB može svijetliti kad se ESC indikator upali kao znak da ESC ne radi pravilno, ali ako se ovo dogodi, to nije znak da je EPB pokvaren.

Svjetlo upozorenja niskog tlaka u gumama



- Znak niskog tlaka u gumama pali se na 3 sekunde nakon što je prekidač za paljenje okrenut u položaj ON.
- Znak niskog tlaka u gumama i položaja gume svijetli kad je jedna ili više Vaših guma vrlo slabo napumpana. (Znak niskog tlaka u gumama svijetli na LCD zaslonu i pokazuje koja je guma preslabo napumpana).

Za više detalja, pogledajte “TPMS” u poglavlju 8.

Indikator kvara TPMS-a će svijetliti nakon treptanja otprilike 1 minutu ili trepće u intervalima od 3 sekunde:

Kad postoji problem sa sustavom nadzora tlaka u gumama.

Ako se ovo dogodi, preporučujemo da sustav provjeri ovlašteni HYUNDAI trgovac.

Za više detalja, pogledajte “TPMS” u poglavlju 8.



UPOZORENJE

Sigurno zaustavljanje

- TPMS vas ne može upozoriti na teško i iznenadno oštećenje guma uzrokovano vanjskim čimbenicima.
- Ako primijetite bilo kakvu nestabilnost vozila, odmah maknite nogu s papučice gasa, kočite lagano i s malo snage, i polako se premjestite na sigurno mjesto izvan ceste.

Svjetlo upozorenja sustava upozorenja na nalet na vozilo ispred (FCA) (ako je dio opreme)



Indikator sustava svijetli:

- Kad je FCA sustav isključen.
 - Svijetli cca 3 sekunde i potom se gasi.
- Kad postoji neispravnost u radu FCA sustava.

Ako indikator sustava svijetli iako je FCA sustav uključen, preporučujemo da posjetite ovlaštenog HYUNDAI trgovca.

Za dodatne informacije pogledajte 'Sustav upozorenja na nalet na vozilo ispred (FCA)' u poglavlju 7.

Indikator LKA (Lane safety, pomoć pri ostanku u traku)



Indikator sustava svijetli:

- [Zeleno] sustav je aktiviran i svi su preduvjeti za njegov rad ispunjeni.
- [Bijelo] preduvjeti za rad sustava nisu ostvareni ili senzor nije prepoznao liniju traka.
- [Žuto] postoji neispravnost u LKA sustavu.

Ako se to dogodi, preporučujemo da posjetite ovlaštenog HYUNDAI trgovca.

Za više detalja, pogledajte "LKA" u poglavlju 7.

Svjetlo upozorenja 4WD pogona (ako je dio opreme)



Ovo svjetlo upozorenja svijetli kad:

Kad postoji problem sa sustavom pogona na sve kotače (4WD).

Ako se ovo dogodi, preporučujemo da sustav provjeri ovlaštenu HYUNDAI trgovca.

Za više detalja, pogledajte "4WD" u poglavlju 6..

Indikator LED svjetala (ako je u opremi)



Indikator upozorenja se pali:

- Ako je kontakt za paljenje u položaju ON
 - Indikator LED svjetala se pali na 3 sekunde i onda ugasi.
- Ako LED svjetla ne rade ispravno.
U slučaju da LED svjetla ne rade ispravno, preporučujemo da posjetite ovlaštenog HYUNDAI trgovca.

Indikator upozorenja trepće:

Ako je neki dio sustava povezanog s LED svjetlima neispravan.

U slučaju da sustav LED svjetala ne radi ispravno, preporučujemo da posjetite ovlaštenog HYUNDAI trgovca.

OPASKA

Dugotrajna i stalna vožnja dok je indikator neispravnosti LED svjetala uključen ili trepće može smanjiti životni vijek LED svjetala.

Svjetlo upozorenja na zaleđenu cestu (ako je u opremi)



Ovo svjetlo upozorenja se pali kad postoji opasnost od smrzavanja ceste.

Kad je temperatura niža od 4°C, pali se svjetlo upozorenja i mjerac vanjske temperature trepne 10 puta te potom ostane upaljen. Sve je praćeno s jednim zvukom upozorenja.

Funkcija upozorenja na zaleđenu cestu se može uključiti i isključiti u korisničkim postavkama LCD zaslona.

- Setup → Vehicle Settings → Cluster → Content Selection → Icy Road Warning

Za dodatne informacije proučite zaseban korisnički priručnik o infotainment sustavu.

Obavijest

Ako se svjetlo upozorenja na zaleđenu cestu pojavi tijekom vožnje, vozite pažljivije i sigurnije suzdržavajući se od prebrze vožnje, naglog ubrzanja, iznenadnog kočenja ili naglog skretanja, itd.

Indikator ESC (elektronička kontrola stabilnosti)



Ovaj indikator svijetli:

- Indikator ESC će svijetliti kad je prekidač za paljenje okrenut u ON, ali treba se ugasiti nakon otprilike 3 sekunde. Kad je ESC uključen, nadzire uvjete za vožnju. U normalnim uvjetima za vožnju, indikator ESC ostat će ugašen.
- Ali ako se ESC sustav pokvari, indikator svijetli i ostaje upaljen. Preporučujemo da sustav provjeri ovlašteni HYUNDAI trgovac.

Indikator će treptati:

U skliskim uvjetima ili uvjetima niske trakcije, ESC će djelovati, i indikator ESC će treptati kao znak da ESC djeluje.

Za više detalja provjerite 'ESC' u poglavlju 6.

Indikator ESC OFF



This indicator light illuminates:

- Indikator ESC OFF će svijetliti kad je prekidač za paljenje okrenut u ON, ali treba se ugasiti nakon otprilike 3 sekunde.
- Za prebacivanje u mod ESC OFF, pritisnite prekidač ESC OFF. Indikator ESC OFF će svijetliti kao znak da je ESC deaktiviran.

Za više detalja provjerite 'ESC' u poglavlju 6.

Indikator imobilizatora



Ako se nešto od sljedećeg dogodi u vozilu opremljenom smart ključem, indikator imobilizatora svijetli do 30 sekundi:

Kad je smart ključ u vozilu, ako je START/STOP tipka motora u položaju ACC ili ON.

- Indikator će svijetliti otprilike 30 sekundi kao znak da možete pokrenuti motor.
- Indikator se gasi nakon paljenja auta.

Indikator trepće nekoliko sekundi:

Kad smart ključ nije u vozilu.

- Ako se START/STOP tipka motora pritisne, indikator će treptati nekoliko sekundi kao znak da ne možete pokrenuti motor.

Ako indikator svijetli samo 2 sekunde i igasi se:

Ako indikator svijetli samo 2 sekunde i ugasi se kad je START/STOP tipka motora stavljena u položaj ON sa smart ključem u vozilu. Ključ nije prepoznat.

Ako se to dogodi preporučujemo da sustav provjeri ovlašteni HYUNDAI trgovac.

Indikator će treptati:

Ako dijelovi vezani uz sustav smart ključa imaju problem, indikator će treptati i preporučamo da sustav provjeri ovlašteni HYUNDAI trgovac.

Svjetla indikatora pokazivača smjera



Ovaj indikator trepće:

Trepćuće zelene strelice na instrumentnoj ploči pokazuju smjer pokazivača smjera.

Ako se dogodi nešto od sljedećeg, to ukazuje na problem u sustavu pokazivača smjera.

- Ako se strelica upali, ali ne trepće, trepće brže nego obično, ili se uopće ne upali, to je znak kvara sustava pokazivača smjera.

Ako se dogodi bilo što od gore opisanog, preporučujemo da sustav provjeri ovlaštteni HYUNDAI trgovac.

Indikator dugih svjetala



Ovaj indikator svijetli:

- Ovaj indikator svijetli kad su prednja svjetla upaljena i u poziciji dugih svjetala
- Ovaj indikator svijetli kad je ručica pokazivača smjera povučena u položaj blendanja.

Indikator upaljenih svjetala



Indikator svijetli:

Kad su prednja ili stražnja svjetla upaljena

Indikator pozicionih svjetala



Ovaj indikator svijetli:

Kad su upaljena poziciona svjetla.

Indikator stražnjih svjetala za maglu (ako je u opremi)



Ovaj indikator svijetli:

Kad su stražnja svjetla za maglu upaljena.

Indikator smart dugih svjetala (HBA, ako su u opremi)



Ovaj indikator svijetli:

Indikator svijetli kad je prekidač u položaju AUTO i svjetla su uključena.

Ako u susret vašem vozilu dolazi drugo vozilo, sistem će to detektirati i sustav smart dugih svjetala će isključiti duga svjetla.

Za više detalja pogledajte 'Smart duga svjetla (HBA)' u poglavlju 5.

Indikator AUTO HOLD (ako je u opremi)



Indikator će svijetliti:

- [Bijelo] Ako pritisnete prekidač AUTO HOLD: bijeli indikator AUTO HOLD pojavljuje se na ploči.
- [Zeleno] Kad potpuno zaustavite vozilo pritiskanjem papučice kočnice, indikator promijeni boju iz bijele u zelenu.
- [Žuto] Ako zasvijetli žuti indikator kvara AUTO HOLD, AUTO HOLD ne radi pravilno.

Ako se to dogodi, preporučujemo da sustav provjeri ovlašteni HYUNDAI trgovac.

Za više detalja, pogledajte "AUTO HOLD" u poglavlju 6.

Poruke LCD zaslona

Shift to P (prebacite u položaj 'P')

Ova poruka upozorenja se prikazuje ako pokušate ugaziti motor, a ručica mjenjača nije u položaju P (Park).

Istovremeno se Engine Start/Stop prebacuje u položaj ACC (ako ga pritisnete još jednom prijeći će u položaj ON).

Low Key Battery (baterija u ključu je slaba)

Ova poruka upozorenja se prikazuje ako je baterija u smart ključu slaba dok se prekidač Engine Start/Stop prebacuje u položaj OFF.

Press START button while turning wheel (pritisnite START prekidač dok okrećete upravljač)

Ova poruka upozorenja se prikazuje ako se upravljački obroč nije normalno otključao kad je Engine Start/Stop prekidač pritisnut.

Trebate istovremeno pritisnuti prekidač Engine Start/Stop i okretati upravljač lijevo-desno.

Press brake pedal to start vehicle (pritisnite pedalu kočnice za pokretanje vozila)

Ova poruka upozorenja se prikazuje ako je status Start/Stop prekidača prebačen u ACC položaj dvaput uzastopce, a pedala kočnice nije pritisnuta.

Pokretanje vozila je moguće nakon što se pritisne pedala kočnice.

Key not in vehicle (ključ nije u vozilu)

Ova poruka upozorenja se prikazuje kad je Engine Start/Stop prekidač pritisnut, a smart ključ nije u vozilu. Zvuk upozorenja se javlja kad zatvarate vrata, a smart ključ nije u kabini.

Ključ uvijek morate imati uz sebe.

Key not detected (ključ nije otkriven)

Ova poruka upozorenja se prikazuje kad je Engine Start/Stop prekidač pritisnut, a smart ključ nije otkriven.

Press START button again (pritisnite Start prekidač još jednom)

Ova poruka upozorenja se prikazuje kad je Engine Start/Stop prekidač pritisnut, a motor nije startao.

Ako se to dogodi, pokušajte pritisnuti Engine Start/Stop prekidač još jednom.

Ako se ova poruka prikazuje svaki put kad pritisnete Engine Start/Stop prekidač, preporučujemo da posjetite ovlaštenog HYUNDAI trgovca.

Press START button with key (pritisnite START prekidač pomoću ključa)

Ova poruka upozorenja se prikazuje kad je Engine Start/Stop prekidač pritisnut, a na zaslону je već bila poruka upozorenja 'Key not detected'.

Istovremeno će treptati indikator imobilizatora.

Check BRAKE SWITCH fuse (provjerite osigurač 'BRAKE SWITCH')

Ova poruka upozorenja se prikazuje kad je osigurač prekidača kočnice u prekidu. Potrebno je zamijeniti osigurač novim prije pokretanja motora.

Ako to nije moguće, motor se može ipak pokrenuti pritiskom na Engine Start/Stop prekidač u ACC položaju u trajanju od 10 sekundi.

Shift to P or N to start vehicle (prebacite u P ili N da biste pokrenuli vozilo)

Ova se poruka prikazuje ako pokušate pokrenuti vozilo, a mjenjač se ne nalazi u položaju P (Park) ili N (prazan hod).

Obavijest

Moguće je pokretanje vozila s mjenjačem u položaju N (prazan hod). No, radi vaše sigurnosti preporučujemo da vozilo pokrećete kad je mjenjač u položaju P (Park).

Check smart key system (Provjerite sustav smart ključa)

Ova se poruka prikazuje ako u sustavu smart ključa postoji neki problem. Preporučujemo da vozilo provjeri ovlaštenu HYUNDAI trgovca.

Otvorena vrata, poklopac motora, prtljažnik

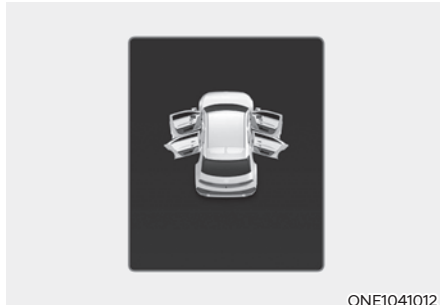

ONE1041012

Ova poruka upozorenja se prikazuje ako su bilo koja vrata, poklopac motora ili prtljažnik otvoreni.

OPREZ

Prije kretanja provjerite jesu li sva vrata i poklopac motora/prtljažnika dobro zatvoreni. Ako se na instrument ploči uključi upozorenje, odmah zaustavite Vaše vozilo na sigurnom mjestu i provjerite jesu li Vaša vrata poklopac motor/prtljažnika otvorena.

Low Tire Pressure (nizak tlak)

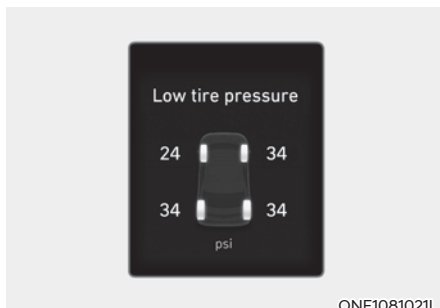

ONE1081021L

Ova poruka upozorenja se prikazuje kad je tlak u gumama nizak. Na skici se naglašeno prikazuje kotač čija je guma preslabo napumpana.

Za više detalja pogledajte 'Sustav za nadzor tlaka (TPMS)' u poglavlju 8.

Lights (svjetla)

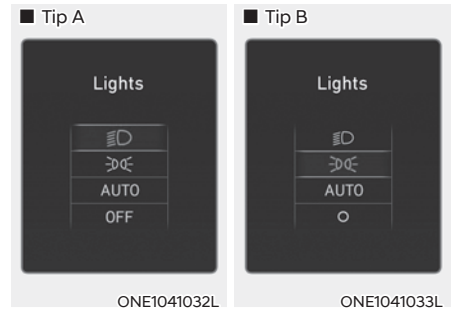

ONE1041032L

ONE1041033L

Ovaj indikator pokazuje koje je vanjsko svjetlo odabrano pomoću kontrole svjetla.

Prikaz statusa rada svjetala/brisača može se isključiti ili uključiti u postavkama:

- Setup → Vehicle Settings → Cluster → Content Selection → Wiper/Lights Display

Za dodatne informacije proučite zaseban korisnički priručnik o infotainment sustavu.

Wiper (brisač)

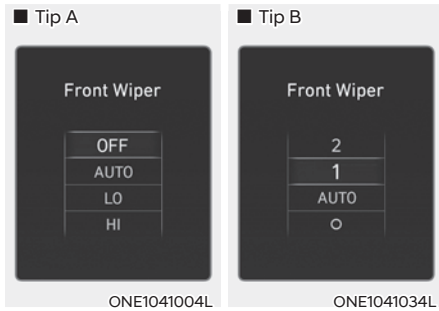

Ovaj indikator pokazuje koja je brzina brisanja odabrana pomoću kontrole brisača.

Prikaz statusa rada svjetala/brisača može se isključiti ili uključiti u postavkama:

- Setup → Vehicle Settings → Cluster → Content Selection → Wiper/Lights Display

Za dodatne informacije proučite zaseban korisnički priručnik o infotainment sustavu.

Low washer fluid (upozorenje niske razine tekućine za pranje stakla, ako je u opremi)

Ova poruka upozorenja se prikazuje ako je spremnik tekućine za pranje stakla gotovo prazan.

Napunite spremnik što je prije moguće.

Check haptic steering wheel system (provjerite sustav podrhtavanja upravljača, ako je u opremi)

Ova se poruka prikazuje ako postoji neispravnost u sustavu podrhtavanja upravljača. Preporučujemo da vozilo pregleda ovlašteni HYUNDAI trgovac.

Check headlight (provjerite svjetla, ako je u opremi)

Ova poruka upozorenja se prikazuje ako prednja svjetla ne rade ispravno.

Možda će biti potrebna zamjena žarulje.

Kod zamjene vodite računa da pregorjelu žarulju zamijenite novom iste snage.

Check turn signal (provjerite pokazivač smjera, ako je u opremi)

Ova poruka upozorenja se prikazuje ako pokazivač smjera ne radi ispravno.

Možda će biti potrebna zamjena žarulje.

Kod zamjene vodite računa da pregorjelu žarulju zamijenite novom iste snage.

Check headlight LED (provjerite LED svjetla, ako je u opremi)

Ova poruka upozorenja se prikazuje ako prednja LED svjetla ne rade ispravno.

Preporučujemo da posjetite ovlaštenog Hyundai trgovca koji će pregledati sustav.

Shift to P to charge/Shift to P to start charging (prebacite u P za punjenje)

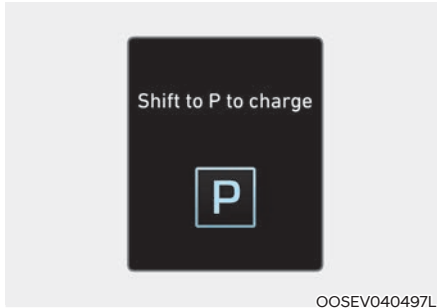

Ova se poruka prikazuje ako se priključi utikač za punjenje, a mjenjač se nalazi u R (hod unazad), N (prazan hod) ili D (drive) položaju. Prebacite mjenjač u položaj P (Park) i iznova pokrenite postupak punjenja.

Remaining time (preostalo vrijeme)

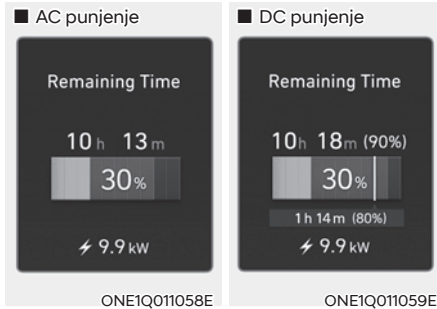

Ova poruka prikazuje preostalo vrijeme punjenja baterije.

Unplug vehicle to start (odspojite vozilo za pokretanje)



Ova se poruka prikazuje kad pokrenete vozilo dok ja kabel za punjenje još uvijek spojen. Odspojite kabel i iznova pokrenite vozilo.

Charging door open (poklopac otvora za punjenje otvoren)



Ova se poruka prikazuje ako vozite s poklopcem otvora za punjenje koji nije zatvoren. Zatvorite poklopac otvora za punjenje i tek onda krenite na vožnju.

Charging stopped. Check the AC/DC charger (Punjenje zaustavljeno. Provjerite AC/DC punjač)

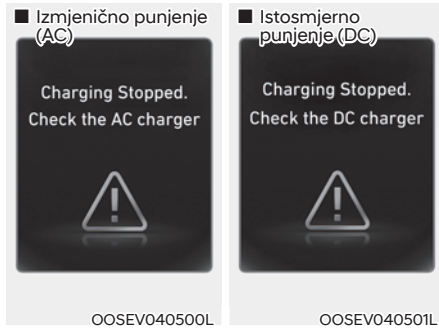

- Ova se poruka prikazuje kad se punjenje zaustavi zbog jednog od ovih razloga:
 - Postoji problem s vanjskim AC ili DC punjačem
 - Vanjski AC punjač je prestao s radom
 - Kabel punjača je oštećen

U ovom slučaju provjerite postoji li problem u vanjskom AC ili DC punjaču i kablu za spajanje.

Ako se isti problem tijekom punjenja vozila događa kad se vozilo dopunjava pomoću AC punjača ili originalnog HYUNDAI prijenosnog punjača, preporučujemo da vaše vozilo pregleda ovlaštteni HYUNDAI trgovac.

Charging stopped. Check the cable connection (Punjenje zaustavljeno. Provjerite kabel punjača)

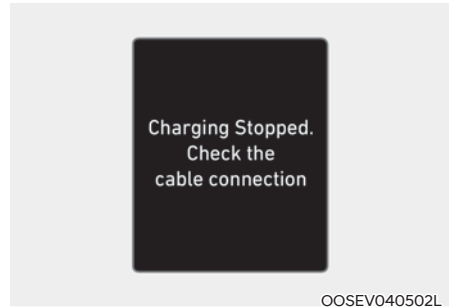

Ova se poruka prikazuje kad se punjenje zaustavi zato što utikač punjača nije do kraja utaknut u utičnicu.

Ako se to dogodi, izvucite utikač iz utičnice i ponovno utaknite te provjerite je li spoj siguran i dobar (vanjska oštećenja, strani predmeti koji ometaju spoj) između utikača i utičnice.

Ako se isti problem tijekom punjenja vozila događa kad se vozilo dopunjava pomoću zamjenskog kabla ili originalnog HYUNDAI prijenosnog punjača, preporučujemo da vaše vozilo pregleda ovlaštteni HYUNDAI trgovac.

Check regenerative brakes (Provjerite regenerativne kočnice)

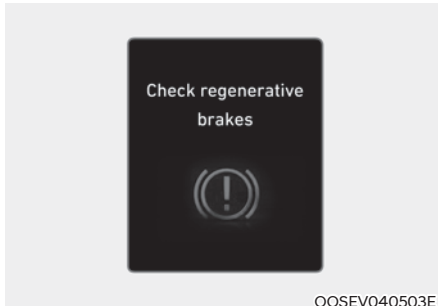

Ova se poruka prikazuje ako opadne efikasnost sustava kočnica ili regenerativno kočenje ne radi ispravno zbog nekog kvara.

Ako se to dogodi, parkirajte vozilo na prvo sigurno mjesto i preporučujemo da ga pomoću vučne službe odvezete do najbližeg ovlaštenog HYUNDAI trgovca koji će povjeriti u čemu je kvar.

Low EV battery (slaba baterija)



Ako razina energije u visokonaponskim baterijama opadne ispod 10 posto, prikazuje se ova poruka upozorenja.

Indikator upozorenja (🔋) na instrument ploči se istovremeno pali.

Dopunite bateriju što je prije moguće.

Charge immediately. Power limited (Odmah napuniti. Snaga ograničena)



Ako razina energije u visokonaponskim baterijama opadne ispod 5 posto, prikazuje se ova poruka upozorenja.

Indikator upozorenja (🔋) indikator gašenja na instrument ploči se istovremeno pale.

Snaga vozila je ograničena kako bi se smanjio utrošak energije. Odmah dopunite bateriju.

12V battery discharging due to additional electrical devices (12V akumulator se prazni zbog dodatnih trošila)

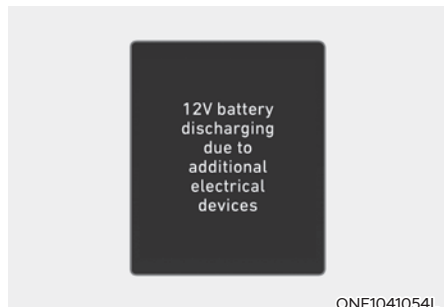

Ova poruka upozorenja se prikazuje kad je napon akumulatora nizak zbog potrošnje dodatnih, neoriginalnih trošila (npr. kamera) dok je vozilo parkirano. Pazite da se akumulator ne isprazni.

Ako se poruka prikazuje i nakon što su isključena sva neoriginalna trošila, preporučujemo da vozilo pregleda ovlašteni HYUNDAI trgovac.

Power limited due to low EV battery temperature. Charge battery (Ograničena snaga zbog niske temperature baterije. Odmah napuniti)

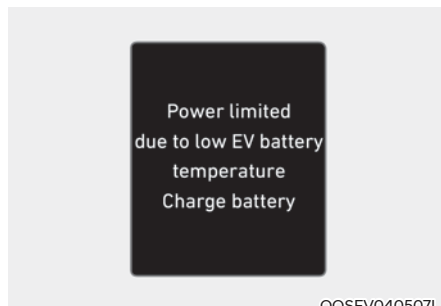

Ove se poruke upozorenja prikazuju ako je potrebno zaštititi vozilo i visokonaponsku bateriju kad je temperatura preniska. Ako je razina energije u visokonaponskim baterijama niska i vozilo je dugo vremena parkirano u uvjetima niske temperature, snaga vozila može biti ograničena.

Dopunite bateriju prije kretanja.

OPASKA

Ako se ova poruka upozorenja prikazuje i nakon što je porasla okolišna temperatura, preporučujemo da vaše vozilo provjeri ovlašteni HYUNDAI trgovac.

**EV Battery Overheated! Stop vehicle
(Pregrijana baterija! Zaustavite vozilo)**

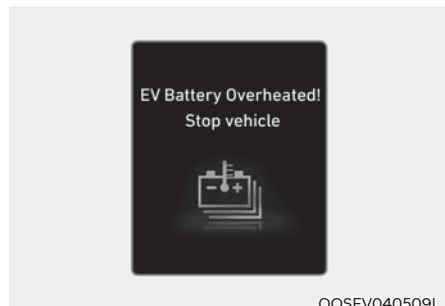

Ova se poruka upozorenja prikazuje ako je potrebno zaštititi vozilo i visokonaponsku bateriju kad je temperatura baterije previsoka.

Isključite vozilo (POWER off) i zaustavite vozilo kako bi se baterije ohladile.

Power limited (Ograničena snaga)

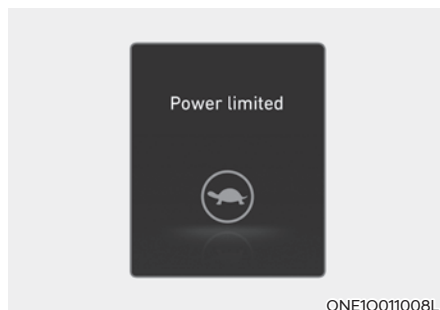

Ovaj se indikator uključuje:

- Kad je Start/Stop prekidač u položaju ON:
 - Svijetli cca 3 sekunde i onda se gasi.
- Ako se dogodi neki od opisanih slučajeva prikazuje se ova poruka upozorenja i snaga vozila je ograničena iz sigurnosnih razloga.
 - Napon visokonaponske baterije je pao ispod određene razine ili smanjuje.
 - Temperatura motora ili visokonaponske baterije je previsoka ili preniska.
 - Postoji neispravnost u rashladnom sustavu ili neki kvar koji ometa normalnu vožnju.

OPASKA

- Kad je ova poruka upozorenja prikazana, nemojte naglo kretati ili naglo ubrzavati.
- Čim je razina energije u visokonaponskim baterijama preniska, dopunite baterije. U protivnom, vozilo možda neće moći savladati neki uspon.

Stop vehicle and check power supply (Zaustavite vozilo i provjerite sustav dobave energije)



Ova se poruka prikazuje ako se dogodi neki kvar u sustavu dobave energije. Ako se to dogodi, parkirajte vozilo na prvo sigurno mjesto i preporučujemo da ga pomoću vučne službe odvezete do najbližeg ovlaštenog HYUNDAI trgovca koji će povjeriti u čemu je kvar.

Check Active Air Flap System (Provjerite sustav aktivne zaklopke)

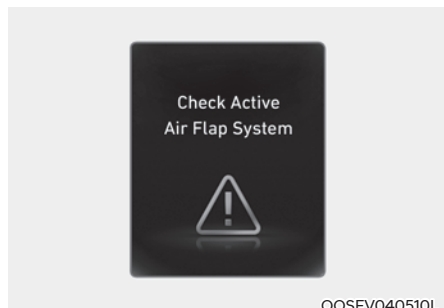

Ako se dogodi neki od opisanih slučajeva prikazuje se ova poruka upozorenja:

- Postoji neispravnost u radu aktivne zaklopke.
- Postoji neispravnost u radu kontrolera aktivne zaklopke.
- Aktivna se zaklopka ne otvara.

Kad se poprave svi navedeni nedostaci, poruka se gasi.

Check Virtual Engine Sound System (Provjerite sustav virtualnog zvuka VESS)

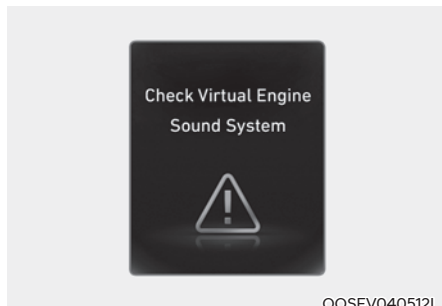

Ova se poruka prikazuje ako se dogodi neki kvar u VESS sustavu virtualnog zvuka motora.

Ako se to dogodi, preporučujemo da vaše vozilo provjeri ovlaštteni HYUNDAI trgovac.

Check electric vehicle system (provjerite električni sustav vozila)

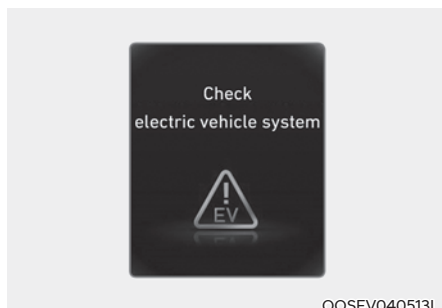

Ova se poruka prikazuje ako se dogodi neki kvar u električnom sustavu vozila. Nemojte voziti vozilo ako je prikazana ova poruka.

Ako se to dogodi, preporučujemo da vaše vozilo provjeri ovlaštteni HYUNDAI trgovac.

LCD ZASLON

Kontrole LCD zaslona

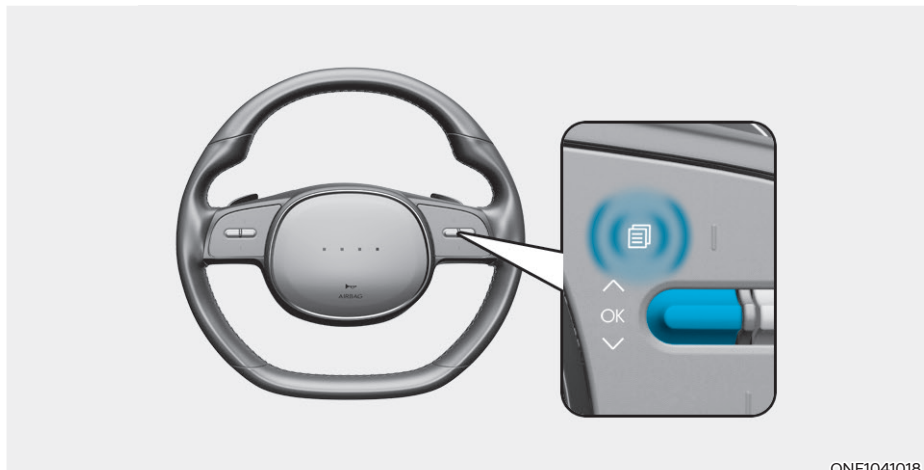

ONE1041018

Mod prikaza LCD zaslona može se promijeniti pomoću kontrolnih prekidača.

Prekidač	Operacija	Funkcija
	Pritisak	MODE za promjenu modova
	Pritisak	MOVE prekidač za promjenu stavke koja se prikazuje
OK	Pritisak	SELECT/RESET prekidač za odabir Option menija
	Pritisak i držanje	SELECT/RESET prekidač za odabir ili ponovno podešavanje odabrane stavke

LCD modovi

Modovi	Objašnjenje
Sustavi pomoći	Rad sustava pomoći u vožnji
Svako skretanje do cilja (TBT – turn by turn)	Obavijesti navigacijskog navođenja do cilja
Putno računalo	Statistički podaci koji se tiču puta poput prevaljene udaljenosti, potrošnje itd.

Informacije koje nudi sustav razlikuju se u ovisnosti od opreme koja je ugrađena u vaše vozilo.

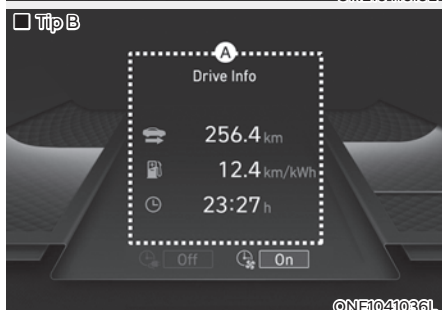

Sustavi pomoći, Turn by Turn, putne informacije se prikazuju u sredini (A) instrument ploče.

Mod pomoći

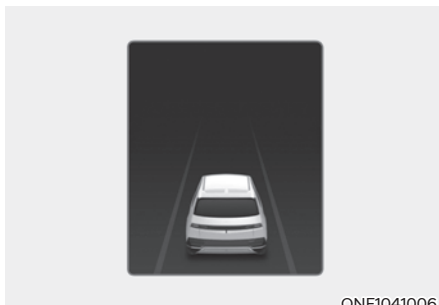

Ovaj mod prikazuje rad sustava pomoć: Smart Cruise Control (SCC), Lane Keeping Assist (LKA), Highway Driving Assist (HDA) itd.

Za dodatne informacije o sustavima pogledajte odgovarajuća poglavlja u poglavlju 7.

Svako skretanje to cilja (TBT)



Ovaj mod zaslona prikazuje svako skretanje do cilja uz navođenje navigacije.

Utility view (korisnički pregled)

U Utility view pregledu, pomoću \wedge , \vee prekidača (UP, DOWN) možete pregledati stavke u sljedećem poretku.

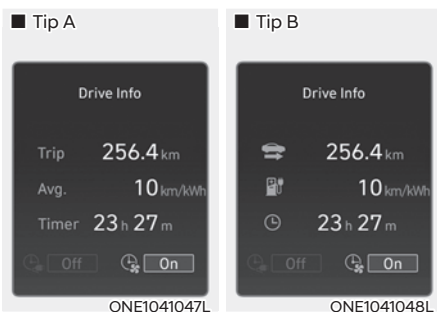

Trenutne informacije (Drive Info)

Ovaj zaslon prikazuje prevaljenu udaljenost na putu, prosječnu potrošnju energije i ukupno vrijeme provedeno u vožnji.

Vrijednosti se poništavaju ako se otvore vrata vozača nakon što je vozilo isključeno, ili stajalo isključeno dulje od 3 minute.

Pohranjene informacije (Accumulated info)

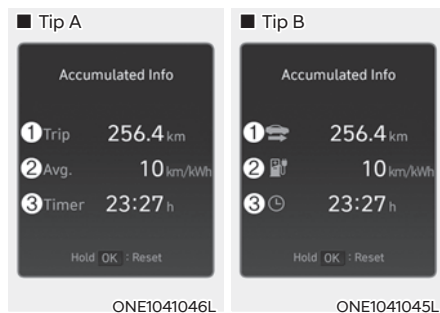

Ovaj zaslon prikazuje ukupno prevaljenu udaljenost na putu (1), prosječnu potrošnju energije (2) i ukupno vrijeme provedeno u vožnji (3).

Informacije se računaju od posljednjeg reseta.

Za ručni reset pritisnite i držite OK prekidač dok se nalazite u modu pohranjenih informacija (Accumulated driving info).

Ukupno prevaljena udaljenost na putu, prosječna potrošnja energije i ukupno vrijeme provedeno u vožnji bit će poništeni odjednom.

Pohranjene informacije se i dalje računaju dok je vozilo u modu spremnom za vožnju (READY) (primjerice dok stoji u gužvi, ali je uključeno).

Obavijest

Prosječna brzina vozila nije prikazana ako je udaljenost vožnje manja od 300 metara (0.19 milja) ili je vrijeme vožnje kraće od 10 sekundi od kad je prekidač motor posljednji put pokrenut.

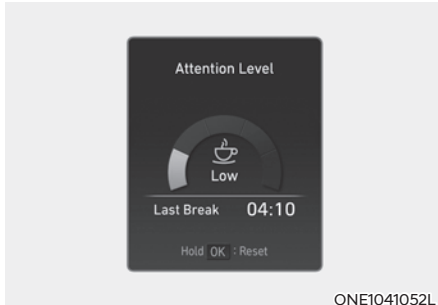

ONE1041052L

Attention Level

Ovaj mod prikazuje rad sustava pomoći Driver Attention Warning (DAW).

Za dodatne informacije o sustavu DAW pogledajte u poglavlju 7.



ONE1041010L

Tlak u gumama

Ovaj mod prikazuje tlak u gumama.

Za više detalja pogledajte 'Sustav za nadzor tlaka (TPMS)' u poglavlju 8.

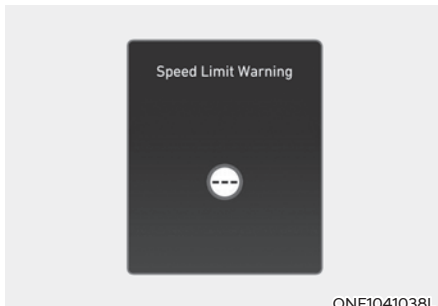

ONE1041038L

Speed Limit Warning (ograničenje brzine, ako je u opremi)

Uključivanje/isključivanje Speed Limit Assist sustava.

Za dodatne informacije pogledajte "Intelligent Speed Limit Assist (ISLA)" u poglavlju 7.

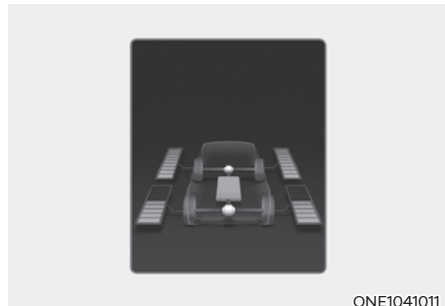

ONE1041011

Energetski tok / Raspored vučne sile (ako je u opremi)

- Sustav električnog vozila obavještava vozače o energetskim tokovima u različitim korisničkim modovima.
- Raspodjela vučne sile između prednje i stražnje osovine se prikazuje kad je uključen 4WD mod.

Za više informacija provjerite '4WD' u poglavlju 6.

Prikaz dodatnih informacija



Drive info

Drive info se prikazuje još 4 sekunde nakon isključenja vozila.



Mod pomoći

Ovaj mod prikazuje rad sustava pomoć: Smart Cruise Control (SCC), Lane Keeping Assist (LKA), Highway Driving Assist (HDA), Manual Speed Limit Assist (MSLA) itd.

POSTAVKE VOZILA (INFOTAINMENT SUSTAV, AKO JE U OPREMI)

Meni postavki vozila koji se nalazi unutar infotainment sustava pruža korisniku razne mogućnosti podešavanja uključujući način otključavanja/zaključavanja brave, postavke udobnosti, postavke sustava za pomoć vozaču itd.

Postavke vozila

- Driver Assistance (sustavi pomoći vozaču)
- Drive mod (sustav modova vožnje)
- EV (električno vozilo)
- Head-Up Display (HUD zaslon)
- Cluster (instrument ploča)
- Climate (klima-uređaj)
- Seat (sjedala)
- Lights (svjetla)
- Door (vrata)
- Convenience (udobnost)

Dostupne informacije ovise o opremi koja je ugrađena u vozilo.

UPOZORENJE

Nemojte podešavati postavke vozila za vrijeme vožnje. To odvratanje pažnje može izazvati nesreću sa smrtnim posljedicama.

Postavke vašeg vozila

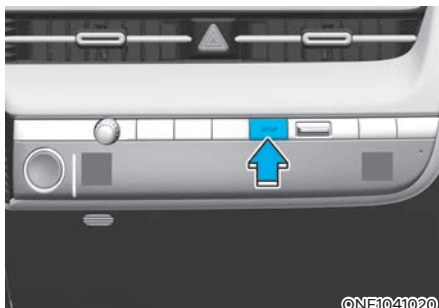

1. Pritisnite SETUP prekidač na upravljačkoj ploči infotainment sustava.
2. Odaberite 'Vehicle' (vozilo) i promijenite postavke stavaka.

Za dodatne informacije proučite zasebni korisnički sustav o infotainment sustavu.

5. Značajke vašeg vozila

Pristup vašem vozilu	5-4
Smart ključ	5-4
Imobilizator.....	5-11
Brave	5-13
Otključavanje vozila izvana (ručni tip).....	5-13
Otključavanje vozila izvana (električni tip).....	5-13
Zaključavanje vozila izvana (ručni tip).....	5-15
Zaključavanje vozila izvana (električni tip).....	5-15
Otključavanje/zaključavanje vozila iznutra.....	5-17
Dvostruko zaključavanje (deadlocks).....	5-19
Automatsko otključavanje/zaključavanje vozila	5-19
Brave sa zaštitom za djecu	5-20
Alarm.....	5-22
Sustav memorije vozačkog sjedala	5-23
Pohranjivanje pozicije u memoriju	5-23
Pozivanje memorirane pozicije	5-24
Reset sustava.....	5-24
Funkcija olakšanog pristupa	5-25
Konfiguracije memorije sjedala	5-26
Pohranjivanje pozicije u memoriju	5-26
Pozivanje memorirane pozicije	5-26
Upravljač.....	5-27
Električni servo upravljač (EPS).....	5-27
Podešavanje visine i dubine upravljača	5-27
Truba	5-28
Grijani upravljački obruč.....	5-29
Retrovizori	5-30
Unutrašnji retrovizor.....	5-30
Vanjski retrovizor	5-31
Pomoć pri parkiranju unazad.....	5-33
Prozori.....	5-35
Električno pokretani prozori	5-37
Panoramski krovni prozor.....	5-40
Resetiranje krovnog prozora.....	5-42

Solarni krov.....	5-43
Rad solarnog krova.....	5-43
Neispravnost solarnog krova.....	5-45
Vanjske značajke	5-46
Poklopac vozila.....	5-46
Prednji prtljažnik	5-47
Otvaranje prednjeg prtljažnika	5-47
Zatvaranje prednjeg prtljažnika.....	5-47
Automatski poklopac prtljažnika.....	5-48
Smart poklopac prtljažnika.....	5-54
Poklopac utičnice za punjenje	5-57
Napredni Head up zaslon (HUD).....	5-58
Postavke HUD zaslona	5-58
Informacije HUD zaslona	5-59
Pretpostavke za korištenje HUD zaslona	5-60
Svjetla	5-61
Vanjska svjetla	5-61
Unutrašnja svjetla.....	5-65
HBA sustav smart dugih svjetala	5-69
Postavke sustava	5-69
Rad sustava.....	5-70
Ograničenja i kvar sustava.....	5-70
Brisači i perači.....	5-72
Brisači stakla.....	5-72
Perači prednjeg vjetrobrana	5-74
Automatski klima-uređaj.....	5-75
Klimatizacija.....	5-76
Automatsko upravljanje temperaturom	5-76
Ručno upravljanje temperaturom.....	5-78
Rad sustava.....	5-87
Održavanje sustava	5-88
Odmagljivanje i odmrzavanje vjetrobrana	5-90
Odmagljivanje vjetrobrana iznutra.....	5-90
Odmrzavanje vjetrobrana izvana.....	5-91
Logika odmagljivanja	5-91
Odmrzavanje stražnjeg stakla	5-92

5. Značajke vašeg vozila

Dodatne funkcije klima-uređaja	5-93
Automatsko odmagljivanje.....	5-93
Automatsko odvlaživanje zraka.....	5-94
Automatsko prozračivanje kad se koristi sredstvo za pranje stakla.....	5-95
Automatske kontrole koje upravljaju klima-uređajem (za sjedalo vozača)	5-95
Prostor za odlaganje	5-96
U središnjoj konzoli	5-96
Pretinac za rukavice	5-97
Unutrašnje značajke	5-98
Držać za čaše.....	5-98
Sjenilo za sunce.....	5-99
Utičnica 12V	5-100
USB punjač	5-101
Sustav bežičnog punjenja mobitela.....	5-102
Bočni dio instrument ploče	5-104
Vehicle 2 load sustav (V2L)	5-104
Sat	5-105
Vješalica za odjeću.....	5-105
Sidrišta za tepihe.....	5-106
Bočne zavjese.....	5-106
Mreža za osiguranje prtljage	5-107
Pokrov prtljažnika	5-107
Infotainment sustav	5-109
USB ulaz	5-109
Antena	5-109
Daljinske komande na upravljaču	5-109
Infotainment sustav	5-110
Glasovno prepoznavanje	5-111
Bluetooth bežična tehnologija	5-111

PRISTUP VAŠEM VOZILU

Smart ključ

■ Tip A



ONE1051001L

■ Tip B



ONE1051002L

Vaš HYUNDAI koristi smart ključ pomoću kojeg, možete zaključati i otključati vrata i poklopac prtljažnika vozila. Također, možete pokrenuti vozilo.

1. Zaključavanje vrata
2. Otključavanje vrata
3. Otključavanje/zaključavanje poklopca prtljažnika
4. Otvaranje/zatvaranje poklopca utičnice za punjenje
5. Daljinsko pokretanje
6. Naprijed
7. Nazad

Zaključavanje

■ Ručni tip

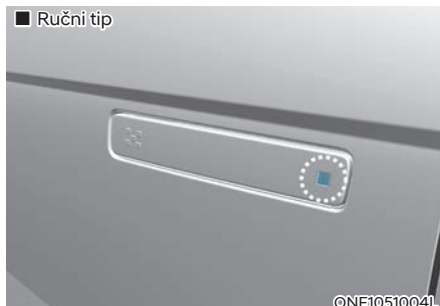

ONE1051004L

Zaključavanje pomoću kvake ili smart ključa:

1. Zatvorite sva vrata i poklopce prtljažnika.
2. Pritisnite gumb za zaključavanje (1) na smart ključu. Žmigavci će se jednom upaliti praćeno zvukom potvrde i vrata će se zaključati.
3. Dodatno, pritisak na prekidač vanjske ručke vrata (označeni dio) dok držite smart ključ će zaključati sva vrata.

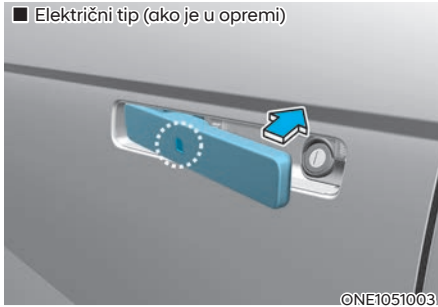

Zaključavanje pomoću kvake ili smart ključa:

1. Zatvorite sva vrata i poklopce prtljažnika.
 2. Pritisnite gumb za zaključavanje (1) na smart ključu. Žmigavci će se jednom upaliti praćeno zvukom potvrde i vrata će se zaključati.
- Dodatno, pritisak na prekidač vanjske ručke vrata (označeni dio) dok držite smart ključ će zaključati sva vrata.

i Obavijest

- Također, vanjski će se retrovizori preklopiti, ako je u postavkama infotainment sustava odabrana opcija:
 - Setup → Vehicle Settings → Convenience → Welcome Mirror → Enable on Door Unlock
- Prekidač će funkcionirati samo kada je smart ključ unutar 0.7 metara od vanjske ručke vrata.
- Dodir na senzor kvake vrata ne otključava vrata. Da biste otključali vrata, pogledajte iduće stranice.

Vodite računa da ne možete zaključati vozilo pomoću senzora na kvaki, ako se dogodi jedna od ovih situacija:

- Smart ključ je u vozilu.
- START/STOP tipka vozila je u položaju ACC ili ON.
- Otvorena su bilo koja vrata osim poklopca prtljažnika.

! UPOZORENJE

Ostavljanje djece bez nadzora u vozilu je opasno čak i ako ključ nije u prekidaču paljenja ili ako je START/STOP tipka vozila u položaju ACC ili ON. Djeca oponašaju odrasle i mogla bi ključ gurnuti u prekidač paljenja ili pritisnuti START/STOP tipku vozila. Ključ paljenja (smart ključ) djeci može omogućiti upravljanje električnim prozorima ili drugim kontrolama, ili pomicanje vozila, koje može prouzročiti ozbiljne tjelesne ozljede ili smrt. Nikada nemojte ostaviti ključeve u Vašem vozilu s djecom bez nadzora.

i Obavijest

- **Kako bi se retrovizori preklopili sa svakim zaključavanjem/otključavanjem vozila, odaberite u postavkama infotainment sustava opciju 'Settings → Vehicle → Convenience → Welcome Mirror → Enable on Door Unlock' in the infotainment screen.**
- **Prekidač će funkcionirati samo kada je smart ključ unutar 0.7 metara od vanjske ručke vrata. Kad je smart ključ prepoznat unutar prostora od 0.7 metara od prednje vanjske ručke vrata, druge osobe također mogu otvoriti vrata.**
- **Nakon otključavanja svih vrata, vrata će se zaključati automatski nakon 30 sekundi osim ako se vrata otvore.**

Za detaljne informacije proučite zasebni korisnički priručnik o infotainment sustavu.

Otključavanje

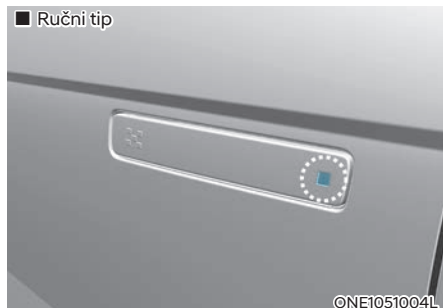

Otključavanje pomoću kvake ili smart ključa:

1. Nosite smart ključ.

2. Pritisnite prekidač na kvaki (označeni dio) ili prekidač na ključu (2). Vrata će se otključati. Žmigavci će se upaliti dvaput.
3. Nakon otključavanja svih vrata, vrata će se zaključati automatski nakon 30 sekundi osim ako se vrata otvore.



Otključavanje pomoću kvake ili smart ključa:

1. Nosite smart ključ.
2. Pritisnite prekidač na kvaki (označeni dio) ili prekidač na ključu (2). Vrata će se otključati. Žmigavci će se upaliti dvaput.
3. Nakon otključavanja svih vrata, vrata će se zaključati automatski nakon 30 sekundi osim ako se vrata otvore.

i Obavijest

- Također, vanjski će se retrovizori preklopiti, ako je u postavkama infotainment sustava odabrana opcija:
 - Setup → Vehicle Settings → Convenience → Welcome Mirror → Enable on Door Unlock
- Prekidač će funkcionirati samo kada je smart ključ unutar 0.7 metara od vanjske ručke vrata.
- Vrata se mogu zaključati ili otključati ako senzor mlaz vode pogrešno prepozna kao dodir tijekom pranja vozila ili za jake kiše.
- Kao biste spriječili nenamjerno zaključavanje ili otključavanje vozila: Pritisnite prekidač za zaključavanje na smart ključu i odmah potom i prekidač za otključavanje i držite ih zajedno pritisnutim barem 4 sekunde. Žmigavci će trepnuti 4 puta. Nakon toga vrata se neće otključati čak i ako se primi senzor na kvakama. Za deaktivaciju te funkcije pritisnite prekidač za zaključavanje ili otključavanje na smart ključu.
 - Senzor je dodirnut pomoću rukavica
 - Vratima se naglo pristupi

Opening the tailgate

Otvaranje poklopca prtljažnika:

1. Imajte smart ključ uza se.
2. Pritisnite prekidač za otključavanje prtljažnika (3) na daljinskom upravljaču dulje od jedne sekunde ili pritisnite prekidač na poklopcu prtljažnika.
3. Žmigavci će se upaliti dvaput i poklopac će se otvoriti.

i Obavijest

Prekidač će funkcionirati samo kada je smart ključ unutar 0.7 metara od vanjske ručke vrata.

Daljinsko otvaranje i zatvaranje poklopca utičnice za punjenje

Daljinsko otvaranje poklopca utičnice za punjenje:

Pritisnite prekidač za otvaranje/zatvaranje poklopca utičnice za punjenje (4) dulje od jedne sekunde ili pritisnite prekidač za otvaranje/zatvaranje poklopca utičnice za punjenje u vozilu dok imate smart ključ uza se.

Daljinsko zatvaranje poklopca utičnice za punjenje:

Pritisnite prekidač za otvaranje/zatvaranje poklopca utičnice za punjenje (4) dulje od jedne sekunde dok je poklopac otvoren ili pritisnite prekidač za otvaranje/zatvaranje poklopca utičnice za punjenje u vozilu dok imate smart ključ uza se i dok je poklopac otvoren.

Daljinsko pokretanje punjenja vozila

Daljinsko pokretanje punjenja vozila:

Pritisnite prekidač za otvaranje/zatvaranje poklopca utičnice za punjenje na smart ključu dok ja utikač za punjenje spojen na vozilo.

Za više detalja pogledajte 'Punjenje električnog vozila' u poglavlju 1.

Daljinsko pokretanje (ako je u opremi)

Možete pokrenuti vozilo pritiskom na prekidač (5) smart ključa dok ste izvan vozila.

Za daljinsko pokretanje vozila:

1. Pritisnite prekidač za zaključavanje (1) dok ste udaljeni od vozila manje od 10 metara.
2. Pritisnite prekidač za daljinski start (5) i držite ga dulje od 2 sekunde u roku manjem od 4 sekunde nakon što ste pritisnuli prekidač (1).
3. Vozilo je startalo.
4. Ako želite isključiti vozilo, opet pritisnite prekidač (5).



Obavijest

- Ručica mjenjača mora se nalaziti u položaju P (Park) kako bi funkcija daljinskog starta bila moguća.
- Vozilo se automatski gasi ako sjednete u vozilo bez smart ključa.
- Ako nakon daljinskog starta vozila u roku od 10 minuta nitko ne sjedne u vozilo, vozilo se automatski gasi.
- Daljinski start vozila neće raditi ako ste od vozila udaljeni više od 10 metara.
- Ako su poklopac vozila ili bilo koja vrata otvoreni, nije moguć daljinski start vozila.

Daljinsko pomicanje vozila naprijed ili nazad (ako je u opremi)

Pomoću smart ključa vozač može vozilo pomaknuti naprijed ili nazad pomoću prekidača (6 ili 7) na smart ključu.

Za više detalja pogledajte odjeljak o sustavu 'Daljinske smart parking pomoći (RSPA)' u poglavlju 7.

Startanje vozila

Motor možete pokrenuti bez umetanja ključa u bravu.

Za detaljne informacije o pokretanju vozila proučite poglavlje 6.



Obavijest

Ako je smart ključ ostavljen u mjestu dulji vremenski period, funkcija detekcije ključa će biti prekinuta. Podignite ključ kako bi iznova pokrenuli funkciju detekcije.

OPASKA

Spriječite oštećenje smart ključa:

- **Držite odašiljač podalje od vode ili bilo kakvih tekućina. Ako elektronički sustav ključa ne radi zbog izloženosti vodi ili tekućinama, ili uslijed pregrijavanja neće biti pokriven Vašim tvorničkim jamstvom vozila.**
- **Nemojte bacati ključ i pazite da vam ne padne.**
- **Zaštitite ključ od utjecaja ekstremnih temperatura.**

Mehanički ključ

Ako odašiljač ne radi normalno, možete otključati i zaključati vozilo koristeći mehanički ključ.

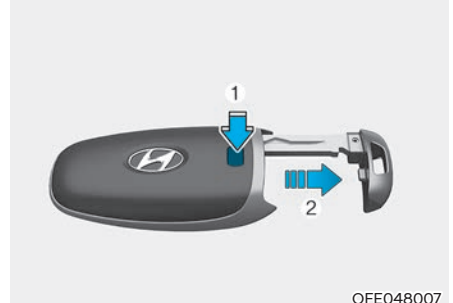

OFE048007

1. Pritisnite gumb (1) i izvucite ključ (2). Njega umetnite u ključanicu na vratima.

Da biste sklopili ključ umetnite ga u prerez i potom gurnite dok ne klikne na mjesto.

Gubitak smart ključa

Ako, iz nekog razloga, izgubite smart ključ, nećete moći pokrenuti vozilo. Oduvcite vozilo, ako je potrebno, i preporučujemo da kontaktirate ovlaštenog HYUNDAI trgovca. Najviše 3 smart ključa mogu biti registrirana uz jedno vozilo. Ako izgubite smart ključ, preporučujemo da odmah kontaktirate ovlaštenog HYUNDAI trgovca.

Pretpostavke za korištenje smart ključa

Smart ključ neće raditi ako dođe do sljedećeg:

- Smart ključ je u blizini radio odašiljača poput radijske stanice ili zrakoplovne luke koji mogu ometati normalno funkcioniranje smart ključa.
- Smart ključ je u blizini mobilnog dvosmjernog radio sustava ili mobilnog telefona.
- Smart ključ drugog vozila se koristi u blizini Vašeg vozila.

Kad smart ključ ne funkcionira pravilno, otvorite i zatvorite vrata mehaničkim ključem. Ako imate problem sa smart ključem, preporučujemo da kontaktirate ovlaštenog HYUNDAI trgovca.

Ako je smart ključ u neposrednoj blizini Vašeg mobilnog telefona ili smartphonea, signal smart ključa može biti blokiran normalnim funkcioniranjem Vašeg mobilnog telefona ili smartphonea. To je osobito važno kad je telefon aktivan tijekom pozivanja, primanja poziva, slanja poruka, i/ili slanja/primanja emaila.

Izbjegavajte stavljanje smart ključa i Vašeg mobilnog telefona ili smartphonea u isti džep hlača ili jakne i održavajte adekvatnu udaljenost između ta dva uređaja.

i Obavijest

Nemojte mijenjati, doradivati ili prilagođavati sustav imobilizatora jer to može prouzročiti kvar sustava imobilizatora. Preporučujemo da sustav servisira ovlaštenu HYUNDAI trgovca.

Kvarovi izazvani nepropisnim izmjenama, prilagodbama ili modifikacijama sustava imobilizatora nisu pokriveni Vašim tvorničkim jamstvom vozila.

OPASKA

- **Držite smart ključ podalje od elektromagnetskih materijala koji blokiraju elektromagnetske valove do površine ključa.**
- **Uvijek imajte smart ključ uza se kad napuštate vozilo. Ako je ključ u blizini vozila, može se isprazniti akumulator.**

Zamjena baterije

Baterija bi trebala trajati nekoliko godina, ali ako odašiljač ili smart ključ ne rade pravilno, pokušajte bateriju zamijeniti novom.

Tip potrebne baterije: CR2032



OFE048009



Tip potrebne baterije: CR2032

Zamjena baterije:

1. Izvadite mehanički ključ.
2. Umetnite tanak predmet u prerez i nježno odvojite i otvorite poklopac.
3. Zamijenite bateriju novom baterijom (CR2032). Kad mijenjajte bateriju, pripazite na pravilnu polarizaciju baterije.
4. Vratite stražnji poklopac na mjesto i sastavite ključ.

Ako sumnjate da odašiljač ne radi dobro ili da je oštećen, preporučujemo da kontaktirate ovlaštenog HYUNDAI trgovca.

i Obavijest



Nepropisno odlaganje baterije može biti štetno za okoliš i ljudsko zdravlje.

Bateriju odložite prema lokalnom zakonu ili propisu.

Imobilizator

Imobilizator štiti vaše vozilo od krađe. Ako se u kontakt bravu umetne nepravilno kodiran ključ, vozilo se neće pokrenuti.

Kad je kontakt brava u položaju ON, indikator imobilizatora će se kratko upaliti i potom ugasiti. Ako indikator počne bljeskati, sistem nije prepoznao kod ključa.

Prebacite Start/Stop prekidač u OFF položaj, potom ga opet okrenite u položaj ON.

Sistem možda neće prepoznati kod vašeg ključa ako je u blizini neki drugi metalni predmet ili drugi kodirani ključ. Motor možda neće startati jer metal ometa ispravno širenje signala.

Ako sistem iznova opetovano ne prepozna kodiranje ključa, preporučujemo da se obratite ovlaštenom HYUNDAI trgovcu.

Nemojte nikad pokušati modificirati sistem na bilo koji način. Može se dogoditi da vozilo ostane nepokretno.



UPOZORENJE

Kako biste spriječili krađu vozila, nikad u njemu nemojte ostavljati rezervne ključeve. Zaporka vašeg imobilizatora je povjerljiva informacija koju trebate čuvati uz dužnu pažnju.

OPASKA

Transponder u ključu je bitan dio imobilizatorskog sustava. On je osmišljen kako bi vam pružio godine bezbrižnog korištenja, ali treba izbjegavati njegovo izlaganje vlazi, statičkom elektricitetu i pažljivo rukovati njime. U protivnom su mogući problemi s imobilizatorom.

BRAVE VRATA

Otključavanje vrata izvan vozila (ručni tip)

Smart ključ

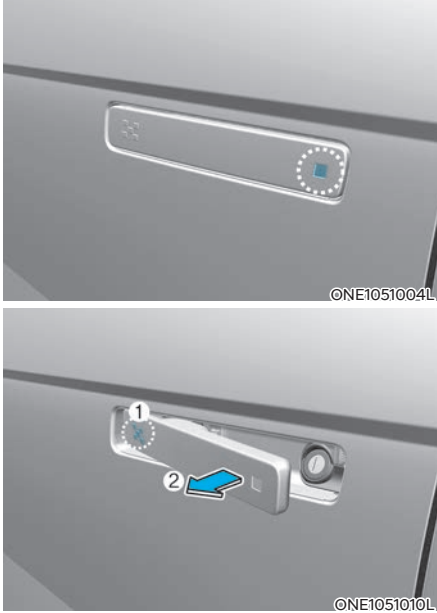

Pritisnite prekidač na kvaki (označeni dio) dok je ključ kod vas.

Za otključavanje pritisnite prekidač na kvaki dok je ključ kod vas ili prekidač na ključu za otključavanje.

Žmigavci će trepnuti dvaput i zvučna potvrda će se isto oglasiti dvaput.

Nakon što su vrata otključana, može ih se otvoriti na ovaj način: gurnite prednji dio (1) i stražnji će dio iskočiti prema van (2).

Povucite vanjski dio kvake da bi otvorili vrata.

Otključavanje vrata izvan vozila (električni tip, ako je u opremi)

Smart ključ

Pristup sistemu otključavanja

Vanjska kvaka će iskočiti vanjskim dijelom prema van (kao na ilustraciji) kad se vozilu približi vozač sa smart ključem kod sebe.

Vozač može uključiti/isključiti 'Approach unlock' sustav na zaslonu infotainment sustava.

Za aktivaciju 'Approach unlock' sustava samo za sjedalo vozača 'Settings → Vehicle → Door → Remote power door open → Unlock all doors' na zaslonu infotainment sustava.

Za aktivaciju 'Approach unlock' sustava odaberite 'Settings → Vehicle → Door → activate approach unlock' na zaslonu infotainment sustava. Vanjski dio kvake će iskočiti vanjskim dijelom prema van i vrata će se otključati kad se vozilu približi vozač sa smart ključem kod sebe. Ako se 'Approach unlock' sustav isključi, kvaka neće iskočiti prema van čak i ako se vozač približi vozilu sa smart ključem kod sebe. Za otključavanje vrata kad je 'Approach unlock' sustav isključen, dodirnite senzor na kvaki (označeni dio).

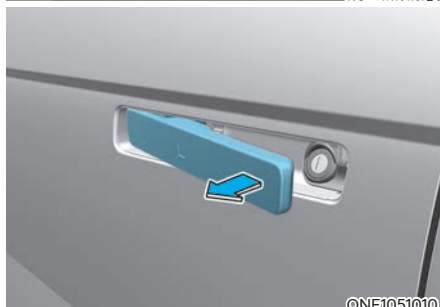
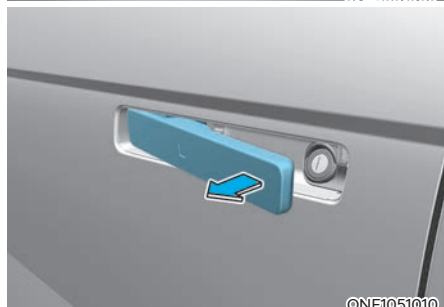
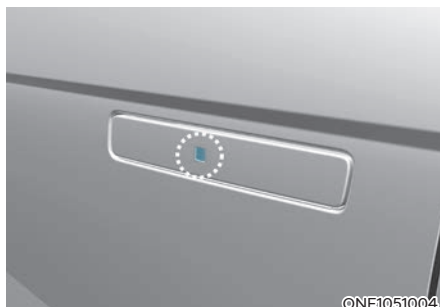
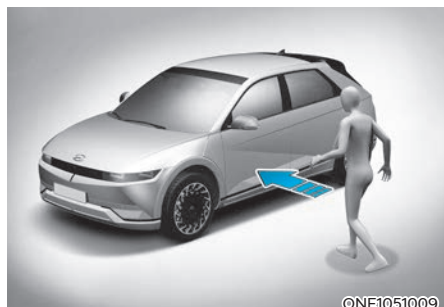

- Ako je 'Approach unlock' sustav uključen:
 - Ako se približite prednjim vratima (na manje od 1 m) sa smart ključem kod sebe, kvake na vratima vozača i suvozača će iskočiti prema van i vrata će se otključati. Žmigavci će trepnuti dvaput i zvučna potvrda će se isto oglasiti dvaput.
 - Nakon prvog pristupa vozilo pokušava detekciju ključa svakih 5 sekundi i ako ključ nije prepoznat, vrata će se automatski zaključati, a kvake uvući u vrata.
- Ako je 'Approach unlock' sustav isključen: Kvaka neće iskočiti prema van čak i ako se približite vozilu sa smart ključem kod sebe. Za otključavanje vrata dodirnite senzor na kvaki (označeni dio).
- Vrata će se automatski ponovno zaključati i kvake uvući u roku od 30 sekundi ako se ni jedna vrata na otvore u tom periodu.

i Obavijest

U slučaju nužde, poput praznog akumulatora, vanjska električna kvaka se može koristiti na isti način kao da je u pitanju ručni tip kvake.

Zaključavanje vozila izvana (ručni tip)

Smart ključ

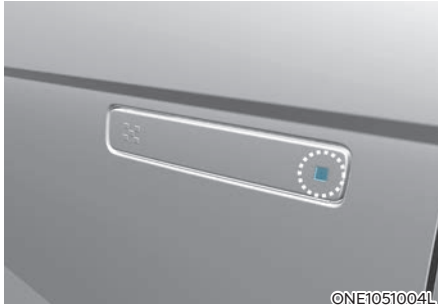

Pritisnite prekidač na vanjskom dijelu kvake (označeni dio) sa smart ključem kod sebe i sva vrata će se zaključati. Žmigavci će trepnuti i zvučna potvrda će se isto oglasiti jednom. Gurnite vrata da se zatvore.

Zaključavanje vozila izvana (električni tip)

Smart ključ

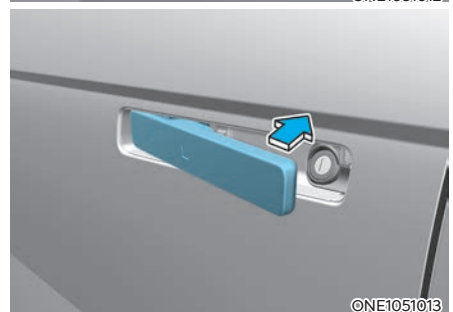
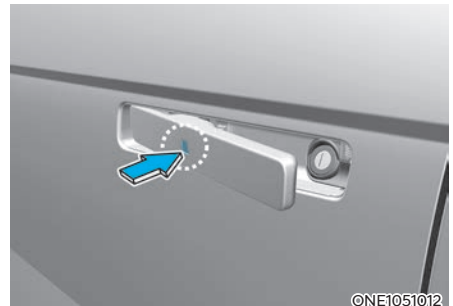

Kad su sva vrata zatvorena, pritisnite prekidač na vanjskom dijelu kvake (označeni dio) sa smart ključem kod sebe kvaka će se uvući i sva vrata će se zaključati.

Žmigavci će trepnuti i zvučna potvrda će se isto oglasiti jednom.

OPASKA

- Ako se vrata zaključaju/otključaju nekoliko puta uzastopce u kratkom vremenskom periodu sustav se može isključiti kako bi se zaštitio od pregrijavanja. Također Approach unlock' sustav može prestati s radom. Pokušajte iznova nakon što je proteklo dovoljno vremena od gore spomenutog uzastopnog rada.
- Approach unlock' sustav ne radi neprekidno. Pokušajte iznova nakon što je proteklo dovoljno vremena.

i Obavijest

- U hladnim i vlažnim klimama, zaključavanje vrata i mehanizmi vrata možda neće raditi ispravno zbog zamrzavanja.
- Ako su vrata zaključana / otključana više puta u brzom slijedu s ključem vozila ili prekidačem za zaključavanje vrata, sustav može privremeno prestati s radom u cilju zaštite strujnog kruga i sprečavanja oštećenja dijelova sustava.
- Tijekom pranja vozila
 - Samostalno pranje
Neka vrata budu zaključana s kvakama uvučenim.
Kako bi vrata ostala zaključana gurnite kraj kvake rukom. Ovo sprečava oštećivanje kvake čiji kraj iskače van tek na pritisak prekidača za otključavanje.
 - Autopraonica
Neka vrata budu zaključana s kvakama uvučenim.
Ako smart ključ nije u vozilu, isključite vozilo i neka smart ključ bude udaljen od vozila barem 2 m kako bi se spriječilo da vanjske kvake rade.

Mehanički ključ

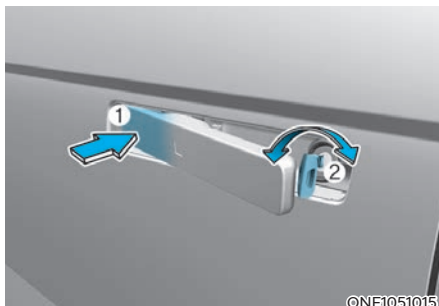

Pritisnite prednji kraj kvake (1) kako bi vanjski dio iskočio prema van. Dok prednji kraj držite pritisnutim, umetnite mehanički ključ u bravu.

Za zaključavanje okrenite ključ prema naprijed (lijeva strana). Za otključavanje okrenite ključ prema nazad.

OPASKA

Nemojte na kvake djelovati pretjeranom silom. Moguće je oštećivanje kvake.

Mehanički ključ otključava/zaključava samo vrata vozača. Za više detalja pogledajte 'U slučaju nužde' u ovom poglavlju.

i Obavijest

Ako se kvaka ili ključaonica zamrznu i neće otvoriti, lagano ih kucnite ili neizravno zagrijte ključaonicu (primjericu rukom).

Korištenje brava iz vozila Pomoću unutarnje kvake

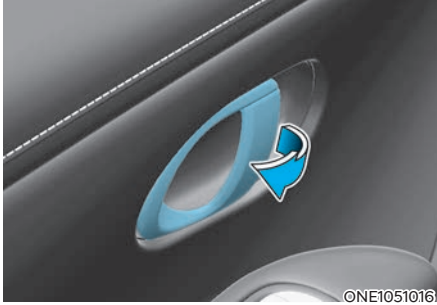

Prednja vrata

Ako unutrašnju kvaku povučete dok su vrata zaključana, vrata će se otključati i otvoriti.

Stražnja vrata

Ako unutrašnju kvaku povučete jednom dok su vrata zaključana, vrata će se otključati. Ako unutrašnju kvaku povučete još jednom, vrata će se otvoriti.

i Obavijest



Ako pogonska brava vrata ne radi dok ste u vozilu, pokušajte jedno ili više od sljedećeg kako biste izašli iz vozila:

- Istovremeno otključavajte vrata (elektronički i ručno) i rukom povlačite kvaku kako biste ih otvorili.
- Pokušajte ručno otvoriti bilo koja druga vrata.
- Spustite prozor i pomoću mehaničkog ključa pokušajte otključati vrata izvana.

S centralnim prekidačem za zaključavanje/otključavanje vrata



Vrata vozača

Na odmorištu za ruku na vratima vozača nalazi se centralni prekidač brave. Zaključavanje je označeno  simbolom. Otključavanje je označeno  simbolom.

Ako pritisnete centralni prekidač brave na dijelu (1), sva vrata na vozilu će se zaključati i indikator na prekidaču će zasjati.

Ako pritisnete centralni prekidač brave na dijelu (2), sva vrata na vozilu će se otključati.

Ako je smart ključ u kabini i bilo koja vrata se otvore, kad se pritisne centralni prekidač brave (1), nijedna se vrata neće zaključati.

OPASKA

Ako je smart ključ u autu prednja su vrata otvorena, kad se pritisne centralni prekidač brave (1), nijedna se vrata neće zaključati

U slučaju nužde

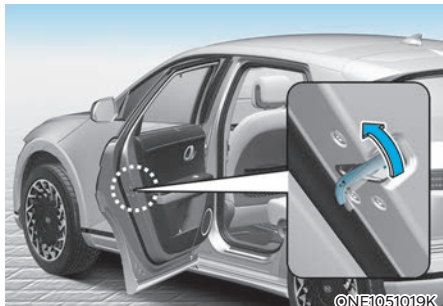

U slučaju nužde (primjerice, akumulator se ispraznio), jedini način da vrata zaključaju je pomoću mehaničkog ključa i ključaonice.

Vrata bez ključaonice se mogu zaključati na sjedeći način:

1. Otvorite vrata.
2. Umetnite ključ u otvor za slučaj nužde u bravi i okrenite ključ u položaj zaključavanja.
3. Zatvorite vrata.

i Obavijest

Ako prekidač na električnom tipu kvake ne radi (primjerice, akumulator se ispraznio) i poklopac prtljažnika je zatvoren, nećete moći otvoriti poklopac prtljažnika dok se ne popravi dotok energije.

! UPOZORENJE

- Ako vrata nisu dobro zatvorena, mogu se ponovno otvoriti. Tijekom zatvaranja pazite da nekog ne udarite ili zahvatite prilikom zatvaranja vrata. U slučaju sudara možete ispasti iz vozila, ako vrata nisu dobro zatvorena.
- Nemojte nikad povlačiti kvaku na bilo kojim prednjim vratima za vrijeme vožnje.

! UPOZORENJE

Nikad nemojte u vozilu zaključati i ostaviti bez nadzora djecu ili životinje.

Zatvoreno vozilo može postati vrlo vruće, uzrokujući smrt ili teške ozljede djeci bez nadzora ili životinjama koje ne mogu pobjeći iz vozila. Nadalje, djeca mogu koristiti značajke vozila koje bi ih mogle ozlijediti ili bi mogli proizvesti druge štete, moguće od nekoga tko dobije mogućnost ulaska u vozilo. Nikada ne ostavljajte djecu ili životinje u vozilu bez nadzora.

! UPOZORENJE

Vrata trebaju uvijek biti u potpunosti zatvorena i zaključana dok je vozilo u pokretu kako bi se spriječilo slučajno otvaranje vrata. Zaključana vrata će također obeshrabrili potencijalne uljeze kada se vozilo zaustavi ili uspori.

Ostavljanje otključanog vozila može izazvati krađu ili moguću štetu Vama ili drugima od nekoga tko se sakrio u vozilu dok ste otišli. Uvijek uklonite ključ iz kontakt brave, aktivirajte parkirnu kočnicu, ručicu mjenjača stavite u položaj P, zatvorite sve prozore i zaključajte sva vrata kada ostavljate vozilo bez nadzora. Ključ uvijek nosite sa sobom.

**OPREZ**

Pažljivo otvarajte vrata i pazite na vozila, motocikle, bicikle ili pješake koji se približavaju vozilu na putu prema vratima. Otvaranje vrata kada se nešto približava može prouzročiti štetu ili ozljede.

**UPOZORENJE**

Ako ostanete u vozilu dulji vremenski period dok je vrlo vruće ili vrlo hladno, prijetite po život opasne ozljede. Nemojte nikad nikog izvana zaključati u vozilu.

Sigurnosne brave (deadlocks, ako su dio opreme)

Neka su vozila opremljena sustavom sigurnosnih brava. One sprječavaju otvaranje vrata ili izvana ili iznutra nakon što su jednom aktivirane i tako nude dodatnu sigurnost.

Da bi se aktivirale sigurnosne brave, vozilo treba zatvoriti i zaključati pomoću smart ključa. Za otključavanje iznova treba koristiti smart ključ.

Automatsko otključavanje/ zaključavanje vrata

Vaše je vozilo opremljeno sustavima koji će automatski zaključati ili otključati vozilo temeljem postavki koje se uključuje na zaslonu infotainment sustava.

Sustav zaključavanja vrata očitavanjem brzine (ako je u opremi)

Sva vrata će se automatski zaključati nakon što brzina vozila prelazi 15 km/h.

Sustav otključavanja nakon isključenja vozila

Ako se ova stavka podese na zaslonu infotainment sustava, sva će se vrata otključati automatski nakon isključivanja vozila.

Za detaljne informacije pogledajte zaseban korisnički priručnik o infotainment sustavu.**Sustav otključavanja vrata nakon udarca**

Sva će se vrata automatski zaključati ako je udarac izazvao aktivaciju zračnih jastuka.

Dječja zaštitna brava stražnjih vrata

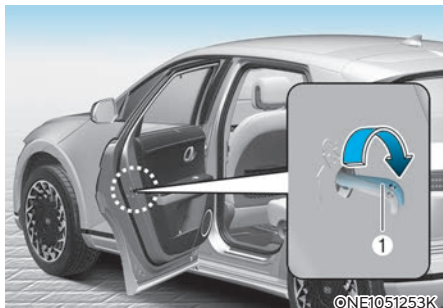

Sigurnosna brava za djecu je tu da bi se spriječilo djecu od slučajnog otvaranja stražnjih vrata vozila. Sigurnosne brave stražnjih vrata treba koristiti kad god su djeca u vozilu.

Sigurnosna se brava nalazi rubu stražnjih vrata.

Iako se vrata mogu otključati, stražnja vrata se neće otvoriti povlačenjem ručke dok se sigurnosna brava stražnjih vrata za dijete ne otključa.

Otvorite stražnja vrata. Umetnite ključ (ili odvijač) u otvor (1) i okrenite ga u položaj zaključavanja. Kad je sigurnosna brava za djecu u zaključanom položaju, stražnja vrata se neće otvoriti čak i ako je ručka povučena u vozilu. Zatvorite stražnja vrata. Za otvaranje stražnjih vrata, povucite vanjsku kvaku. Da bi se vrata opet mogla otvarati iznutra (2), otključajte sigurnosnu bravu.

UPOZORENJE

Ukoliko djeca slučajno otvore stražnja vrata dok je vozilo u pokretu, mogu ispasti i biti ozbiljno ozlijeđeni ili smrtno stradati. Kako biste spriječili djecu od otvaranja stražnjih vrata iznutra, stražnje sigurnosne brave na vratima treba koristiti kad god su djeca u vozilu.

Elektronička dječja zaštitna brava stražnjih vrata (ako je dio opreme)



Ako pritisnete prekidač elektroničke dječje zaštitne brave stražnjih vrata i indikator se uključi, stražnja vrata nije moguće otvoriti iz vozila.

- Ako je sustav Elektroničke dječje zaštitne brave stražnjih vrata uključen, putnici straga ne mogu također ni otvoriti, ni zatvoriti stražnje prozore.

Za više detalja pogledajte „Prozore“ u ovom poglavlju.

- Elektronička dječja zaštitna brava stražnjih vrata se ne uključuje automatski. Vozač mora ručno pritisnuti prekidač na vratima.
- Elektronička dječja zaštitna brava stražnjih vrata može se koristiti cca 3 minuta nakon što je Start/Stop prekidač isključen okrenut u položaj ACC ili OFF. Nakon 3 minute vozač više ne može isključiti tu funkciju pritiskom na prekidač, već mora iznova Start/Stop prekidač prebaciti u položaj ON i potom pritisnuti prekidač elektroničke dječje zaštitne brave stražnjih vrata.

- Ako je akumulator bio prazan ili je zamijenjen dok je sustav Elektroničke dječje zaštitne brave stražnjih vrata bio uključen, nakon zamjene akumulatora ili spajanja na punjač iznova pritisnite prekidač sustava Elektroničke dječje zaštitne brave kako bi se indikator prikaza njenog stanja uskladio sa stvarnim statusom brave.
- Ako se dogodi aktivacija zračnih jastuka dok je elektronička dječja zaštitna brava stražnjih vrata bila uključena (LOCK, indikator uključen), stražnja će se vrata automatski otključati.
- Ako je vaše vozilo opremljeno sustavom Elektroničke dječje zaštitne brave stražnjih vrata, ručni sustav zaštite stražnjih vrata od otvaranja nije dio opreme.



UPOZORENJE

Ukoliko djeca slučajno otvore stražnja vrata dok je vozilo u pokretu, mogu ispasti i biti ozbiljno ozlijeđeni ili smrtno stradati. Kako biste spriječili djecu od otvaranja stražnjih vrata iznutra, stražnje sigurnosne brave na vratima treba koristiti kad god su djeca u vozilu.

OPASKA

Sustav elektroničke dječje zaštitne brave stražnjih vrata

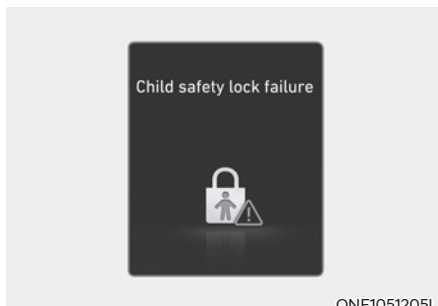

ONE1051205L

Ako sustav Elektroničke dječje zaštitne brave stražnjih vrata ne radi kad se pritisne prekidač sustava Elektroničke dječje zaštitne brave stražnjih vrata, prikazat će se poruka upozorenja praćena zvučnim upozorenjem.

Ako se to dogodi, preporučujemo da posjetite ovlaštenog HYUNDAI trgovca.

Sustav sigurnog izlaska (Safe Exit Assist, ako je u opremi sustav Elektroničke dječje zaštitne brave stražnjih vrata)

Sustav sigurnog izlaska (SEA – Safe Exit Assist) je ugrađen kako bi upozorio putnike, ako u trenutku nailaska vozila od iza pokušaju otvoriti vrata. Kad sustav uoči da se straga približava vozilo nakon što se vaše vozilo zaustavilo, stražnja se vrata neće otključati čak i ako vozač pokuša otključati stražnja vrata pomoću prekidača sustava Elektroničke dječje zaštitne brave stražnjih vrata.

Za više detalja pogledajte odjeljak SEA – Safe Exit Assist u poglavlju 7.

PROTUPROVALNI SUSTAV

Ovaj sustav je osmišljen za pružanje zaštite od neovlaštenog ulaska u vozilo. Sustav ispušta zvučni alarm s treptanjem pokazivača smjera ako se aktivira. Alarm se aktivira ako se dogodi bilo koji od sljedećih slučajeva dok je sustav uključen:

- Prednja ili stražnja vrata se otvore bez upotrebe odašiljača ili pametnog ključa.
- Poklopac prtljažnika se otvore bez upotrebe odašiljača ili pametnog ključa.
- Poklopac vozila se otvori.

Uzbunjivanje traje 30 sekundi, a potom se sistem resetira. Da biste isključili alarm otključajte vrata pomoću odašiljača ili smart ključa.

Alarm se aktivira 30 sekundi nakon zaključavanja vrata i prtljažnika. Da bi to bilo moguće, vrata i prtljažnik treba zaključati izvana pomoću odašiljača ili smart ključa ili pritiskom na prekidač na kvaki dok je smart ključ kod vas.

Žmigavci će se upaliti jednom i zvučno upozorenje (jedan bip) kako bi vam dali do znanja da je alarm aktivan.

Ako se bilo koja vrata ili poklopac pokušaju otvoriti bez da se prije toga vozilo otključa, alarm će se oglasiti.

Alarm se neće aktivirati ako bilo koja vrata ili poklopac nisu u potpunosti zatvoreni. Ako se alarm ne aktivira (vidi gore koji su znakovi), provjerite jesu li svi poklopci i vrata dobro zatvoreni.

i Obavijest

- **Nemojte sustav učiniti aktivnim dok putnici ne napuste vozilo. Ako je sustav aktivan, a putnik(ci) ostane u vozilu, alarm se može aktivirati kada preostali putnik(ci) napusti(e) vozilo.**
- **Ako je alarm u aktivnoj fazi i nije deaktiviran smart ključem, otvorite vrata mehaničkim ključem i pokrenite vozilo direktnim pritiskom smart ključa na Start/Stop prekidač.**
- **Ako je sustav isključen, ali ni vrata, niti poklopac nije otvoren u roku od 30 sekundi, alarm će opet ući u aktivnu fazu.**

i Obavijest



Vozila opremljena protuprovalnim sustavom će imati oznaku pričvršćenu na vozilo sa sljedećim riječima:

1. **WARNING**
2. **SECURITY SYSTEM**

SUSTAV MEMORIJE VOZAČKOG SJEDALA (AKO JE U OPREMI)

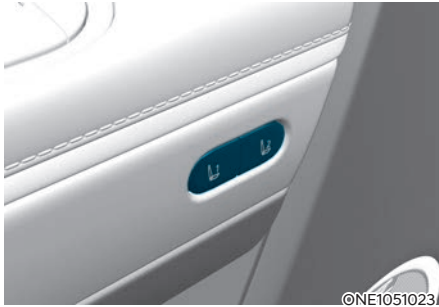

Sustav memorije vozačkog sjedala služi za spremanje i pozivanje pozicije vozačkog sjedala jednostavnim pritiskom prekidača.

- Položaj vozačkog sjedala
- Položaj vanjskih retrovizora
- HUD zaslon: mod prikaza, položaj, AR postavke (ako je u opremi)



UPOZORENJE

Nikada nemojte pokušavati namjestiti memoriju vozačke pozicije dok je vozilo u pokretu.

To može dovesti do gubitka kontrole, i nesreće uzrokujući smrt, ozbiljne ozljede, ili oštećenje imovine.

i Obavijest

- Ako je akumulator iskopčan, memorija pozicije će se izbrisati i vozačku poziciju treba ponovno spremiti u sustav.
- Ako sustav memorije vozačkog sjedala ne radi kako bi trebao, preporučujemo da sustav provjeri ovlašteni HYUNDAI trgovac.

Spremanje pozicija vozačkog sjedala u memoriju

1. Prebacite ručicu mjenjača u položaj P (Park). Okrenite prekidač za paljenje u položaj ON.
2. Podesite vozačko sjedalo u udoban položaj za vozača, podesite vanjske retrovizore i upravljački obruč te podesite intenzitet pozadinskog osvjetljenja instrument ploče.
3. Pritisnite i držite jedan od memorijskih prekidača (1 ili 2). Sustav će zapištati dvaput kad je postavka uspješno spremljena u memoriju. Poruka 'Driver 1 (ili 2) settings saved' će se pokazati na LCD zaslonu.

Pozivanje pozicija iz memorije

1. Prebacite ručicu mjenjača u položaj P (Park). Okrenite prekidač za paljenje u položaj ON.
2. Za pozivanje pozicije iz memorije, pritisnite željeni memorijski prekidač (1 ili 2). Sustav će zapištati jedanput, zatim će se vozačko sjedalo. HUD zaslon i vanjske retrovizore automatski podesiti u spremljenu poziciju te podesiti intenzitet pozadinskog osvjetljenja instrument ploče.
3. Na LCD zaslonu će se pojaviti poruka 'Driver 1 (ili 2) setting is applied'.

Obavijest

- Za vrijeme pozivanja pohranjene pozicije „1“, pritisak na prekidač 1 privremeno zaustavlja pozivanje memorirane pozicije, pritiskom na 2 poziva se pozicija „2“.
- Pomicanje bilo kojeg kontrolnog prekidača za vozačevo sjedalo, retrovizore, intenzitet osvjetljenja instrument ploče ili HUD zaslon dok sustav poziva spremljenu poziciju uzrokovat će zaustavljanje kretanja i pokretanje u smjeru u kojem se pomiče kontrolni prekidač.

Resetiranje sustava

Ovi će postupci, za slučaj da ne radi dobro, resetirati sustav memoriranja položaja.

Reset sustava Integriranog memoriranja položaja

1. Zaustavite vozilo i prebacite ručicu mjenjača u položaj P (Park). Okrenite prekidač za paljenje u položaj ON i otvorite vrata vozača.
2. Podesite vozačko sjedalo i naslon sjedala u prednji položaj (koliko je moguće).
3. Pritisnite memorijski prekidač (1 ili 2) i pomaknite prekidač za pomicanje vozačkog sjedala prema naprijed te ih držite zajedno pritisnute dulje od dvije sekunde.

Za vrijeme reseta sustava Integriranog memoriranja položaja

1. Reset započinje zvukom potvrde.
2. Sjedalo i naslon vozača se pomiču u svoj stražnji položaj praćeni zvukom potvrde.
3. Naslon sjedala i sjedalo se vraćaju u svoj ishodišni (središnji) položaj praćeno zvukom potvrde.

No, u bilo kojem od ovih slučajeva postupak reseta se zaustavlja i zvuk potvrde može prestati.

- Pritisnut je prekidač memoriranja.
- Koristi se kontrolni prekidač sjedala.
- Ručica mjenjača je pomaknuta iz položaja P (Park).
- Brzina kretanja vozila je premašila 3 km/h.
- Vrata vozača su zatvorena.

OPASKA

- **Ako za vrijeme procedure reseta sustava utihne zvuk potvrde, iznova započnite proceduru reseta od početka.**
- **Nikakvi predmeti ne smiju biti oko sjedala prije nego započinjete s procedurom reseta sustava.**
- **Nakon reseta integriranog sustava memorije sjedala, postavke sjedala vozača se moraju iznova pohraniti u sustav kako bi njihovo pozivanje bilo moguće.**

Funkcija jednostavnog ulaska

Sustav će pomaknuti vozačko sjedalo i upravljački obruč automatski na sljedeći način:

- Izlaz iz vozila:

Pomaknut će vozačko sjedalo prema nazad kad je START/STOP tipka vozila promijenjena u položaj OFF, mjenjač je u položaju P (Park) i vozačka vrata su otvorena.

- Sjedalo vozača se pomiče unazad u ovisnosti o udaljenosti koja je podešena u postavkama infotainment sustava.

No, ako iza sjedala vozača nema dovoljno mjesta, ono se neće pomaknuti unazad.

- Ulaz u vozilo:
Pomaknut će vozačko sjedalo prema naprijed kad je START/STOP tipka vozila promijenjena u položaj ACC, ON ili START ili su zatvorena vrata, a smart ključ je uz vas.
 - Sjedalo vozača se pomiče u svoj ishodišni položaj.
- Možete aktivirati ili deaktivirati ovu značajku u postavkama infotainment sustava odabirom:
 - Sjedalo vozača:
Setup → Vehicle Settings → Seat → Seating Easy Access → Driver Seat Easy Access → Normal/Extended/Off

Za više informacija pogledajte zaseban priručnik o infotainment sustavu.

MEMORIRANJE KONFIGURACIJE SJEDALA (AKO JE U OPREMI)

Memoriranje konfiguracije sjedala omogućuje pohranu i pozivanje željene postavke sjedala u kabini jednostavnom operacijom na infotainment sustavu.

UPOZORENJE

Nikada nemojte pokušavati namjestiti memoriju vozačke pozicije dok je vozilo u pokretu.

To može dovesti do gubitka kontrole, i nesreće uzrokujući smrt, ozbiljne ozljede, ili oštećenje imovine.

OPREZ

Ova funkcionalnost za svoj rad troši velike količine električne energije. Kako bi se spriječilo pražnjenje akumulatora, nemojte koristiti ovu funkcionalnost kad je Start/Stop prekidač vozila u položaju Off.

- **Ako se akumulator odspoji, postavke memoriranja konfiguracije sjedala bit će obrisane.**
- **Ako sustav memoriranja konfiguracije sjedala ne radi kako bi trebao, preporučujemo da vozilo pregleda ovlašteni HYUNDAI trgovac.**

Pohrana memoriranih položaja

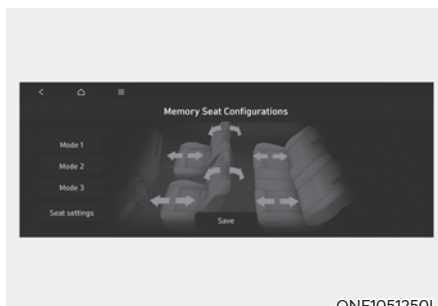

Moguća je pohrana svakog sjedala u infotainment sustavu na ovaj način:

1. Prebacite mjenjač u P (Park) položaj dok je Start/Stop prekidač u položaju ON.
2. Odaberite Memory seat configuration ikonu u infotainment home izborniku.
3. Podesite svako sjedalo pomoću ikona strelice na zaslonu u položaj koji želite.
4. Za pohranu svakog položaja sjedala odaberite Save ikonu na zaslonu.
5. Odaberite jedan mod na zaslonu. Mod koji je odabran bit će pohranjen.

Pozivanje pohranjenih položaja

1. Prebacite mjenjač u P (Park) položaj dok je Start/Stop prekidač u položaju ON.
2. Odaberite ikonu željenog moda (1,2 ili 3) i potom Apply na zaslonu.
3. Sjedala će se automatski podesiti u pohranjene položaje.
4. Za prekid prilagodbe sjedala u pohranjene položaje odaberite Stop na zaslonu infotainment sustava.

UPRAVLJAČ

Elektronički servo upravljač (EPS)

Servo upravljač koristi elektrovozilo koji vam pomaže pri upravljanju vozilom. Ako je vozilo isključeno ili ako sustav servo upravljača prestane raditi, vozilom će se još uvijek moći upravljati, ali zahtijevat će veći napor za upravljanje.

Elektrovozilom pokretanim servo upravljačem upravlja kontrolna jedinica servo upravljača koja prepoznaje okretni moment upravljača i brzinu vozila za upravljanje elektrovozilom.

Upravljač postaje teži s povećanjem brzine vozila i postaje lakši sa smanjenjem brzine vozila za bolju kontrolu nad upravljačem.

Ako primijetite bilo kakve promjene u naporu potrebnom za upravljanje tijekom normalnog rada vozila, preporučujemo da sustav provjeri ovlaštenu HYUNDAI trgovac.



OPREZ

Ako sustav elektroničkog servo upravljača ne radi normalno, svjetlo upozorenja  će se upaliti na instrumentnoj ploči praćeno porukom 'Check motor driven power steering' na LCD zaslonu. Upravljač možda postane težak za upravljanje ili će raditi nepravilno. Vozilom će se još uvijek moći upravljati, ali zahtijevat će veći napor za upravljanje. Preporučujemo da kontaktirate ovlaštenog HYUNDAI trgovca.

Obavijest

Sljedeći simptomi mogu se pojaviti tijekom normalnog rada vozila:

- Teško upravljanje odmah nakon uključenja prekidača za paljenje. To se događa dok sustav obavlja dijagnostiku EPS sustava. Kad je dijagnostika završena, upravljač će se vratiti u normalno stanje.
- Ako je napon akumulatora nizak, možda će biti potrebno uložiti više truda u upravljanje. To je privremeno stanje dok se napon akumulatora ne vrati u nominalno stanje.
- Može se čuti "klik" zvuk iz EPS-a nakon što je prekidač za paljenje okrenut u položaj ON ili LOCK/OFF.
- Može se čuti zvuk elektromotora kad vozilo miruje ili pri niskim brzinama vožnje.
- Kad koristite upravljač pri niskim temperaturama, može je javiti neobičan zvuk. Ako temperatura poraste, zvuk će nestati. To je normalna pojava.
- Kad vozilo miruje, ako upravljač neprekidno okrenete do kraja ulijevo ili udesno, težina upravljača se povećava. To je nije kvar sustava. Nakon nekog vremena, težina upravljača vratit će se u normalno stanje.
- Kad se u sustavu zabilježi nenormalan rad, u svrhu sprečavanja nezgode s fatalnim posljedicama sustav će prestati pružati potporu. Kad se to dogodi, žmigavci se uključuju ili trepće upozorenje na instrument ploči. Upravljač možda postane težak za upravljanje ili korištenje. Nemojte dalje voziti vozilo, već stanite sa strane i kontaktirajte odmah ovlaštenog HYUNDAI trgovca.

Podesivi upravljač

Upravljač treba biti pozicioniran tako da je udoban za vožnju i omogućiti Vam da vidite svjetla upozorenja i mjerače na instrumentnoj ploči. Možete ga i podići kako biste nogama ostavili više prostora kad izlazite ili ulazite u vozilo.

Vodite računa da podesite upravljač u željeni položaj prije vožnje.

UPOZORENJE

Nikada nemojte podešavati kut i visinu upravljača tijekom vožnje. Mogli biste izgubiti kontrolu upravljanja i prouzročiti teške ozljede i nesreće.

OPASKA

Za vrijeme podešavanja visine upravljačkog obruča, nemojte ga jako vući ili gurati, jer bi to moglo oštetiti mehanizam.

Ručno podešavanje

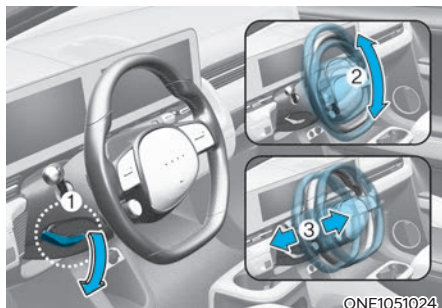

Za promjenu kuta i visinu upravljača:

1. Povucite prema dolje ručicu (1),
2. Podesite upravljač u željeni kut (2) i visinu (3)
3. Ručicu povucite prema gore za zaključavanje upravljača u položaj.

Obavijest

Nakon podešavanja, pogurnite upravljač prema gore i dolje kako biste se uvjerali da je zaključan. Ponekad to nije moguće.

To nije kvar sustava. Ako se zubi mehanizma nisu uhvatili, pomaknite ga iznova i potom zaključajte.

Sirena

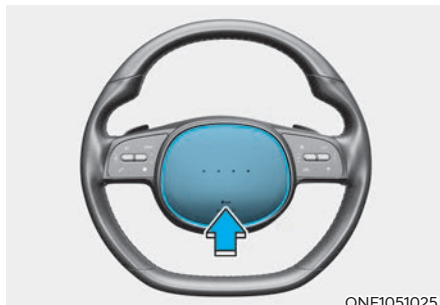

Za oglašavanje sirene, pritisnite područje označeno simbolom sirene na Vašem upravljaču (vidi ilustraciju). Sirena će raditi samo kad je to područje pritisnuto.

OPASKA

Nemojte jako udariti sirenu da biste ju oglasili, ili ju udariti sa šakom. Nemojte pritiskati sirenu s oštrim predmetom.

Grijanje upravljača (ako je u opremi)

■ Infotainment sustav



ONE1031085L

Dok je vozilo uključeno odaberite ikonu Heating/Ventilation na zaslonu infotainment sustava.

■ Kontrolna ploča klimatizacije



ONE1031081

Pritisnite WARMER na prednjem panelu klimatizacije.

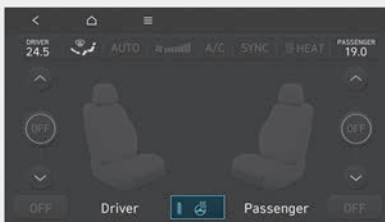

ONE1051216L

S prekidačem za paljenje u položaju ON, pritiskanje ikone prekidača grijanja upravljača grijaje upravljač.

- Za grijanje upravljača odaberite ikonu Heating/Ventilation na zaslonu infotainment sustava.
- Auto. Controls That Use Climate Control Settings (sjedalo vozača)

Grijanje upravljačkog obruča se automatski uključuje u ovisnosti o okolišnoj temperaturi i podešenoj temperaturi klima uređaja dok vozilo radi. Ako se pritisne prekidač grijanja upravljača, sustav prelazi u ručni način rada. Ova se funkcija uključuje u Postavkama Infotainment sustava.

Odaberite:

- Setup → Vehicle Settings → Seat → Heated/Ventilated Features → Auto. Controls That Use Climate Control Settings → Heated steering wheel

Za više informacija pogledajte zasebni infotainment priručnik

- Ako je vozilo ugašeno, a grijanje je bilo uključeno, nakon ponovnog pokretanja vozila iznova morate uključiti grijanje upravljača. Za ponovno korištenje grijanja iznova pritisnite prekidač. No, ako je uključena funkcija Auto. Controls That Use Climate Control Settings, grijanje upravljačkog obruča se automatski uključuje u ovisnosti o okolišnoj temperaturi i podešenoj temperaturi klima uređaja.

OPASKA

Nemojte postaviti bilo kakvu presvlaku na upravljač. To uzrokuje oštećenje sustava grijanja upravljača.

RETROVIZORI

Unutarnji retrovizor

Podesite retrovizor tako da je vidljiv središnji pogled kroz stražnji prozor. Podesite ga prije nego započnete vožnju.

UPOZORENJE

Nemojte staviti predmete na stražnje sjedalo i u teretni prostor koji bi ometali Vaš pogled kroz stražnji prozor.

UPOZORENJE

Nemojte mijenjati unutarnji retrovizor i nemojte postavljati široki retrovizor. To bi moglo prouzročiti ozljede, tijekom nesreće ili napuhavanja zračnog jastuka.

UPOZORENJE

Nemojte podešavati retrovizor dok je vozilo u pokretu. To bi moglo rezultirati gubitkom kontrole, i nesrećom koja može prouzročiti smrt, ozbiljne ozljede ili oštećenje imovine.

OPASKA

Kad čistite zrcalo, koristite papirnati ručnik ili sličan materijal navlažen sredstvom za čišćenje stakla. Nemojte prskati sredstvo za čišćenje stakla izravno na zrcalo kako tekućina ne bi ušla u kućište zrcala.

Dnevni/noćni retrovizor (ako je u opremi)

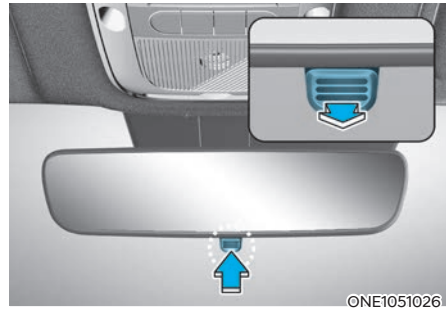

Podesite ga prije nego započnete vožnju i dok je ručica dnevnog/noćnog retrovizora u položaju za dan.

Povucite ručicu dnevnog/noćnog retrovizora prema sebi kako biste umanjili odsjaj prednjih svjetala vozila iza vas tijekom vožnje noću.

Budite svjesni da gubite dio jasnoće pogleda unazad u položaju za noć.

Elektrokromično zrcalo (ECM) (ako je u opremi)



[A] : Indikator

Električni retrovizor automatski kontrolira odsjaj prednjih svjetala automobila iza Vas u noćnim ili niskim svjetlosnim uvjetima vožnje. Senzor ugrađen u zrcalu prepoznaje razinu svjetla oko vozila, i automatski kontrolira odsjaj prednjih svjetala vozila iza Vas.

Kad vozilo radi, odsjaj automatski kontrolira senzor ugrađen u retrovizoru.

Kad god se ručica mjenjača prebaci u R (hod unazad), zrcalo će se automatski namjestiti u najsvjetliju postavku kako bi poboljšalo vozačev pogled iza vozila.

Vanjski retrovizor



Vodite računa da podesite retrovizore prije vožnje.

Vaše vozilo je opremljeno i lijevim i desnim vanjskim retrovizorima.

Zrcala je moguće namjestiti daljinski pomoću daljinskog prekidača.

Kućišta zrcala mogu se preklopiti kako bi se spriječilo oštećenje tijekom pranja u automatskim praonicama ili prolaska uskom ulicom.

Desni vanjski retrovizor ima konveksno zrcalo. Objekti u njemu su bliži, nego se čini.

Koristite unutrašnji retrovizor kako biste objektivnije mogli procijeniti udaljenost od drugih vozila prije prestrojavanja.

Podesite retrovizore prije nego započnete vožnju.



UPOZORENJE

Nemojte podešavati retrovizor dok je vozilo u pokretu. To bi moglo rezultirati gubitkom kontrole, i nesrećom koja može prouzročiti smrt, ozbiljne ozljede ili oštećenje imovine.

OPASKA

- Nemojte strugati led sa zrcala; to može oštetiti površinu stakla.
- Ako led ograničava kretanje zrcala, nemojte zrcalo podešavati na silu. Za uklanjanje leda, koristite sprej za odleđivanje, ili spužvu ili meku krpu s vrlo toplom vodom. Koristite odobreni sprej za odleđivanje (ne koristite rashladno sredstvo vozila) za oslobađanje zaleđenog mehanizma ili pomaknite vozilo na neko toplo mjesto i ostavite da se led otopi.
- Nemojte čistiti zrcalo abrazivnim sredstvima, gorivom ili sličnim proizvodima za čišćenje koji se baziraju na petroleju.

Podešavanje retrovizora



Prekidač električnog daljinskog upravljanja zrcalom omogućava Vam podešavanje položaja lijevog i desnog vanjskog retrovizora:

1. Za podešavanje položaja jednog od retrovizora, pomaknite ručicu (1) u R (desno) ili L (lijevo) za odabir desnog ili lijevog retrovizora. Start/Stop prekidač mora biti u položaju ON ili START.
2. Zatim pritisnite odgovarajuću točku na kontroli retrovizora (2) za podešavanje odabranog zrcala prema gore, dolje, lijevo ili desno.
3. Nakon podešavanja vratite prekidač (1) za podešavanje položaja jednog od retrovizora u središnji položaj kako biste spriječili nenamjerno podešavanje.

5-32

OPASKA

- Zrcala se prestaju kretati kad dosegnu maksimalan kut podešavanja, ali elektrovozilo nastavlja raditi dok je prekidač pritisnut. Nemojte pritiskati prekidač dulje nego što je potrebno, elektrovozilo se može oštetiti.
- Nemojte pokušavati podešavati vanjski retrovizor rukom. Time se mogu oštetiti dijelovi.

Preklapanje vanjskog retrovizora



Prekidač za preklapanje retrovizora

Za otklapanje ili sklapanje vanjskog retrovizora, pritisnite prekidač.

Infotainment postavke

- Enable on door unlock
Ako je u korisničkim postavkama LCD zaslona odabrano 'Setup → Vehicle Settings → Welcome Mirror → Enable on Door Unlock' vanjski će se retrovizori sklopiti ili otklopiti na ovaj način,
 - Vanjski će se retrovizori sklopiti ili otklopiti kad se vrata otključaju smart ključem.
 - Vanjski će se retrovizori sklopiti ili otklopiti kad se vrata otključaju pritiskom na vanjski prekidač na kvaki.

- Enable on driver approach

Ako je u korisničkim postavkama LCD zaslona odabrano 'Setup → Vehicle Settings → Convenience → Welcome Mirror → Enable on Driver Approach' vanjski će se retrovizori otklopiti automatski kad se približite vozilu (sva vrata zatvorena i zaključana) sa smart ključem uza se.

Za dodatne informacije proučite zasebni infotainment priručnik.

OPASKA

Električni tip vanjskog retrovizora radi čak i ako je prekidač za paljenje u položaju OFF. Međutim, za sprečavanje nepotrebnog pražnjenja akumulatora, nemojte podešavati retrovizore dulje nego što je potrebno dok vozilo ne radi.

OPASKA

U slučaju da je električni tip vanjskog retrovizora, nemojte ga preklapati rukom. To bi moglo prouzročiti kvar elektrovozila.

Pomoć pri parkiranju unazad (ako je u opremi)



Kad je mjenjač prebačen u položaj R (hod unazad), vanjski retrovizori će okrenuti zrcala prema dolje kako bi pomogli tijekom vožnje unazad.

Status vanjske ručice (1) određuje hoće li se zrcala pomaknuti ili ne.

Kako sustav radi:

- Lijevo/Desno: Ako je odabrana lijeva ili desna strana, oba vanjska zrcala će se pomaknuti.
- Neutral (središnji položaj): ako nije odabrana strana, ni jedno se zrcalo neće pomaknuti.

Vanjska će zrcala zauzeti ishodišni položaj ako se dogodi nešto od ovog:

- Start/Stop prekidač je prebačen u položaj OFF ili ACC položaj.
- Mjenjač je prebačen u bilo koji položaj osim R (hod unazad).
- Nije odabrana ni jedna strana za podešavanje (vidi gore).

Postavke sustava pomoći pri parkiranju unazad

Ako je teško vidjeti unazad s nagnutim vanjskim zrcalom, moguće je modificirati kut nagiba.

Kad je vozilo isporučeno, podešeni kutevi zrcala lijevo i desno se razlikuju kako bi se olakšao pogled unazad vozaču.

1. Vozilo mora stajati.
2. Pritisnite pedalu kočnice i prebacite mjenjač u položaj R (hod unazad). Kad se pritisne L (lijevo) ili R (desno) prekidač, oba vanjska zrcala će se vratiti u ishodišni položaj.
3. Odaberite L ili R zrcalo koje biste željeli podesiti. Potom pritisnite “▼, ▲, ◀, ▶” prekidač dok ne dosegnete željeni položaj.
4. Nakon podešavanja kuta vanjskog zrcala, prebacite mjenjač u neki drugi položaj osim R (hod unazad) ili prekidač za odabir zrcala L ili R prebacite u neutralni položaj (L ili R prekidači ne smiju biti pritisnuti).
5. Slijedite proceduru po točkama 1-4 kako biste podesili kut drugog zrcala.

Reset sustava pomoći pri parkiranju unazad

Za povratak nagiba zrcala natrag u osnovni kut, prebacite mjenjač u položaj R (hod unazad) i podesite kut nagiba zrcala više nego je kad se mjenjač nalazi u položajima P (Park), N (prazan hod) i D (Drive).

OPASKA

Ako se mijenja nagib zrcala, preporučuje se poštivanje procedure u koracima 1 do 4 za svako zrcalo pojedinačno.

PROZORI

□ LHD izvedba

• Sprijeda

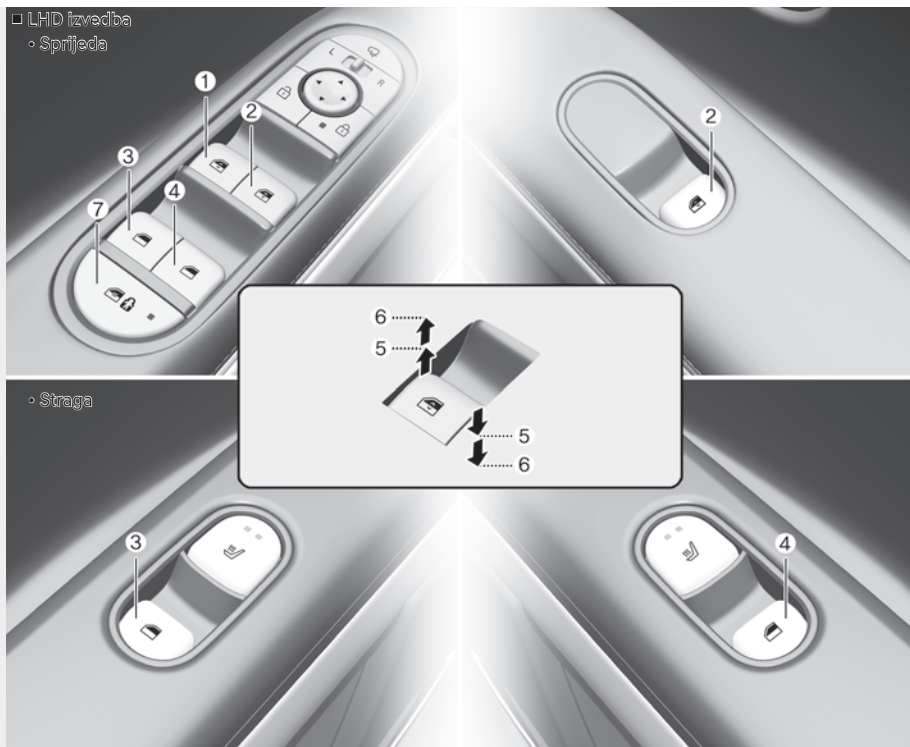

• Straga

ONE1051032L

- | | |
|--|---|
| <p>(1) Prekidač električnog prozora vrata vozača</p> <p>(2) Prekidač električnog prozora vrata suvozača</p> <p>(3) Prekidač električnog prozora stražnjih vrata (lijevo)</p> | <p>(4) Prekidač električnog prozora stražnjih vrata (desno)</p> <p>(5) Otvaranje i zatvaranje prozora</p> <p>(6) Automatsko električno podizanje/ spuštanje prozora</p> <p>(7) Prekidač električnog zaključavanja prozora</p> |
|--|---|

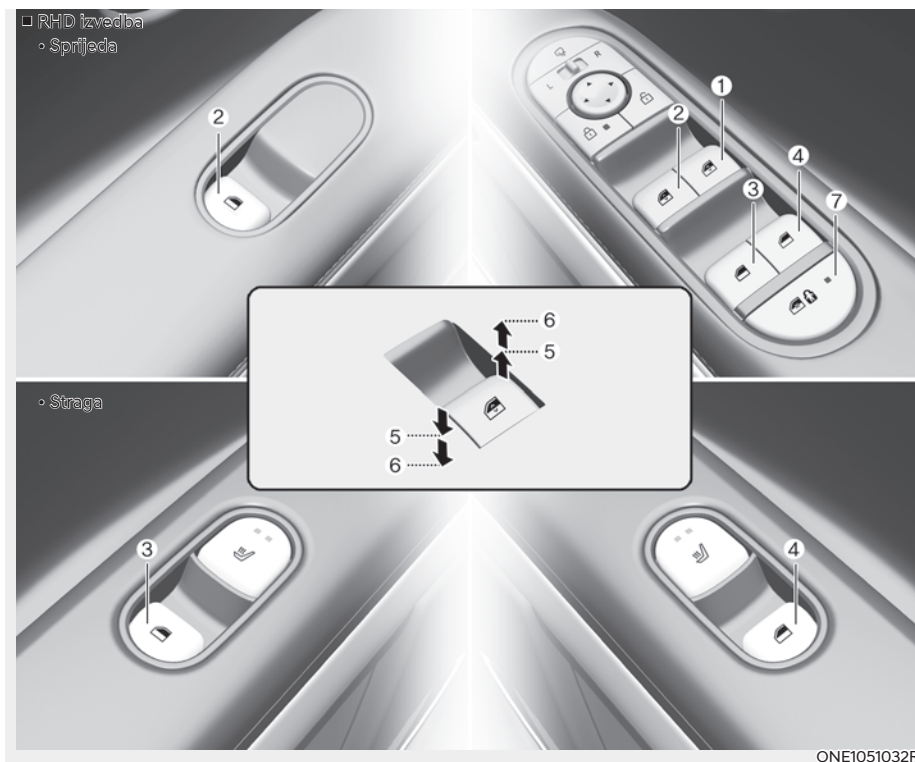

- (1) Prekidač električnog prozora vrata vozača
- (2) Prekidač električnog prozora vrata suvozača
- (3) Prekidač električnog prozora stražnjih vrata (lijevo)
- (4) Prekidač električnog prozora stražnjih vrata (desno)
- (5) Otvaranje i zatvaranje prozora
- (6) Automatsko električno podizanje/ spuštanje prozora
- (7) Prekidač električnog zaključavanja prozora

Električno pokretani prozori

Prekidač za paljenje mora biti u položaju ON da bi prozori mogli raditi. Svaka vrata imaju prekidač električnog prozora koji kontrolira prozor na vratima. Vozačeva vrata imaju središnji prekidač električnih prozora koji kontrolira sve prozore u vozilu. Također, vozač ima prekidač zaključavanja električnih prozora kojim može blokirati rad stražnjih putničkih prozora.

Električni prozori rade otprilike 3 minute nakon što je ključ uklonjen ili okrenut u položaj ACC ili LOCK. No, ako su prednja vrata otvorena, električni prozori neće raditi ni unutar 3 minute.

Otvaranje i zatvaranje prozora

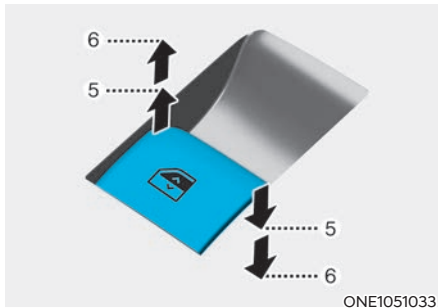

Otvaranje prozora :

Za otvaranje prozora, pritisnite prema dolje prednji dio odgovarajućeg prekidača na poziciju prvog klika (5). Pustite prekidač kad želite da prozor stane.

Zatvaranje prozora:

Za zatvaranje prozora, povucite prema gore prednji dio odgovarajućeg prekidača na poziciju prvog klika (5). Pustite prekidač kad želite da prozor stane.

Automatsko spuštanje/podizanje prozora

Pritiskom ili povlačenjem prema gore prekidača električnog prozora do drugog položaja (6) sasvim će spustiti ili podići prozor čak i kada je prekidač pušten. Za zaustavljanje prozora u željenom položaju dok je prozor u radu, povucite prema gore ili pritisnite prema dolje i pustite prekidač.



UPOZORENJE

- **Ne dopustite djeci igru s električnim prozorima. Držite vozačev prekidač za zaključavanje električnih prozora u položaju LOCK (pritisnuto). Mogu se dogoditi ozbiljne ozljede zbog nehotičnog dječjeg rukovanja prozorima.**
- **Nemojte kroz prozor gurati ruke, glavu ili bilo koji drugi dio tijela, jer prijetе ozbilje ozljede.**

Resetiranje električnih prozora

Ako električni prozor ne radi normalno, sustav automatskih električnih prozora mora se resetirati na sljedeći način:

1. Okrenite prekidač za paljenje u položaj ON.
2. Zatvorite vozačev prozor i nastavite s povlačenjem prekidača vozačevog prozora najmanje 1 sekundu nakon što je prozor u potpunosti zatvoren.

Ako električno pokretanje prozora ne radi dobro nakon resetiranja, preporučujemo da posjetite ovlaštenog Hyundai trgovca.

Automatski obrat

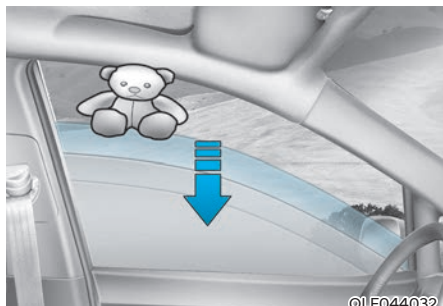

Ako uzlazno kretanje prozora blokira predmet ili dio tijela, prozor će prepoznati otpor i zaustaviti kretanje prema gore. Prozor će se zatim spustiti otprilike 30 cm kako bi se omogućili uklanjanje predmeta.

Ako prozor prepozna otpor dok se prekidač električnog prozora kontinuirano povlači, prozor će zaustaviti kretanje prema gore i zatim se spustiti oko 2.5 cm.

Ako se prekidač električnog prozora ponovno kontinuirano povlači unutar 5 sekundi nakon što je prozor spustila značajka automatskog obrata prozora, automatski obrat prozora neće raditi.

i Obavijest

Značajka automatskog obrata aktivna je samo kad se “auto up” značajka koristi potpunim povlačenjem prekidača. Značajka automatskog obrata neće raditi ako se prozor podiže polovičnim povlačenjem prekidača električnog prozora.

OPASKA

Nemojte na prozore ugrađivati nikakve dodatke. Zbog njih možda neće raditi značajka automatskog obrata.

! UPOZORENJE

Uvijek vodite računa o preprekama prije podizanja bilo kojeg prozora kako biste izbjegli ozljede ili oštećenje vozila. Ako se predmet manji od 4 mm u promjeru uhvati između prozorskog stakla i vodilice gornjeg okvira prozora, automatski obrat prozora možda neće prepoznati otpor i neće se zaustaviti i promijeniti smjer.

Prekidač zaključavanja električnih prozora



Vozač može isključiti prekidače električnih prozora na stražnjim vratima pritiskom prekidača zaključavanja električnih prozora u zaključani položaj.

Kad se pritisne prekidač zaključavanja električnih prozora:

- Vozač može upravljati svim električnim prozorima.
- Prekidač suvozača može upravljati radom suvozačkog prozora.
- Prekidači stražnjih vrata ne mogu upravljati radom stražnjih prozora.

UPOZORENJE

Ne dopustite djeci igru s električnim prozorima. Držite vozačev prekidač za zaključavanje električnih prozora u položaju LOCK (pritisnuto). Mogu se dogoditi ozbiljne ozljede zbog nehotičnog dječjeg rukovanja prozorima.

OPASKA

- Kako bi se izbjeglo moguće oštećenje sustava električnih prozora, nemojte otvarati ili zatvarati dva ili više prozora u isto vrijeme. To će ujedno osigurati dugovječnost osigurača.
- Nikada nemojte koristiti glavni prekidač na vozačevim vratima i individualni prekidač prozora u suprotnim smjerovima u isto vrijeme. Ako se to učini, prozor će se zaustaviti i neće se moći otvoriti ili zatvoriti.

Funkcija daljinskog zatvaranja prozora

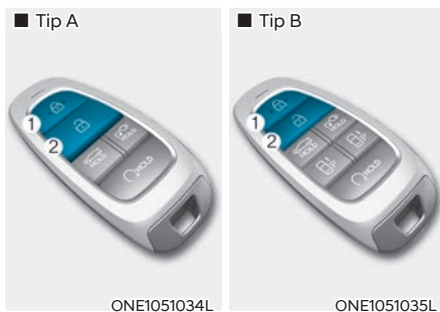

Pomicanje prozora možete nadzirati i kad je vozilo isključeno pritiskom na prekidač za zaključavanje (1) ili prekidač za otključavanje (2).

- Pritisnite prekidač za zaključavanje dulje od 3 sekunde. Vrata će se zaključati i pomicanje prozora se zaustavlja kad pustite prekidač.
- Pritisnite prekidač za otključavanje dulje od 3 sekunde. Vrata će se otključati i pomicanje prozora se zaustavlja kad pustite prekidač.

Obavijest

- Funkcija daljinskog otvaranja / zatvaranja prozora radi samo ako je vozilo opremljeno Safety Power Windows prozorima.
- Funkcija daljinskog zatvaranja prozora može naglo stati ako se udaljite od vozila tijekom zatvaranja. Budite u blizini vozila i pratite proces zatvaranja prozora.
- Jedan od prozora može zastati uslijed povećanog otpora. Ako se to dogodi, on će stati, ali ostali prozori će nastaviti sa zatvaranjem. Zato uvijek provjerite jesu li svi prozori zatvoreni.
- Vodite računa da funkcija daljinskog otvaranja i zatvaranja prozora otključava i vrata na vozilu.

UPOZORENJE

Nemojte kroz prozor gurati ruke, glavu ili bilo koji drugi dio tijela, jer prijetje ozbilje ozljede. Prije korištenja funkcije daljinskog otvaranja / zatvaranja prozora budite sigurni da ne postoje bilo kakve prepreke koje bi mogle ometati zatvaranje prozora.

PANORAMSKI PROZOR (AKO JE U OPREMI)

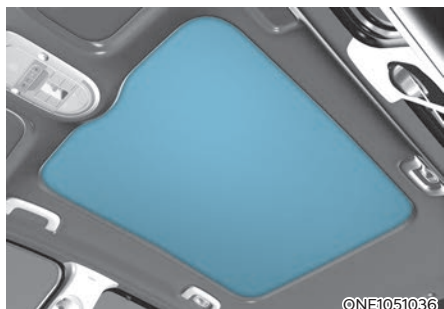

Ako je Vaše vozilo opremljeno panoramskim krovom, možete klizno otvoriti sjenilo te ostaje samo stakleni krov.

Pokretano sjenilo

Koristite sjenilo kako biste blokirali izravnu sunčevu svjetlost iz krovnog stakla.

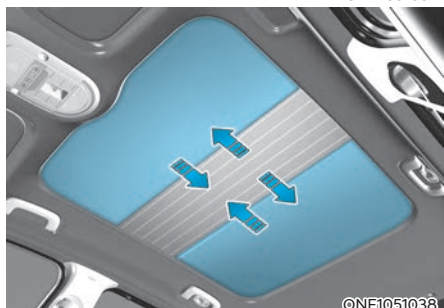

Pokretano sjenilo radi otprilike 3 minute nakon što je Start/stop okrenut u položaj ON ili START.

- Automatsko otvaranje sjenila: povucite ručicu krovnog otvora prema nazad.
- Automatsko zatvaranje sjenila: gurnite ručicu krovnog otvora prema naprijed.

Za zaustavljanje kretanja u bilo kojem trenutku, nakratko povucite ručicu krovnog otvora u bilo kojem smjeru.

i Obavijest

- Pokretano sjenilo radi otprilike 3 minute nakon što je Start/stop okrenut u položaj ON ili START. No, ako su prednja vrata otvorena, krovni otvor neće raditi ni unutar 3 minute.
- Nabori na pokretanom sjenilu su normalna pojava zbog karakteristike korištenog materijala.

! UPOZORENJE

- Nikada nemojte namještati sjenilo tijekom vožnje. To može dovesti do gubitka kontrole i nesreće koja može prouzročiti smrt, ozbiljne ozljede, ili oštećenje imovine.
- Nemojte ostavljati vozilo uključeno i ključ u vozilu u kojem su djeca bez nadzora. Djeca bez nadzora mogu upravljati sjenilom panoramskog krova što može izazvati ozbiljne ozljede.
- Nemojte sjediti na krovu vozila. To može izazvati oštećenja vozila i u vožnji je izuzetno opasno.

OPASKA

Nakon što je sjenilo u potpunosti zatvoreno nemojte ga ručno povlačiti. Može se dogoditi oštećenje vozila i drugih komponenti sustava.

Automatski obrat

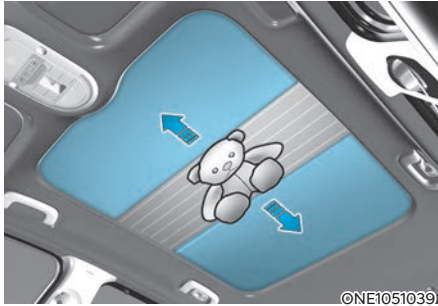

Ako se predmet ili dio tijela otkrije dok se sjenilo zatvara automatski, obrnut će smjer i zatim se zaustaviti.

Funkcija automatskog obrata ne radi ako je mala prepreka između kliznog stakla ili sjenila i okvira krovnog otvora.

Uvijek provjerite jesu li svi putnici i predmeti udaljeni od krovnog otvora prije zatvaranja.

UPOZORENJE

- Male predmete sistem možda neće prepoznati i neće krenuti u automatski obrat. Budite pažljivi, može doći do oštećenja ili ozljeda.
- Uvijek provjerite jesu li svi putnici i predmeti udaljeni od sjenila prije zatvaranja kako bi se izbjegle ozljede ili oštećenja.

OPASKA

Nakon što je sjenilo u potpunosti zatvoreno nemojte ga ručno povlačiti. Može se dogoditi oštećenje vozila i drugih komponenti sustava.

Resetiranje krovnog prozora



Sjenilo krovnog prozora potrebno je resetirati ako se dogodi nešto od sljedećeg:

- kumulator 12V je ispražnjen ili iskopčan
- Pripadajući osigurač je zamijenjen ili iskopčan
- Funkcija AUTO OPEN/CLOSE pomicanja sjenila krovnog prozora na jedan dodir ne radi pravilno

Postupak resetiranja sjenila krovnog prozora:

1. Preporučuje se da ovaj postupak ne radite u vožnji, ali s uključenim vozilo. Pokrenite vozilo s mjenjačem u položaju P (Park).
 2. Zatvorite sjenilo u potpunosti ako su otvoreni. Gurnite ručicu prema naprijed dok sjenilo nije zatvoreno.
 3. Otpustite ručicu krovnog prozora kad je sjenilo zatvoreno.
 4. Pritisnite ručicu krovnog prozora prema naprijed u smjeru zatvaranja dok se sjenilo ne pomakne. Pustite ručicu.
 5. Opet pritisnite ručicu krovnog otvora prema naprijed u smjeru zatvaranja dok se sjenilo ne otvori i ne zatvori. Nemojte otpuštati ručicu dok ova operacija nije odrađena.
- Ako ručicu otpustite tijekom procedure reseta, krenite ispočetka od točke 2.

Obavijest

Ako se ne obavi resetiranje krovnog prozora nakon zamjene akumulatora ili pregorjelog osigurača, krovni prozor možda neće raditi kako treba.

Za dodatne informacije preporučujemo da posjetite ovlaštenog HYUNDAI trgovca.

SOLARNI KROV (AKO JE U OPREMI)

Solarni krov je sustav koji koristi sunčevu svjetlost da puni akumulator 12V i visokonaponske baterije kako bi produljio doseg i spriječio pražnjenje baterije.

Rad solarnog krova

Kako radi solarni krov

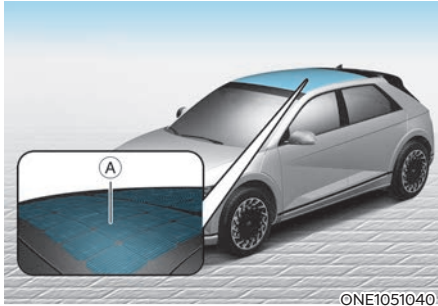

[A] : Solarne ćelije

Solarni krov radi automatski čim je izložen sunčevom svjetlu bez obzira na status rada vozila. Ako se vozilo isključi dok je solarni krov u radu, on će prestati s radom i ponovo se uključiti nakon 5 minuta.

Količina proizvedene struje solarnog krova

Solarni krov puni 12-voltni akumulator i visokonaponsku bateriju proizvodnjom električne struje iz sunčevog svjetla. Količina proizvedene struje ovisi o intenzitetu i snazi svjetla. Solarni krov proizvodi više struje kad je sunčeva svjetlost jača i temperatura niža.

i Obavijest

- Solarni krov proizvodi više struje kad je sunčeva svjetlost jača, ali stvarni intenzitet svjetla se razlikuje od onog koji neka osoba osjeća.
- Solarni krov ugrađen u krov vozila je efikasniji pri nižim temperaturama. Stoga solarni krov može proizvoditi više struje u vožnji kad ga hladi struja vjetra, nego kad vozilo stoji parkirano.

Provjera rada solarnog krova

Status rada solarnog krova može se provjeriti u infotainment sustavu.

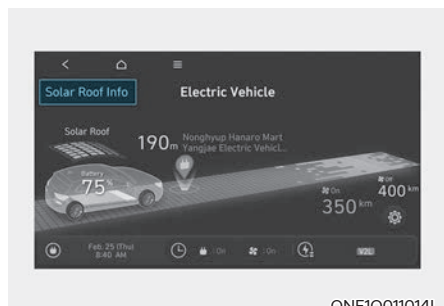

ONE1Q011014L

Efikasnost rada solarnog krova prikazuje se u tri stupnja u ovisnosti o struji koju generiraju ćelije.

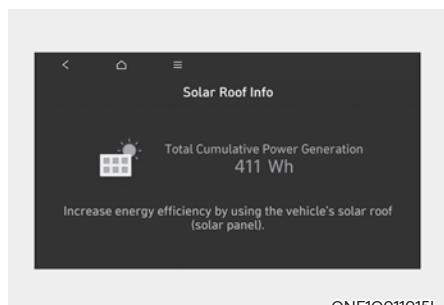

ONE1Q011015L

Odaberite 'Solar Roof Info' u postavkama infotainment sustava kako biste provjerili 'Total Cumulative Power Generation' (ukupnu kumulativnu proizvodnju energije).

Razine proizvodnje energije solarnog krova

Količina proizvedene struje ovisi o intenzitetu i snazi svjetla kojoj je krov izložen.

Razina proizvodnje	Okolišni uvjeti
Niska	Oblačno vrijeme bez sunčeve svjetlosti
	Jutro i noć kad je sunce slabo
Ne radi	Taman okoliš zbog oblaka
	Noć bez sunčevog svjetla

Razina proizvodnje	Uvjeti rada
Lagano smanjenje u proizvodnji	Solarni krov je kontaminiran prašinom
Smanjenje u proizvodnji	Solarni je krov djelomično u sjeni drveća, znakova, zgrada i sl.
	Solarni krov je pregrijan
Ne radi	Vozilo je parkirano u garaži, ili prolazi kroz tunel i sl.
	Solarni je krov prekriven snijegom
	Solarni je krov prekriven objektom koji je točno iznad njega

UPOZORENJE

Visoki napon može poteći kroz vodiše i prema kontroleru kad je vozilo izloženo sunčevom svjetlu čak i ako je isključeno. Provjerite je li indikator solarnog krova na gornjem dijelu instrument ploče isključen prije nego dirnete kontroler ili ožičenje.

Neispravnost solarnog krova



Ako solarni krov ne radi kako bi trebao, poruka upozorenja 'Check solar charging system' će se pojaviti na instrument ploči. Preporučujemo da vozilo pregleda ovlašteni HYUNDAI trgovac.

OPASKA

- Nemojte na solarni krov nikad stavljati teške predmete ili ga udarati. Solarni krov može prestati s radom.
- Ako se ugradi krovni nosač, sjena koju on baca može utjecati na proizvodnju struje solarnog krova ili smanjiti njegov životni vijek.

i Obavijest

Boja i udaljenost između solarnih ćelija može se razlikovati zbog karakteristika solarnih ćelija.

VANJSKE ZNAČAJKE

Poklopac vozila

Otvaranje poklopca vozila



1. Parkirajte vozilo i uključite parkirnu kočnicu.
2. Povucite ručicu da biste otkvačili poklopac vozila. Poklopac vozila treba sam malo iskočiti.

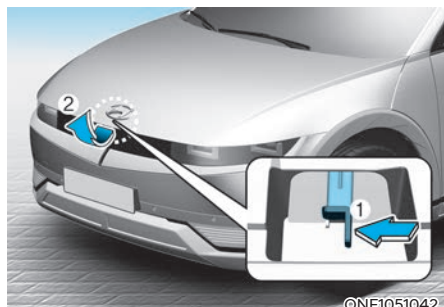

3. Dođite do prednjeg dijela vozila, podignite poklopac vozila neznatno, gurnite ručicu u lijevo (1) na sredini unutar poklopca vozila i podignite poklopac vozila (2).

Zatvaranje poklopca vozila

1. Prije zatvaranja poklopca vozila, provjerite sljedeće:
 - Svi alati ili drugi predmeti moraju biti uklonjeni iz vozilnog prostora.
 - Svi čepovi za tekućine u vozilnom prostoru moraju biti pravilno postavljeni.
 - Rukavice, krpe ili bilo koji drugi zapaljivi materijal moraju se ukloniti iz vozilnog prostora.
2. Spustite poklopac vozila do pola visine (cca 30 cm do zatvorenog položaja) i pustite ga da se zatvori. Pritisnite ga do kraja. Provjerite je li poklopac vozila zaključan sigurno. Ako je poklopac blago odignut, nije dobro zatvoren. Otvorite ga i iznova zatvorite, ali uz primjenu veće sile.



UPOZORENJE

- Prije zatvaranja poklopca vozila, budite sigurni da su sve prepreke uklonjene iz otvora poklopca. Zatvaranje poklopca vozila s prisutnom preprekom u otvoru poklopca može prouzročiti oštećenje imovine ili teške ozljede.
- Uvijek dvaput provjerite je li poklopac vozila čvrsto pričvršćen prije vožnje. Ako se ne zakvači, poklopac se može naglo otvoriti dok je vozilo u pokretu, uzrokujući gubitak vidljivosti, što bi moglo prouzročiti nesreću.
- Ne pomičite vozilo s podignutim poklopcem vozila. Pogled će vam biti zapriječen, a poklopac vozila mogao bi pasti ili se oštetiti.

PREDNJI PRTLJAŽNIK

Otvaranje prednjeg prtljažnika

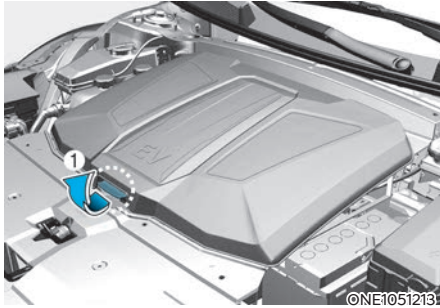

- Otvorite poklopac motora
- Otvorite poklopac prtljažnika dok pritišćete ručicu za oslobađanje

Zatvaranje prednjeg prtljažnika

Gurnite poklopac prema dolje dok ne sjedne na mjesto.

i Obavijest

Nosivost prednjeg prtljažnika

- 2WD : 25kg (55lbs)
- 4WD : 10kg (25lbs)

Dostupna nosivost ovisi o specifikaciji vozila.

! UPOZORENJE

- **NIKAD** nemojte pokušavati ući u prednji prtljažnik. To će dovesti do fatalnih ozljeda.
- Prije zatvaranja poklopca uklonite sve prepreke oko poklopca. Poklopac će se dići ili spustiti automatski, ako ga ne držite čvrsto. Budite svjesni mogućih oštećenja kao posljedica nenadanog pomicanja poklopca.

- Nikad nemojte čuvati upaljače, propanske cilindre, ili druge zapaljive/eksplozivne materijale u vozilu. Ovi predmeti se mogu zapaliti i/ili eksplodirati ako je vozilo dulje vrijeme izloženo visokim temperaturama.

! OPREZ

- Nemojte prekoračiti nosivost prtljažnika. Ako se prtljažnik preoptereći ili pretrpa, moguća su oštećenja.
- Nemojte u spremnik odlagati lomljive predmete.
- Prtljažnik **UVIJEK** mora biti zatvoren tijekom vožnje. Stvari koje su u vozilu kreću se jednako brzo kao i vozilo. Ako trebate naglo zakočiti ili skrenuti, ili se dogodi sudar, predmeti se mogu oštetiti.
- Nemojte ulijevati vodu u prednji prtljažnik. Sustavi za pokretanje vozila mogu se oštetiti, jer se prednji prtljažnik nalazi u motornom prostoru.
- Budite iznimno oprezni tijekom prijevoza tekućina u prtljažniku. Ako se nešto prolje iz prtljažnika, izazvat će oštećenja električnih sustava u motornom prostoru.
- Nemojte pritiskati poklopac kako biste zatvorili pretrpan prtljažnik, niti ostavljati predmete na zatvorenom poklopcu. Moguće je oštećenje ili deformiranje poklopca.
- Kad zatvarate poklopac, vodite računa da on niti jednim svojim dijelom ne dodiruje predmete u spremniku. Poklopac može deformirati ili oštetiti predmete u prtljažniku, a može se dogoditi i da se oštete njegove šarke i da se poklopac otvori u vožnji.

OPASKA

Kako biste spriječili krađu, nemojte u prtljažniku ostavljati predmete od velike vrijednosti.

Električni poklopac prtljažnika

Električni poklopac prtljažnika se otvori/zatvori na pritisak prekidača.

Prije korištenja električnog poklopca prtljažnika

Električni poklopac prtljažnika radi dok je vozilo uključeno i ručica mjenjača je u položaju P (Park). No, poklopac prtljažnika će raditi bez obzira na stupanj prijenosa u kojem je mjenjač dok je vozilo ugašen.

Ipak, zbog sigurnosti se preporučuje da je prije bilo kakvog korištenja poklopca prtljažnika ručica mjenjača u položaju P.



UPOZORENJE

- **Nikad nemojte u vozilu bez nadzora ostaviti djecu ili životinje.**
Djeca ili životinje mogu nenamjerno uključiti električni poklopac prtljažnika što može imati za posljedicu teške ozljede ili oštećenje vozila.
- **Svakako se uvjerite prije korištenja električnog poklopca prtljažnika da u blizini nisu osobe ili predmeti koji bi mogli smetati. Prije korištenja prtljažnika pričekajte da se poklopac prtljažnika otvori do kraja i stane.**

OPASKA

Nemojte ručno pokušati otvoriti ili zatvoriti poklopac prtljažnika, jer to može izazvati oštećenje električnog pogonskog mehanizma. Ako je ručno otvaranje/zatvaranje neizbježno zbog praznog ili odspojenog akumulatora činite to pažljivo i bez primjene pretjerane sile.

Podešavanje električnih vrata prtljažnika

Vozač može podesiti visinu potpuno otvorenih vrata ili brzine otvaranja prtljažnika u postavkama infotainment sustava.

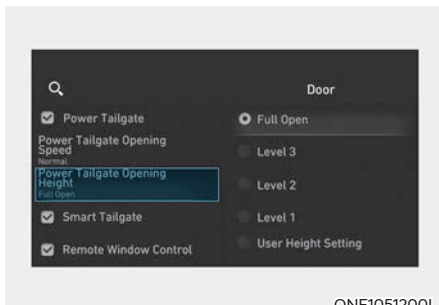

Podešavanje visine otvaranja električnih vrata prtljažnika (ako je u opremi)

Za podešavanje visine otvaranja električnih vrata prtljažnika odaberite: 'Setup → Vehicle Settings → Door/Tailgate → Power Tailgate Opening Height → Full Open/Level 3/Level 2/Level 1/User Height Setting'.

Za više informacija pogledajte posebni priručnik o infotainment sustavu koji je isporučen s vozilom.

Vozač može u infotainment sustavu podesiti visinu potpuno otvorenih vrata prtljažnika neovisno o opcijama visine (Full Open/Level3/ Level2/Level1) sijedeći donje upute.

1. Namjestite vrata prtljažnika ručno na visinu koju želite.
2. Pritisnite unutarnji prekidač za zatvaranje vrata prtljažnika dulje od 3 sekunde.
3. Zatvorite vrata prtljažnika ručno nakon što čujete zvuk.
4. Vrata prtljažnika će se otvoriti na visinu koju je vozač podesio.

i Obavijest

- Ako je visina otvaranja podešena ručno i potom se u infotainment sustavu odabere ‘User Height Setting’, električni poklopac prtljažnika će se automatski otvoriti do visine koju je vozač ručno podesio.
- Ako visina otvaranja nije ručno podešena, električni poklopac prtljažnika će se automatski otvoriti do kraja, ako se u infotainment sustavu odabere ‘User Height Setting’.
- Ako je u postavkama infotainment sustava odabrana jedna od visina otvaranja (Full Open/Level3/ Level2/ Level1) i potom se odabere ‘User Height Setting’, električni poklopac prtljažnika će se automatski otvoriti do prethodno podešene vrijednosti.

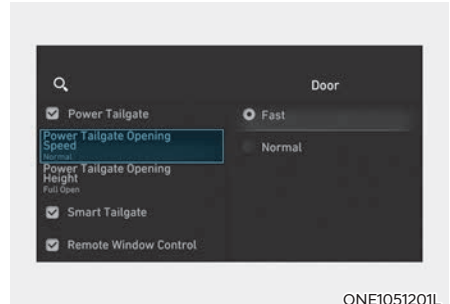

ONE1051201L

Podešavanje brzine otvaranja električnih vrata prtljažnika (ako je u opremi)

Vozač može podesiti brzinu otvaranja vrata prtljažnika na ovaj način:

U korisničkim postavkama infotainment zaslona odaberite ‘Setup → Vehicle Settings → Door/Tailgate → Power Tailgate Opening Speed → Fast/Normal’.

Za više detalja pogledajte zasebni korisnički priručnik o infotainment sustavu.

Otvaranje i zatvaranje poklopca prtljažnika

■ Tip A



ONE1051043L

■ Tip B



ONE1051044L

Smart ključ

Električni poklopac prtljažnika se otvori kad pritisnete prekidač za otključavanje prtljažnika na smart ključu u trajanju od cca jedne sekunde. Otvaranje prati zvučno upozorenje.

Za zaustavljanje poklopca u slučaju nužde kratko pritisnete prekidač električnog poklopca prtljažnika. Pritisnite opet prekidač da se nastavi otvaranje.

Pritisnite i držite prekidač za otvaranje/zatvaranje kad zatvarate prekidač.



ONE1051045L

Prekidač električnog poklopca prtljažnika

Električni poklopac prtljažnika se otvori kad pritisnete prekidač za otključavanje prtljažnika u trajanju od cca jedne sekunde. Otvaranje prati zvučno upozorenje.

Za zaustavljanje poklopca u slučaju nužde kratko pritisnete prekidač električnog poklopca prtljažnika. Pritisnite opet prekidač da se nastavi otvaranje.

Pritisnite i držite prekidač za otvaranje/zatvaranje kad zatvarate prekidač.

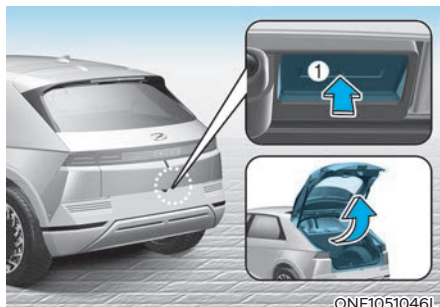

ONE1051046L

Kvaka električnog poklopca prtljažnika

Ako je poklopac zatvoren, otvorit će se uz zvučno upozorenje na pritisak kvake-prekidača (1) dok uza se imate smart ključ.

Ako su vrata otključana, poklopac će se otvoriti uz zvučno upozorenje na pritisak kvake-prekidača (1) čak i ako uza se nemate smart ključ.



Prekidač električnog poklopca prtljažnika

Električni poklopac prtljažnika se otvori/zatvori kad pritisnete prekidač za otključavanje prtljažnika s unutrašnje strane poklopca. Otvaranje/zatvaranje prati zvučno upozorenje.

Za zaustavljanje poklopca u slučaju nužde kratko pritisnite prekidač električnog poklopca prtljažnika.

Pritisnite opet prekidač da se nastavi otvaranje.

OPASKA

- Električni poklopac prtljažnika radi i kad je vozilo isključeno. No, sustav električnog poklopca prtljažnika za svoj radi troši velike količine električne energije. Kako bi se spriječilo pražnjenje akumulatora, nemojte pretjerano koristiti sustav električnog poklopca prtljažnika (primjerice, pet puta uzastopce).
- Kako bi se spriječilo pražnjenje akumulatora, nemojte ostaviti električni poklopac prtljažnika otvoren dugi vremenski period.
- Nemojte pokušati sami popravljati ili modificirati sustav električnog poklopca prtljažnika. Preporučujemo da sustav električnog poklopca prtljažnika pregledava i popravlja ovlašteni HYUNDAI trgovac.
- Ako se vozilo diže na dizalicu radi popravka ili zamjene kotača, nemojte koristiti sustav električnog poklopca prtljažnika. Dizanje na dizalicu može izazvati neispravan rad sustava električnog poklopca prtljažnika.
- U hladnim i vlažnim klimama sustav električnog poklopca prtljažnika možda neće raditi ispravno zbog smrzavanja.

Automatski obrat



Tijekom otvaranja i zatvaranja električnih vrata prtljažnika, ako električna vrata prtljažnika blokira predmet ili dio tijela, električna vrata prtljažnika prepoznat će otpor. Ako je otpor prepoznat dok se otvaraju vrata prtljažnika, zaustavit će se i pokrenuti u suprotnom smjeru. Ako je otpor prepoznat dok se zatvaraju vrata prtljažnika, zaustavit će se i pokrenuti u suprotnom smjeru.

No ako je otpor slab, izazvan tankim ili mekim predmetom, ili su vrata prtljažnika blizu pozicije zaključavanja, automatsko zaustavljanje i povrat možda neće prepoznati otpor.

Ako se funkcija automatskog povrata aktivira više od dva puta uzastopno tijekom otvaranja ili zatvaranja, električna vrata prtljažnika će se zaustaviti u toj poziciji. U tom slučaju, zatvorite vrata prtljažnika ručno i ponovno automatski pokrenite vrata prtljažnika.



UPOZORENJE

Nikada nemojte namjerno postaviti predmet ili dio tijela na put električnih vrata prtljažnika kako biste provjerili da automatski povrat funkcionira.

OPASKA

Nemojte na vrata prtljažnika stavljati teške predmete. Dodatno opterećenje može oštetiti sistem zatvaranja.

Uvjeti neotvaranja električnog poklopca prtljažnika

- Električna vrata prtljažnika neće se otvoriti ili zatvoriti automatski kad se vozilo kreće.

Zvuk upozorenja će zvoniti neprekidno ako vozite s otvorenim vratima prtljažnika. Odmah zaustavite Vaše vozilo na sigurnom mjestu i provjerite jesu li Vaša vrata prtljažnika otvorena.

- Korištenje električnih vrata prtljažnika uzastopno u više od pet ciklusa može izazvati oštećenje vozila. Da se to spriječi, sustav ulazi u mod zaštite od pregrijavanja. Dok je na snazi zaštita od pregrijavanja električna vrata prtljažnika ne rade i na svaki dodir prekidača se javlja zvučno upozorenje od tri uzastopna 'bipa'.

Ostavite vrata cca 1 minutu da se sustav ohladi i onda pokušajte iznova.

Kako resetirati električna vrata prtljažnika

Ako je akumulator ispražnjen ili iskopčan, ili ako je pripadajući osigurač zamijenjen ili iskopčan, za normalno funkcioniranje električnih vrata prtljažnika resetirajte električna vrata prtljažnika na sljedeći način:

1. Stavite ručicu mjenjača u P (Park).
2. Pritisnite prekidač ručke vrata prtljažnika i prekidač za zatvaranje vrata prtljažnika u isto vrijeme dulje od 3 sekunde. (zvuk će zazvoniti)
3. Zatvorite vrata prtljažnika ručno.
4. Otvorite poklopac pritiskom na vanjski prekidač na kvaki poklopca prekidača.
5. Poklopac prtljažnika će se otvoriti praćen zvučnim upozorenjem.

Ako električna vrata ne rade pravilno nakon gore opisane procedure, preporučujemo da sustav provjeri ovlašteni HYUNDAI trgovac.

UPOZORENJE



Nemojte se naslanjati na plinske opruge koje drže poklopac, niti za njih vezati bilo kakvu užad za osiguranje predmeta u prtljažniku jer to može izazvati lom opruga koje će probiti stražnji vjetrobran i otrovni ispušni plinovi će naći svoj put u kabinu.

i Obavijest

Ako električna vrata prtljažnika ne rade normalno, provjerite je li ručica mjenjača u ispravnom položaju.

Otvaranje vrata prtljažnika u nuždi

Vaše vozilo je opremljeno sigurnosnom polugom za otpuštanje vrata prtljažnika u nuždi koja se nalazi na vratima prtljažnika.



Vrata se mogu otvoriti na sljedeći način:

1. Umetnite ključ u prorez.
2. Gurnite ručicu u desno.
3. Otvorite poklopac prtljažnika.

UPOZORENJE

- Provjerite smještaj sigurnosne poluge za otpuštanje vrata prtljažnika u nuždi u vozilu i kako otvoriti vrata prtljažnika ako ste slučajno zaključani u prtljažniku kako bi znali postupiti ispravno u slučaju nužde .
- Nitko se ne smije voziti u prtljažniku vozila u bilo kojem trenutku. Prtljažnik je vrlo opasno mjesto u slučaju od sudara.
- Sigurnosnu polugu za otpuštanje vrata prtljažnika u nuždi koristite s oprezom, osobito kada je vozilo u pokretu.

Smart poklopac prtljažnika (ako je u opremi)

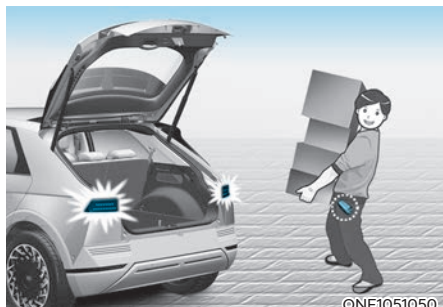

Na vozilu opremljenom smart ključem, vrata prtljažnika mogu se otvoriti aktivacijom bez dodira koristeći sustav smart vrata prtljažnika.

Kako koristiti automatska vrata prtljažnika

Vrata prtljažnika mogu se otvoriti aktivacijom bez dodira ako su zadovoljeni svi sljedeći uvjeti kad se sva vrata zatvore i zaključaju:

- Smart funkcija poklopca prtljažnika je uključena u postavkama infotainment sustava.
- Smart funkcija poklopca prtljažnika je dostupna 15 sekundi nakon što se sva vrata zatvore i zaključaju.
- Poklopac prtljažnika će se otvoriti ako je smart ključ u području prepoznavanja (otprilike 50-100 cm iza vozila) dulje od 3 sekunde.
- Kad se odspoji konektor za punjenje, smart poklopac prtljažnika se aktivira (dok je konektor spojen, ova funkcionalnost nije dostupna).

Obavijest

O radu smart vrata prtljažnika:

- Ako je funkcija automatskih vrata prtljažnika aktivirana, funkcija je aktivirana nakon 15 sekundi kad se sva vrata zatvore i zaključaju.
- Ako se postavite unutar 1.5 metara od ručke vrata vozača (ili ručke vrata suvozača), funkcija automatskih vrata prtljažnika nije deaktivirana. (ako je funkcija dobrodošlice aktivirana)
- Funkcija automatskih vrata prtljažnika je deaktivirana kad su bilo koja vrata otvorena ili otključana.
- Funkcija automatskih vrata prtljažnika je deaktivirana kad je smart ključ u vozilu.
- Dok je konektor spojen, ova funkcionalnost nije dostupna.

1. Podešavanje

Funkcija automatskih vrata prtljažnika tvornički je deaktivirana.

Funkciju automatskih vrata prtljažnika možete aktivirati u Korisničkim postavkama na instrumentnoj ploči (Smart Tailgate).

Odaberite:

- Setup → Vehicle Settings → Door/ Tailgate → Smart Tailgate

Za detaljne informacije pogledajte zaseban infotainment korisnički priručnik.

2. Prepoznavanje i obavijest

Ako se postavite u područje prepoznavanja (otprilike 50-100 cm iza vozila) noseći smart ključ, svjetla za nuždu uključuju se na oko 3 sekunde.

Svjetla za nuždu se uključuju praćena zvučnim signalom kao upozorenjem da će se vrata otvoriti.

i Obavijest

Ako ne želite otvoriti vrata prtljažnika, nemojte prilaziti području prepoznavanja. Ako svjetla za nuždu rade nehotice u području prepoznavanja, držite smart ključ podalje od područja prepoznavanja stražnjeg odbojnika, jer će se vrata otvoriti.

Ako se postavite u područje prepoznavanja, vrata prtljažnika mogu se otvoriti nehotice.

3. Automatsko otvaranje

Svjetla za nuždu uključuju se, a zvuk upozorenja se oglašava 6 puta i zatim se vrata prtljažnika otvaraju polako.

Kako deaktivirati funkciju automatskih vrata prtljažnika smart ključem

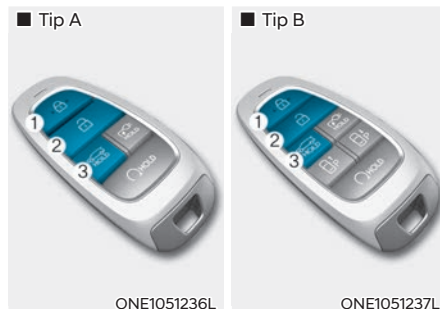

1. Zaključavanje vrata

2. Otključavanje vrata

3. Otvaranje / zatvaranje vrata prtljažnika

Ako pritisnete bilo koji prekidač smart ključa tijekom prepoznavanja i obavijesti, funkcija automatskih vrata prtljažnika će se deaktivirati.

Vodite računa da ste svjesni procedure kako biste deaktivirali funkciju automatskih vrata prtljažnika u nuždi.

- Ako pritisnete prekidač za otključavanje vrata (2), funkcija automatskih vrata prtljažnika će se deaktivirati privremeno. Zatim, ako ne otvorite bilo koja vrata 30 sekundi, funkcija automatskih vrata prtljažnika se aktivira ponovno.
- Ako pritisnete prekidač za otvaranje vrata prtljažnika (3) dulje od 1 sekunde, vrata prtljažnika se otvaraju.
- Ako pritisnete prekidač za zaključavanje vrata (1) ili prekidač za otvaranje vrata prtljažnika (3) kada nema uvjeta za prepoznavanje i obavijest, funkcija automatskih vrata prtljažnika nije deaktivirana.
- U slučaju da deaktivirate funkciju automatskih vrata prtljažnika pritiskom prekidača smart ključa, funkcija automatskih vrata prtljažnika je deaktivirana dok se sva vrata ne zatvore i zaključaju.

Područje prepoznavanja

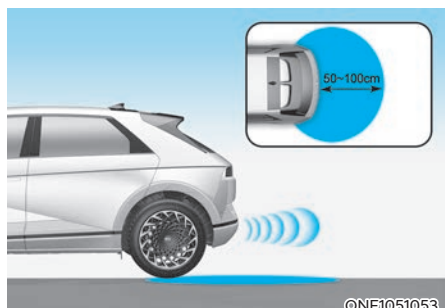

- Ako je smart ključ prepoznat unutar 50-100 cm od vrata prtljažnika, funkcija automatskih vrata prtljažnika djeluje s obavijesti dobrodošlice (uključuju se svjetla i zvuk upozorenja će se oglasiti u trajanju od tri sekunde) kao znak da će se prtljažnik otvoriti.
- Ako se smart ključ postavi izvan područja prepoznavanja tijekom prepoznavanja i dobrodošlice (3 sekunde), obavijest prestaje odmah.

i Obavijest

- Funkcija automatskih vrata prtljažnika neće raditi ako dođe do sljedećeg:
 - Smart ključ je u blizini radio odašiljača poput radijske stanice ili zrakoplovne luke koji mogu ometati normalno funkcioniranje odašiljača.
 - Smart ključ je u blizini mobilnog dvosmjernog radio sustava ili mobilnog telefona.
 - Smart ključ drugog vozila se koristi u blizini Vašeg vozila.
- Domet prepoznavanja može se smanjiti ili povećati kad:
 - Jedna strana vozila je podignuta radi zamjene gume ili pregledavanja vozila.
 - Vozilo je parkirano nagnuto na uzbrdici ili neasfaltiranoj cesti.

ELEKTRIČNI POKLOPAC UTIČNICE ZA PUNJENJE

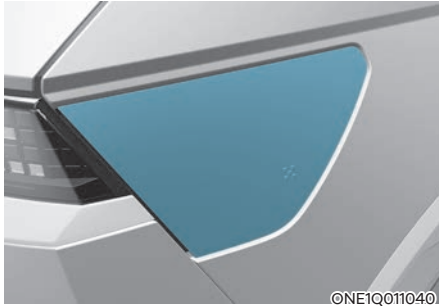

Vozač može otvoriti i zatvoriti električni poklopac utičnice za punjenje na ove načine:

- Kad je mjenjač u položaju P (Park), gurnite rukom poklopac kako bi se on otvorio/zatvorio.
- Pritisnite prekidač za zatvaranje koji se nalazi s unutarnje strane
- Pritisnite prekidač poklopca utičnice za punjenje na smart ključu
- Koristite glasovnu naredbu*

* U trenutku izrade ovog priručnika hrvatski jezik još nije bio podržan.

OPASKA

- Ako se poklopac utičnice za punjenje goriva ne otvori, jer se oko njega nakupio led, lagano kucnite po njemu da se oslobodi od leda i otvori. Nemojte vući poklopac spremnika goriva. Ako je potrebno, otopite led rukom ili pomaknite vozilo na toplo mjesto i pričekajte da se led otopi.
- Nakon zatvaranja poklopca utičnice za punjenje provjerite je li zatvoren do kraja.
- Poklopac utičnice za punjenje mora biti zatvoren prije početka vožnje. Ako je poklopac otvoren, moguća su oštećenja mehanizma zatvaranja poklopca.
- Nakon zatvaranja poklopca utičnice za punjenje provjerite je li svjetlo upozorenja isključeno.

- Nakon punjenja vozila, zatvorite poklopac utičnice za punjenje u potpunosti. Ako poklopac utičnice za punjenje nije u potpunosti zatvoren, i utičnica i poklopac se mogu oštetiti.
- Nemojte vući poklopac dok se on otvara. Može se dogoditi da on prestane s otvaranjem. Također, moguće je oštećenje električnih i mehaničkih dijelova poklopca utičnice za punjenje.
- Ako perete vozilo visokotlačnim peraćem, NIKAD nemojte mlaz usmjeriti izravno u poklopac izbliza (manje od 30-ak cm). Visoki tlak može oštetiti poklopac utičnice za punjenje.



OPREZ

- Poklopac utičnice za punjenje se otvara uvis. Provjerite okoliš prije otvaranja i pazite da poklopac ne zahvati glavu, ruke ili nešto drugo tijekom otvaranja/zatvaranja.
- Nemojte poklopac utičnice za punjenje primati za šarke kako se ne bi dogodio kvar ili oštećenje poklopca.



Obavijest

- Poklopac utičnice za punjenje se automatski zatvara kad:
 - Utikač za punjenje je odspojen.
 - Poklopac utičnice za punjenje je otvoren, ali utikač za punjenje nije spojen određeni vremenski period.
 - Mjenjač nije u položaju P (Park).
- Nakon zamjene akumulatora (12V) otvorite i zatvorite poklopac utičnice za punjenje jednom kako biste provjerili radi li automatski mehanizam ispravno.

Za više detalja pogledajte 'Predgovor / pregled električnog sustava vozila' tj. 1. poglavlje priručnika.

NAPREDNI HEAD UP DISPLAY (HUD) (AKO JE DIO OPREME)



Head up displej je prozirni zaslon koji projicira informacije s instrument ploče i navigacije na svoj zaslon iznad instrument ploče što omogućuje vozači da ne skreće pogled s ceste.

Postavke HUD displeja

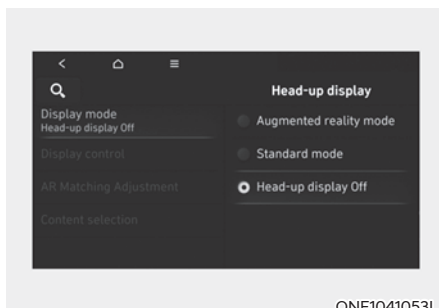

- HUD zaslon se može uključiti u postavkama infotainment sustava. Odaberite napredni (Augmented Reality, AR) ili standardni mod:
 - Setup → Vehicle → Head-Up Display → Display mode → Augmented reality mode / Standard mode
- Nakon uključjenja HUD zaslona, moguće je promijeniti postavke 'Display control (kontrola zaslona)', 'AR Matching Adjustment (AR prilagodba, ako je AR mod odabran) and 'Content selection (odabir prikaza)' HUD zaslona.

i Obavijest

AR mod je osnovna postavka HUD zaslona.

Za detaljnije informacije proučite zasebni infotainment korisnički priručnik.

Head-up displej obavijesti Informacije u AR modu



ONE1051217



ONE1051218

1. Turn by turn (TBT) navigacijske informacije
2. Znakovi uz cestu
3. Brzinomjer
4. Podešena brzina SCC sustava
5. Podešena udaljenost SCC sustava
6. Informacije Lane Following Assist sustava
7. Informacije Lane Safety sustava
8. Informacije Blind-spot Safety sustava
9. Informacije Highway Auto Speed Change sustava
10. Informacije Highway Driving Assist sustava
11. Turn by turn (TBT) navigacijske informacije (AR)
12. Informacije Lane Safety sustava (AR)

13. Indikator vozila ispred (AR) (ako je u opremi Highway Lane Change Assist sustav)
14. Upozorenje da je vozilo ispred krenulo (AR)
15. Informacije Highway Lane Change Assist sustava (AR)

Informacije u standard modu

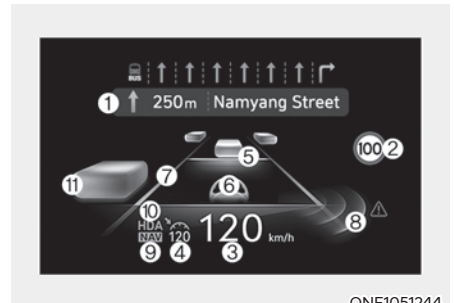

ONE1051244

1. Turn by turn (TBT) navigacijske informacije
2. Znakovi uz cestu
3. Brzinomjer
4. Podešena brzina SCC sustava
5. Podešena udaljenost SCC sustava
6. Informacije Lane Following Assist sustava
7. Informacije Lane Safety sustava
8. Informacije Blind-spot Safety sustava
9. Informacije Highway Auto Speed Change sustava
10. Informacije Highway Driving Assist sustava
11. Informacije o vozilima u okruženju

i Obavijest

Standardni prikaz HUD zaslona može se razlikovati od prilike u ovisnosti o različitim postavkama sustava.

Pretpostavke za korištenje HUD-a

- U ovim okolnostima čitanje informacija može biti otežano.
 - Vozač ne sjedi pravilno u svojem sjedalu.
 - Vozač nosi polarizirane sunčane naočale.
 - Iznad poklopca HUD-a je neki predmet.
 - Vozilo vozi po mokroj cesti.
 - U vozilo je ugrađeno neko dodatno svjetlo ili u kabinu dopire svjetlo izvana.
 - Vozač nosi naočale.
 - Vozač nosi kontaktne leće.

Ako je očitavanje informacija s HUD-a otežano, podesite poziciju projicirane slike HUD-a, njegov kontrast ili AR usklađivanje u korisničkim postavkama infotainment sustava.

- Informacije koje se prikazuju u AR modu mogu biti teške za očitavanje u teškim vremenskim uvjetima (jaka kiša, snijeg, loša vidljivost)
- Ako izravni snop svjetla ili sunčevo svjetlo udari u vjetrobran, pojavit će se poruka upozorenja. Ako temperatura prednjeg vjetrobrana poraste, HUD zaslon će se deaktivirati kako bi se zaštitilo sustav HUD zaslona od visokih temperatura. Kad se temperatura spusti, HUD zaslon će se opet uključiti.

- Radi vlastite, ali i sigurnosti ostalih sudionika u prometu, zaustavite vozilo prije podešavanja postavki sustava.
- Ako Vaše vozilo ima zatamnjene prozore ili druge vrste premaza na vjetrobranskom staklu, HUD sustav možda neće biti vidljiv.
- Nemojte stavljati nikakve dodatke na instrumentnu konzolu ili vjetrobran.
- Kod zamjene prednjeg vjetrobrana koristite originalno staklo namijenjeno radu s HUD sustavom. U suprotnom moguć je prikaz dvostruke slike na staklu.



UPOZORENJE

- **Poruke upozorenja na mrtvi kut su u HUD-u samo dodatak. Nemojte se oslanjati isključivo na sustav, nego provjerite mrtvi kut prije prestrojavanja.**

Prikaz navodjenja navigacije na HUD je samo dodatna funkcija. Provjerite punu informaciju na navigacijskom zaslonu.

- **UVIJEK obratite pažnju na cestu ispred sebe dok vozite uz HUD sustav.**



Obavijest

HUD sustav uključuje GPL, LGPL, MPL i druge open source software. Sve je navedeno na web adresi <http://www.mobis.co.kr/opensource/list.do>.

Ako vozač zatraži open source code koji se koristi preko adrese **MOBIS_**

OSSrequest@mobis.co.kr u roku od 3 godine od kupnje ovog proizvoda, poslat će mu se uz plaćanje troška dostave i medija CD-ROM ili neki drugi uređaj za pohranu podataka s traženim softwareom.

SVJETLA

Vanjska svjetla

Upravljanje rasvjetom

Prekidač svjetala ima položaj prednjih svjetala i pozicijskih svjetala.

Za rad svjetala, okrenite prekidač na kraju ručice za upravljanje u jedan od sljedećih položaja:

Tip A

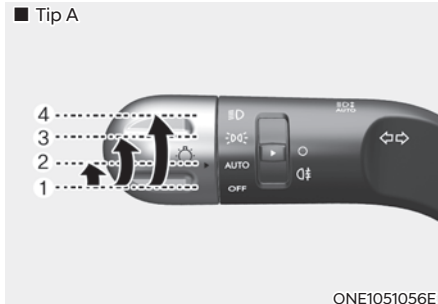

Tip B

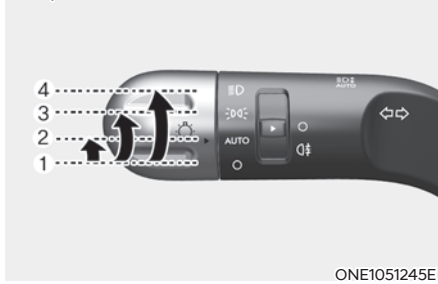

Tip C

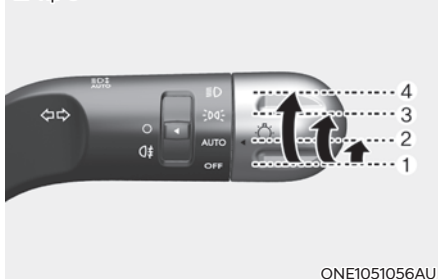

1. Položaj O (OFF, isključeno)
2. Položaj automatskih svjetala (ako je u opremi)
3. Položaj pozicijskih svjetala
4. Položaj prednjih svjetala

Dnevna svjetla (DRL, Daytime Running Lights)

Dnevna svjetla drugim sudionicima u prometu olakšavaju uočavanje vašeg vozila tijekom dana, posebno nakon zore i u sumrak.

Dnevna svjetla će se isključiti kad:

- Uključena su glavna svjetla.
- Uključena je parkirna kočnica.
- Vozilo je isključeno.

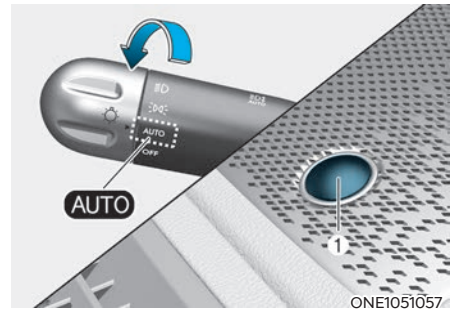

Položaj automatskih svjetala

Kad je prekidač svjetala u položaju svjetala AUTO, stražnja i prednja svjetla bit će uključena i isključena automatski ovisno o količini svjetla izvan vozila koju mjeri senzor na gornjem kraju vjetrobrana.

Čak i kad je prekidač svjetala u položaju AUTO, preporučuje se da ih ručno uključujete kad vozite po noći ili po magli ili kad uđete u tamna mjesta poput tunela ili parking garaža.

OPASKA

- Nikada nemojte staviti bilo što preko senzora (1) smještenog na vjetrobranu, to će osigurati bolju kontrolu sustava automatskih svjetala.
- Nemojte čistiti senzor sredstvom za čišćenje prozora, sredstvo može ostaviti tanak premaz koji bi mogao ometati rad senzora.
- Ako Vaše vozilo ima zatamnjene prozore ili druge vrste premaza na vjetrobranskom staklu, sustav automatskih svjetala možda neće raditi pravilno.



ONE1051058

Položaj parking svjetala (P)

Kad je prekidač svjetala u položaju parking svjetala svjetla registarskih pločica i svjetla instrumentne ploče su uključena.



ONE1051059

Položaj prednjih svjetala (D)

Kad je prekidač svjetala u položaju prednjih svjetala, prednja svjetla, stražnja svjetla, pozicijska svjetla, svjetla registarskih pločica i svjetla instrumentne ploče su uključena.

i Obavijest

Prekidač za paljenje mora biti u položaju ON za uključivanje prednjih svjetala.

Duga svjetla

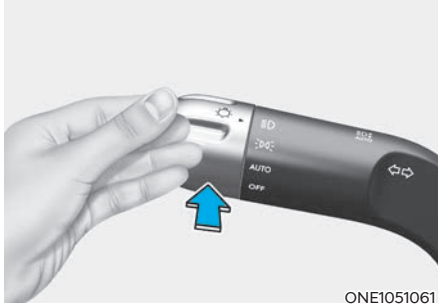

ONE1051061

Za uključivanje dugih svjetla okrenite prekidač svjetla u položaj prednjih svjetla i gurnite ručicu od sebe. Ručica će se vratiti u svoj početni položaj. Indikator dugih svjetla na instrument ploči će zasvijetliti.

Da biste isključili duga svjetla, povucite ručicu k sebi. Duga će se svjetla ugasiti i ostatak će uključena kratka svjetla.

Signaliziranje prednjim svjetlima

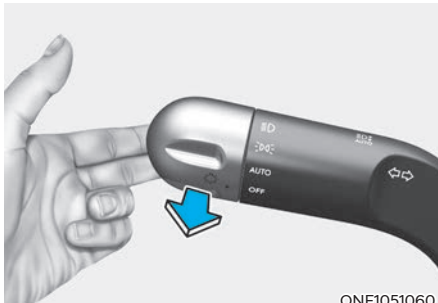

ONE1051060

Povucite ručicu prema sebi. Vratit će se u normalan položaj kad je otpuštena. Dok god je ručica povučena prema vama, svijetlit će dugo svjetlo. Prekidač prednjih svjetla ne mora biti uključen za korištenje ove funkcije signaliziranja.

Pokazivači smjera i promjene traka

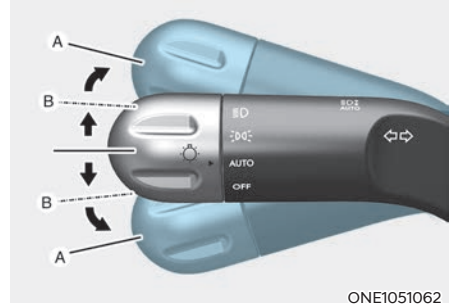

ONE1051062

Prekidač za paljenje mora biti uključen za funkcioniranje pokazivača smjera. Za uključivanje pokazivača smjera, pomaknite ručicu gore ili dolje (A). Zelene strelice na instrumentnoj ploči pokazuju koji pokazivač smjera radi.

Sami će se isključiti nakon što je skretanje izvršeno. Ako indikator nastavi treptati nakon skretanja, ručno vratite ručicu u položaj OFF.

Za signaliziranje promjene traka, pomaknite ručicu pokazivača smjera lagano i zadržite u položaju (B). Ručica će se vratiti u položaj OFF kad je otpuštena.

Ako indikator ostaje upaljen ili ne trepće ili trepće nepravilno, jedna od žaruljica pokazivača smjera možda je pregorjela i treba ju zamijeniti.

Funkcija promjene traka jednim dodirrom

Za aktiviranje funkcije promjene traka jednim dodirrom, pomaknite ručicu pokazivača smjera u položaj (B) i zatim ju otpustite. Pokazivač promjene traka će treptati 3, 5 ili 7 puta.

Funkciju promjene traka jednim dodirrom možete aktivirati/deaktivirati te odabrati broj treptaja (3, 5 ili 7) u 'Setup → Vehicle Settings → Lights → One Touch Turn Signal (or One-touch indicator) → 3 flashes/5 flashes/7 flashes/Off' u LCD zaslonu.

Za više informacija provjerite LCD zaslon.

Stražnja svjetla za maglu



Za uključivanje stražnjih maglenki:
Postavite prekidač svjetala u položaj prednjih svjetala i zatim uključite prekidač (1) stražnjih svjetala za maglu.

Za isključivanje stražnjih svjetala za maglu, učinite nešto od sljedećeg:

- Isključite prekidač prednjih svjetala.
- Isključite prekidač (1) stražnjih svjetala za maglu.

Funkcija očuvanja akumulatora

Svrha ove značajke je sprečavanje pražnjenja akumulatora. Sustav automatski isključuje pozicijska svjetla kad isključi vozilo i otvori vozačeva vrata.

S ovom značajkom, pozicijska svjetla će biti isključena automatski ako vozač parkira sa strane ceste noću.

Svjetla će ostati uključena kad se otvore vrata vozača i prekidač svjetala je u položaju AUTO ili u položaju pozicije nakon što je vozilo isključeno.

Ako je potrebno, da bi svjetla ostala upaljena kad je ključ za paljenje uklonjen, učinite sljedeće okrenite pozicijska svjetla u OFF i ponovno ON korištenjem prekidača svjetala na stupu upravljača.

Funkcija odgode prednjih svjetala

Prednja svjetla (i/ili stražnja svjetla) ostaju upaljena otprilike 5 minuta nakon što je ključ za paljenje uklonjen i okrenut u položaj ACC ili OFF. Međutim, ako se vozačeva vrata otvore i zatvore, prednja svjetla se isključuju nakon 15 sekundi.

Prednja svjetla mogu se isključiti pritiskanjem prekidača za zaključavanje na smart ključu dvaput ili isključivanjem prekidača svjetala iz položaja prednjih svjetala ili položaja AUTO.

Funkciju odgode prednjih svjetala možete aktivirati/deaktivirati u modu korisničkih postavki na LCD zaslonu.
'Setup → Vehicle

Settings → Lights → Headlight Delay (ili Headlight time-out)'

Za više detalja pogledajte zasebni korisnički priručnik o infotainment sustavu.

OPASKA

Ako vozač izađe iz vozila kroz druga vrata (osim vozačevih vrata), funkcija očuvanja akumulatora ne radi i funkcija pratnje prednjih svjetala ne isključuje se automatski. Stoga, uzrokuje se pražnjenje akumulatora.

U ovom slučaju, vodite računa da isključite svjetla prije izlaska iz vozila.

Uređaj za niveliranje prednjih svjetala



Ručni tip

Za podešavanje razine snopa prednjih svjetala prema broju putnika i masi nosivosti u prtljažnom prostoru, okrenite prekidač za podešavanje razine snopa.

Što je namješteni broj prekidača viši, niža je razina snopa prednjih svjetala. Uvijek držite snop prednjih svjetala u položaju pravilne razine, ili prednja svjetla mogu zaslijepiti druge sudionike u prometu.

Ispod su navedeni primjeri pravilnog podešenja prekidača. Za uvjete nosivosti osim onih koji su navedeni ispod, podesite položaj prekidača tako da razina snopa može biti najbliža uvjetu dobivenom prema popisu.

Uvjet nosivosti	Položaj prekidača
Samo vozač	0
Vozač + putnik sprijeda	0
Svi putnici (uključujući vozač)	1
Svi putnici (uključujući vozač) + najveća dopustiva nosivost	2
Vozač + najveća dopustiva nosivost	3

UPOZORENJE

Ako funkcionalnost ne radi kako bi trebala, preporučamo da vozilo pregleda ovlašteni HYUNDAI trgovac. Nemojte pokušavati sami pregledavati ili popravljati ožičenje.

Unutarnje svjetlo

UPOZORENJE

Nemojte koristiti unutarnja svjetla kad vozite po noći. Unutarnje svjetlo može omesti vid vozaču i izazvati nesreću.

OPASKA

Nemjote unutrašnje osvjjetljenje koristiti dulji vremenski period kad je vozilo isključeno, jer prijeti praznjenje akumulatora.

Automatsko gašenje unutarnjih svjetala

Kad se sva vrata zatvore, ako zaključate vozilo korištenjem smart ključa, sva unutarnja svjetla će se ugasiti unutar 5 sekundi. Ako ne koristite ništa u vozilu nakon isključivanja vozila, svjetla će se ugasiti nakon 20 minuta.

Ako ugasite vozilo i vrata su ostala otvorena, svjetla će se ugasiti nakon 25 minuta.

Prednja svjetla



Stropno svjetlo za čitanje karte

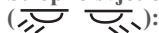

Pritisnite bilo koju leću ikonu za uključivanje i isključivanje stropnog svjetla. Ono proizvodi uski snop koji noću ne ometa ostale putnike.

Svjetlo koje aktivira otvaranje vrata (☒):

Stropno svjetlo i kabinsko svjetlo pali se kad se vrata otvore. Svjetla se gase nakon otprilike 30 sekundi. Stropno svjetlo i kabinsko svjetlo pali se na otprilike 30 sekundi kad se vrata otključaju odašiljačem ili smart ključem (ali ne otvore). Stropno svjetlo i kabinsko svjetlo će se ugasi odmah ako je prekidač za paljenje promijenjen u položaj ON ili su sva vrata zaključana. Stropno svjetlo i kabinsko svjetlo ostat će upaljeno otprilike 5 minuta ako se vrata otvore s prekidačem za paljenje u položaju ACC ili OFF.

Prednje krovno svjetlo (☒)

Pritisnite prekidač za uključivanje stropnog svjetla za prednja/stražnja sjedala.

Svjetlo atmosfere (☒)

Pritisnite prekidač za uključivanje stropnog svjetla atmosfere.

Kabinska svjetla

■ Kabinsko svjetlo (s ili bez solarnog krova)

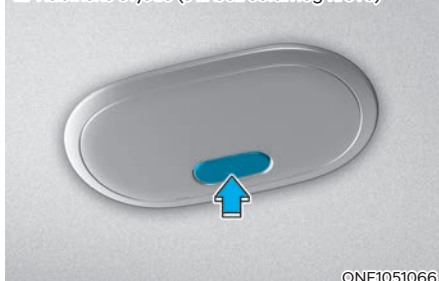

● Osobno svjetlo (s ili bez solarnog krova)





• ☒:

Pritisnite prekidač za uključivanje i isključivanje svjetla.

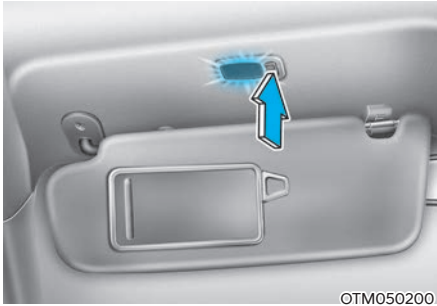
Osobno prednje svjetlo



OTM050200

-  : Pritisnite ovaj prekidač za uključivanje svjetla.
-  : Pritisnite ovaj prekidač za isključivanje svjetla.

OPASKA

Uvijek isključite osobno prednje svjetlo kad se ono ne koristi. Ako se sjenilo preklopi, a svjetlo ostane uključeno, prijeti pražnjenje akumulatora ili oštećenje sjenila.

Svjetlo pretinca za rukavice



©NE1051068

Svjetlo pretinca za rukavice se pali i gori cca 20 minuta kad se otvori pretinac za rukavice.

Svjetlo atmosfere u vratima



ONE1091026

- Svjetlo atmosfere u vratima
Za podešavanje intenziteta i boje svjetla atmosfere u vratima odaberite 'Setup → Vehicle Settings → Lights → Interior mood lamp'
- Ako se vozite noću ili u uvjetima smanjene razina svjetla, senzori će to uočiti i podesiti razinu svjetla atmosfere u vratima.
Za uključivanje / isključivanje automatskog prilagođavanja razine svjetla atmosfere u vratima, odaberite 'Setup → Vehicle Settings → Lights → Interior Mood Lamp → Brightness control'
- Na raspolaganju su različite boje za različite modove vožnje.
Za odabir boje za različite modove vožnje odaberite 'Setup → Vehicle Settings → Lights → Interior Mood Lamp → Colors for the drive modes'
- Boja svjetla atmosfere u vratima se mijenja u crvenu kad brzina vozila premaši ograničenje brzine koje je na snazi u tom trenutku.
Za podešavanje te funkcije odaberite 'Setup → Vehicle Settings → Lights → Interior Mood Lamp → Speed limit warning'

Svjetlo prtljažnog prostora



Svjetlo prtljažnog prostora pali se kad se vrata/poklopac prtljažnika otvore.

Svjetla i pozicijska svjetla

Kad je prekidač prednjih svjetala u položaju ON i sva vrata (i vrata/poklopac prtljažnika) su zatvoreni i zaključani, ako pritisnete prekidač za otključavanje vrata na smart ključu, prednja svjetla će se upaliti na oko 15 sekundi ako pritisnete prekidač za otključavanje vrata na smart ključu.

Odaberite 'Setup → Lights → Headlight Delay' iz postavki kako biste uključili ovu funkcionalnost.

Za više detalja pogledajte zasebni korisnički priručnik o infotainment sustavu.

Unutarnje svjetlo

Kad je prekidač unutarnjeg svjetla u položaju  i sva vrata (i vrata/poklopac prtljažnika) se zaključaju i zatvore, kabinsko svjetlo će se upaliti na 30 sekundi ako je bilo što od sljedećeg izvedeno.

- Kad se prekidač za otključavanje vrata pritisne na smart ključu.
- Kad se prekidač vanjske ručke vrata pritisne sa smart ključem kod sebe.

U ovom trenutku, ako pritisnete prekidač za zaključavanje vrata, svjetla će se ugasi odmah.

PAMETNA DUGA SVJETLA (HBA, AKO JE U OPREMI)

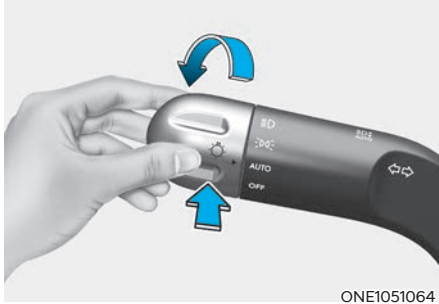

ONE1051064

Sustav pametnih dugih svjetala automatski prilagođava domet prednjih svjetala (prebacuje između dugih svjetala i kratkih svjetala) prema jačini osvjetljenja drugih vozila i cestovnim uvjetima.

Senzor (kamera usmjerena prema naprijed)

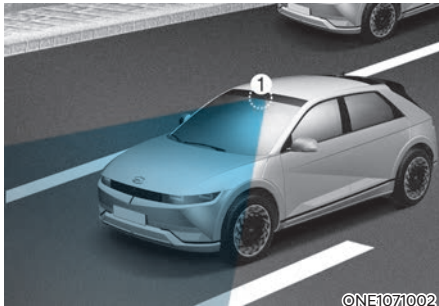

©NE1071002

[1] : Kamera usmjerena prema naprijed

Kamera usmjerena prema naprijed se koristi kao senzor za otkrivanje intenziteta ambijentalnog svjetla tijekom vožnje.

Gornja slika prikazuje precizno smještaj spomenutog senzora.

OPASKA

- Vodite računa da je kamera uvijek ispravna kako bi sustav pametnih dugih svjetala radio optimalno.
- Za više detalja o pretpostavkama za rad kamere pogledajte Sustav za izbjegavanje sudara (FCA, Forward Collision-Avoidance Assist) u poglavlju 7.

Postavke sustava High Beam Assist

Postavke sustava

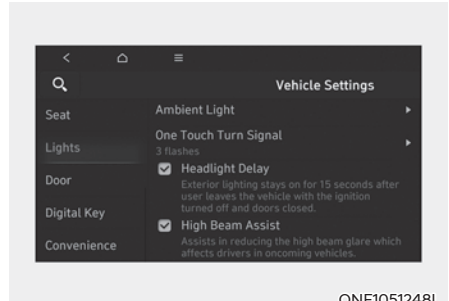

ONE1051248L

S uključenim vozilom odaberite 'Lights → High Beam Assist (ili HBA (High Beam Assist))' u korisničkim postavkama ili uklonite odabir za isključenje sustava.



UPOZORENJE

Radi vlastite, ali i sigurnosti svih ostalih, podešavajte postavke samo nakon parkiranja vozila na sigurnom mjestu.

Rad sustava High Beam Assist

Prikaz i upravljanje radom sustava

- Nakon odabira 'High Beam Assist' u meniju postavki, pametna duga svjetla će raditi na slijedeći način:
 - Stavite prekidač svjetala u položaj AUTO. Uključite duga svjetla guranjem ručice od sebe.
 - Indikator pametnih dugih svjetala (☰) će svijetliti i sustav će biti aktivan.
 - Pametna duga svjetla će se uključiti kad je brzina vozila iznad 40 km/h. Ako brzina vozila opadne ispod 25 km/h, sustav neće uključivati duga svjetla.
 - Indikator HBA sustava (☰●) će se uključiti na instrument ploči kad su duga svjetla upaljena.
- Kad je HBA sustav pametnih dugih svjetala aktivan, sistem radi na ovaj način:
 - Ako ručicu povučete prema sebi dok je HBA sustav uključen, HBA će se isključiti i dugo će svjetlo stalno biti uključeno:
 - Ako ručicu povučete prema sebi dok je dugo svjetlo isključeno, ona će se uključiti, ali HBA sustav neće raditi. Kad otpustite prekidač za svjetla, ručica će se vratiti u sredinu i dugo svjetlo će se ugasiti.
 - Ako je prekidač svjetala stavljen iz položaja AUTO u položaj prednjih svjetala, pametna duga svjetla će se isključiti i odgovarajuća svjetla bit će upaljena stalno.

- Kad je HBA sustav pametnih dugih svjetala aktivan, dugo svjetlo prelazi u kratko svjetlo ako se dogodi nešto od sljedećeg:
 - Kad su prepoznata prednja svjetla vozila koje dolazi u susret.
 - Kad su prepoznata stražnja svjetla vozila ispred.
 - Kad su prepoznata svjetla motocikla ili bicikla.
 - Kad je okolina dovoljno svijetla da duga svjetla nisu potrebna.
 - Kad su prepoznata ulična svjetla i druga svjetla.

Obavijest

Boje ili slike na ilustracijama se mogu razlikovati od stvarnih u vozilu u ovisnosti o specifikaciji vozila ili odabranoj temi prikaza.

Neispravnost u radu sustava i njegova ograničenja

Kvar sustava

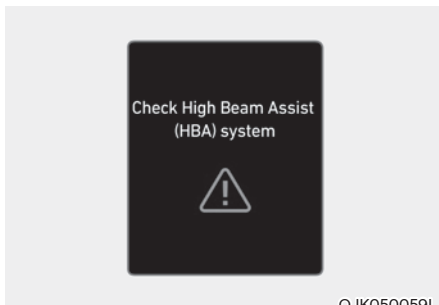

Kad pametna duga svjetla ne rade pravilno, poruka upozorenja 'Check High Beam Assist (HBA) system' ili 'Check HBA (High Beam Assist system)' će se pojaviti praćena glavnim svjetlom upozorenja . Preporučujemo da sustav provjeri ovlaštteni HYUNDAI trgovac.

Ograničenja u radu sustava

Sustav možda neće raditi normalno u sljedećim uvjetima. Kad svjetlo dolazećeg ili vozila ispred nije prepoznato zbog oštećenja svjetla, skriveno izvan vida i sl.

- Kad je svjetlo dolazećeg ili vozila ispred isključeno, ali svjetla za maglu rade.
- Kad je prednje staklo prekriveno stranim tvarima, poput leda, prašine, magle, ili je oštećeno.
- Kad postoji svjetlo oblika sličnog svjetlu vozila ispred.
- Kad prednje svjetlo nije popravljeno ili zamijenjeno kod ovlaštenog trgovca.
- Kad prednja svjetla nisu pravilno podešena.
- Kad vozite uskom zavojitom cestom ili neravnom cestom.
- Kad vozite uzbrdo ili nizbrdo.
- Kad je samo dio vozila ispred vidljiv na raskršću ili zavojitoj cesti.
- Kad postoji semafor, reflektirajući znak, trepćući znak ili zrcalo.
- Kad su uvjeti na cesti loši, kao kad je mokra ili prekrivena snijegom.
- Kad su vozilu ispred prednja svjetla ugašena, ali svjetla za maglu upaljena.
- Kad se vozilo iznenada pojavi iza zavoja.
- Kad je vozilo nagnuto zbog ispuhane gume ili je vučeno.
- Kad svijetli svjetlo upozorenja LKA (Lane Keeping Assist). (ako je u opremi)
- Kad je svjetlo vozila koje dolazi u susret prekriveno snijegom, prašinom ili vodom.
- Kad je svjetlo vozila koje dolazi u susret prikriveno maglom, dimom, prašinom i sl.
- Kad je vjetrobran prekriven stranom tvari.

Obavijest

Za više detalja o ograničenjima prednje kamere pogledajte “Forward Collision-Avoidance Assist (FCA)” sustav u poglavlju 7.

UPOZORENJE

- **Ponekad, sustav pametnih dugih svjetala možda neće raditi pravilno, uvijek provjerite cestovne uvjete radi Vaše sigurnosti. Vozač je isključivo odgovoran za sigurno upravljanje vozilom.**
- **Kad sustav ne radi normalno, ručno mijenjajte između dugih svjetala i kratkih svjetala.**

BRISAČI I PERAČI

Tip A

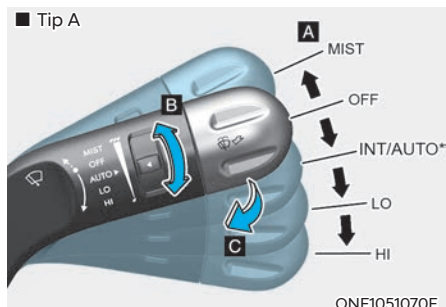

ONE1051070E

Tip B

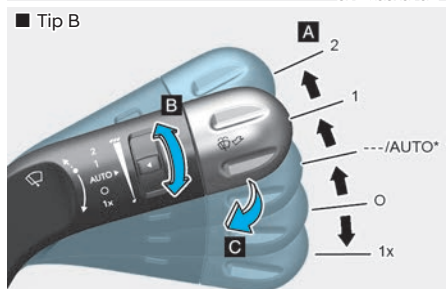

ONE1051071E

Tip C

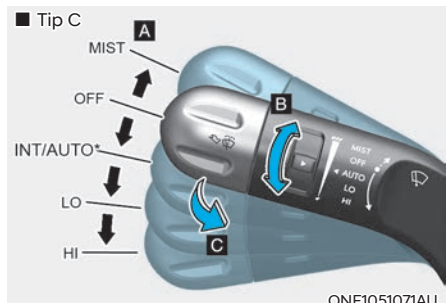

ONE1051071AU

A. Kontrola brzine brisača

- MIST / 1x – Jedno brisanje
- OFF / O – Isključeno
- INT / --- – Isprekidano brisanje
AUTO* – Automatska kontrola brisanja
- LO / 1 – Niska brzina brisanja
- HI / 2 – Visoka brzina brisanja

* : ako je u opremi

- B. Isprekidano s kontrolom podešavanja vremena brisanja*
- C. Pranje s kratkim brisanjem (povucite ručicu prema sebi)

Brisači vjetrobranskog stakla

Koriste se na sljedeći način kad je prekidač za paljenje uključen.

MIST (1x) : Za jedan ciklus brisanja, pomaknite ručicu dolje ili gore (MIST) i otpustite. Brisači će raditi neprekidno ako se ručica drži u ovom položaju.

OFF (O) : Brisači ne rade.

INT (---) : Brisači rade isprekidano u istim intervalima brisanja. Koristite ovaj mod za slabu kišu ili izmaglicu. Za mijenjanje podešenja brzine, okrenite prekidač za kontrolu brzine.

AUTO : Senzor za kišu koji se nalazi s unutrašnje strane vjetrobrana opaža količinu padalina i upravlja ciklusima brisanja. Što više kiše pada, brisači češće brišu. Kad kiša prestane, brisači staju s radom. Za promjenu osjetljivosti sustava okrenite prekidač.

LO (1) : Normalna brzina brisača.

HI (2) : Velika brzina brisača.

i Obavijest

Ako se nakupila veća količina snijega ili leda na vjetrobranskom staklu, odmrzavajte vjetrobran oko 10 minuta, ili dok snijeg i/ili led nisu uklonjeni prije korištenja brisača vjetrobrana kako biste osigurali pravilan rad.

Ako ne uklonite snijeg i/ili led prije korištenja brisača i perača, sustav brisača i perača može se oštetiti.

Automatska kontrola

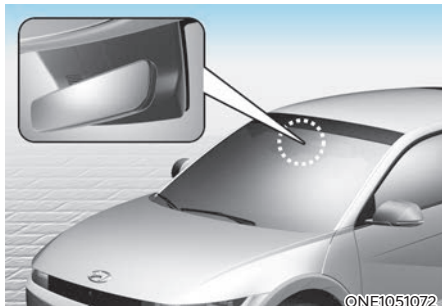

Senzor kiše smješten na gornjem dijelu vjetrobranskog stakla prepoznaje količinu kiše i kontrolira ciklus brisanja za pravilan interval. Što više kiši, to brisači brže rade. Kad kiša prestane, brisači se zaustavljaju.

Za mijenjanje podešenja brzine, okrenite prekidač za kontrolu brzine.

Ako je prekidač brisača postavljen u mod AUTO kad je prekidač za paljenje uključen, brisači će izvršiti jedno brisanje za samoprovjeru sustava. Postavite brisače u položaj OFF (O) kad se brisači ne koriste.

UPOZORENJE

Kad je prekidač za paljenje uključen i prekidač brisača vjetrobranskog stakla je stavljen u mod AUTO, budite oprezni u sljedećim situacijama kako biste izbjegli bilo kakve ozljede ruku ili drugih dijelova tijela:

- Nemojte dodirivati gornji dio vjetrobranskog stakla okrenut prema senzoru kiše.
- Nemojte brisati gornji dio vjetrobranskog stakla s vlažnom ili mokrom krpom.
- Nemojte pritiskati vjetrobransko staklo.

OPASKA

- Prilikom pranja vozila, postavite prekidač brisača u položaj OFF za zaustavljanje rada automatskih brisača. Brisači se mogu uključiti i biti oštećeni ako je prekidač postavljen u mod AUTO prilikom pranja vozila.
- Nemojte ukloniti poklopac senzora smješten na gornjem kraju suvozačke strane vjetrobranskog stakla. Može doći do oštećenja dijelova sustava i možda neće biti pokriveno Vašim jamstvom vozila.
- Budući da se koristi foto senzor, moguć je neispravan rad ako se dogodi nagla promjena intenziteta svjetla zbog prašine tijekom vožnje.

Perači vjetrobranskog stakla

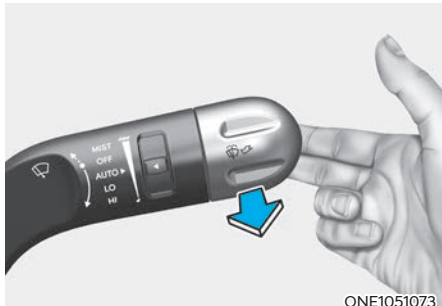

U položaju OFF, povucite ručicu nježno prema sebi za raspršivanje tekućine za stakla na vjetrobran i pokretanje brisača na 1–3 ciklusa.

Koristite ovu funkciju kad je vjetrobran prljav.

Raspršivanje i rad brisača će se nastaviti dok ne otpustite ručicu.

Ako perač ne radi, provjerite razinu tekućine za stakla. Ako je razina tekućine niska, morat ćete dodati odgovarajuću neabrazivnu tekućinu za pranje vjetrobranskog stakla u spremnik tekućine za stakla.

Recirkulacija zraka kad se koristi funkcija pranja stakla

Kad se koristi sredstvo za pranje stakla, kako bi se spriječio prodor mirisa sredstva za pranje stakla u kabinu, automatski se uključuje mod recirkulacije zraka i aktivira rad klima-uređaja u ovisnosti o vanjskoj temperaturi zraka. Ako odaberete fresh mode za vrijeme korištenja ove funkcionalnosti, nakon određenog perioda sustav se vraća u prethodni način rada. Ova funkcija može neće biti dostupna u nekim vremenskim uvjetima poput hladnog vremena ili kad je vozilo ugašeno.

Za više detalja pogledajte 'Dodatne funkcije klima-uređaja' u ovom poglavlju.



UPOZORENJE

Nemojte koristiti perač na niskim temperaturama prije prethodnog zagrijavanja vjetrobranskog stakla odmrzivačima; tekućina za stakla mogla bi se zalediti na vjetrobranu i zakloniti Vam pogled.

OPASKA

- Kako biste spriječili moguće oštećenje pumpe perača, nemojte koristiti perač kad je spremnik tekućine za stakla prazan.
- Kako biste spriječili moguće oštećenje brisača i vjetrobranskog stakla, nemojte koristiti brisače kad je vjetrobransko staklo suho.
- Kako biste spriječili oštećenje ruku brisača i drugih dijelova, nemojte pokušavati pokretati brisače ručno.
- Kako biste spriječili moguće oštećenje brisača i sustava perača, zimi ili po hladnom vremenu koristite tekućine za stakla koje se ne smrzavaju.

SUSTAV AUTOMATSKOG KLIMA-UREĐAJA

■ Upravljačka ploča klima-uređaja

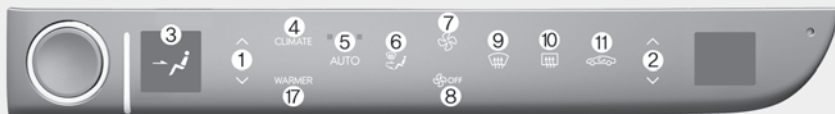

■ Infotainment sustav (Climate)

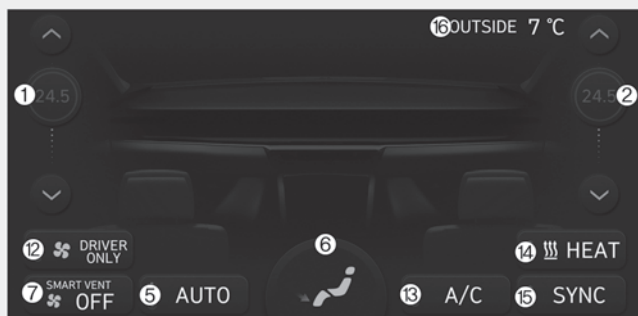

Stvarni izgled klima - uređaja može se razlikovati od ilustracije.

ONE1051127L/ONE1051115L

1. Vozačev prekidač za kontrolu temperature
2. Suvozačev prekidač za kontrolu temperature
3. Prikaz smjera strujanja zraka
4. Pregled infotainment zaslona (climate)
5. Prekidač AUTO (automatska kontrola)
6. Prekidač za odabir načina rada
7. Prekidač za povećanje brzine ventilatora
8. Prekidač za smanjenje brzine ventilatora/OFF
9. Prekidač za odmrzavanje prednjeg vjetrobrana
10. Prekidač za odmrzavanje stražnjeg stakla
11. Prekidač za kontrolu ulaza zraka
12. Driver only (samo vozač) mod
13. Prekidač klimatizacije ON/OFF
14. Grijanje ON/OFF
15. SYNC prekidač
16. Prikaz ambijentalne temperature
17. Prikaz grijanja/hlađenja sjedala

i Obavijest

Koristite samo suhu čistu krpu od mikrofibre za brisanje otisaka i prašine sa zaslona osjetljivog na dodir (touch screen).

Klimatizacija

■ Infotainment sustav

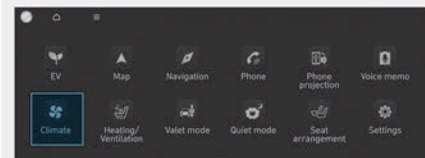

ONE1051249L

Za prikaz klimatizacije odaberite Climate u glavnom meniju Infotainment sustava kad je vozilo uključeno.

■ Kontrole klima-uređaja



©NE1051111

Pritisnite CLIMATE prekidač za prikaz postavki klima-uređaja u Infotainment sustavu.

Automatsko Upravljanje temperaturom

■ Tip A









©NE1051101

□ Tip B



ONE1051116

Razina	AUTO indikator	Intenzitet rada	Brzina ventilatora
3		HIGH (VISOK)	1-8
			
2		MEDIUM (SREDNJI)	1-6
			
1		LOW (NIZAK)	1-4
			

1. Pritisnite prekidač AUTO. Modovi, brzina ventilatora, ulaz zraka i klimatizacija će biti kontrolirani automatski prema podešenoj temperaturi.
2. Podesite temperaturu na željenu temperaturu.

Moguće je upravljanje radom ventilatora u tri razine pritiskom na AUTO prekidač za vrijeme automatskog načina rada. Brzina ventilatora može se promijeniti samo ručno.

Ovi se sustavi mogu podešavati dok je klima-uređaj u AUTO modu rada.

Za isključivanje automatskog rada, odaberite bilo koji od sljedećih prekidača:

- Prekidač za odabir moda
- Prekidač za odmrzavanje prednjeg vjetrobrana (Pritisnite prekidač još jedanput za isključivanje funkcije odmrzavanja prednjeg vjetrobrana. Znak "AUTO" će ponovno svijetliti na informacijskom zaslону.)
- Prekidač za kontrolu brzine ventilatora

Odabrana funkcija će biti kontrolirana ručno dok druge funkcije rade automatski.

Za Vašu udobnost i za poboljšanje učinkovitosti klima-uređaja, koristite prekidač AUTO i postavite temperaturu na 22°C.

Promjena prikaza temperature iz °C u °F i obratno:

Odaberite 'Setup → General Settings → Unit → Temperature Unit → °C/°F' na zaslону infotainment sustava.

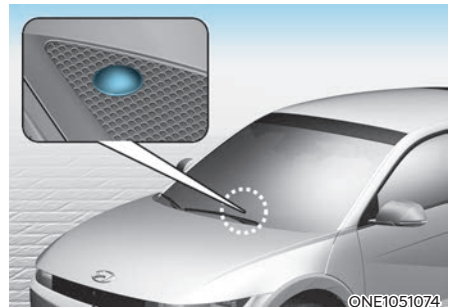

Obavijest



Stavljanje bilo kakvog predmeta preko senzora na prednjoj konzoli može ometati sustav grijanja i hlađenja.

Ručno grijanje i klimatizacija

Sustav grijanja i hlađenja može se kontrolirati ručno pritiskanjem ili okretanjem prekidača koji nisu prekidač AUTO. U ovom slučaju, sustav radi prema redoslijedu kojim su odabrani prekidači. Ako pritisnete bilo koji prekidač osim tipke AUTO dok se klima-uređaj radi u automatskom načinu rada, funkcije koje nisu odabrane, nastavit će raditi u automatskom načinu.

1. Pokrenite vozilo.
2. Postavite mod u željeni položaj.
Kako biste poboljšali učinkovitost grijanja i hlađenja:
 - Grijanje: 
 - Hlađenje: 
3. Postavite kontrolu temperature u željeni položaj.
4. Postavite kontrolu ulaza zraka u položaj vanjskog (svježeg) zraka.
5. Postavite kontrolu brzine ventilatora na željenu brzinu.
6. Ako želite klimatizaciju, uključite sustav klimatizacije.
7. Pritisnite prekidač AUTO kako biste prebacili na potpuno automatsku kontrolu sustava.

Odabir moda



Smjer protoka zraka

Odabir izlaza za zrak je na svaki pritisak (1) ili (2) na zaslonu infotainment sustava. Odabrani smjer strujanja zraka će se prikazati na zaslonu infotainment sustava.

■ LHD izvedba

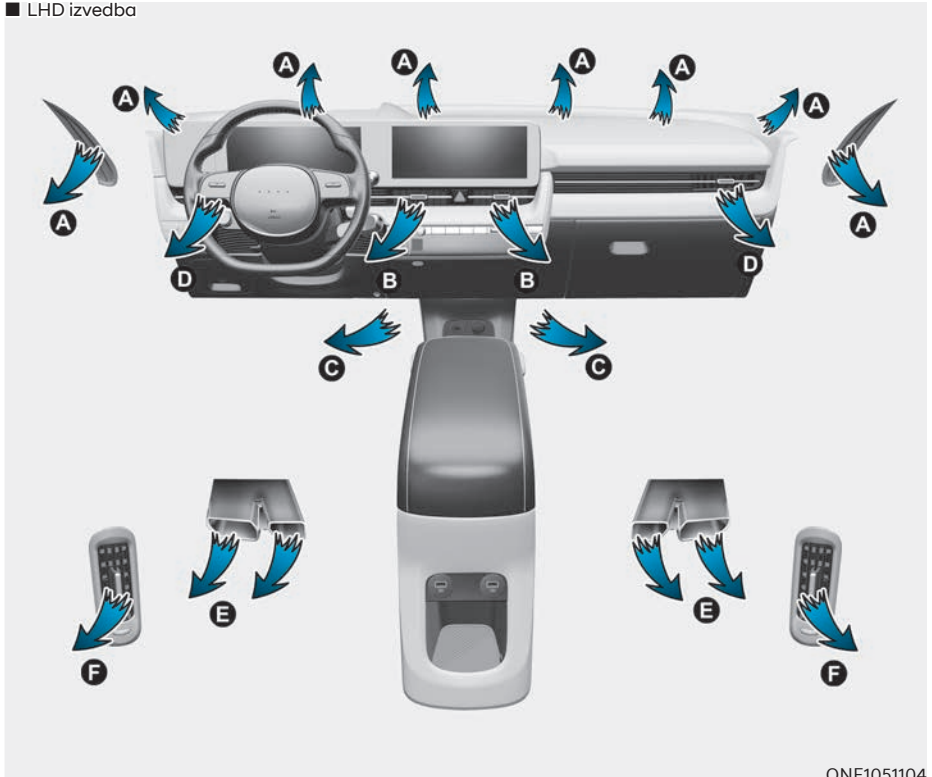

ONE1051104

Smjer protoka zraka

Prekidač za odabir moda kontrolira smjer protoka zraka u vozilu.

■ RHD izvedba

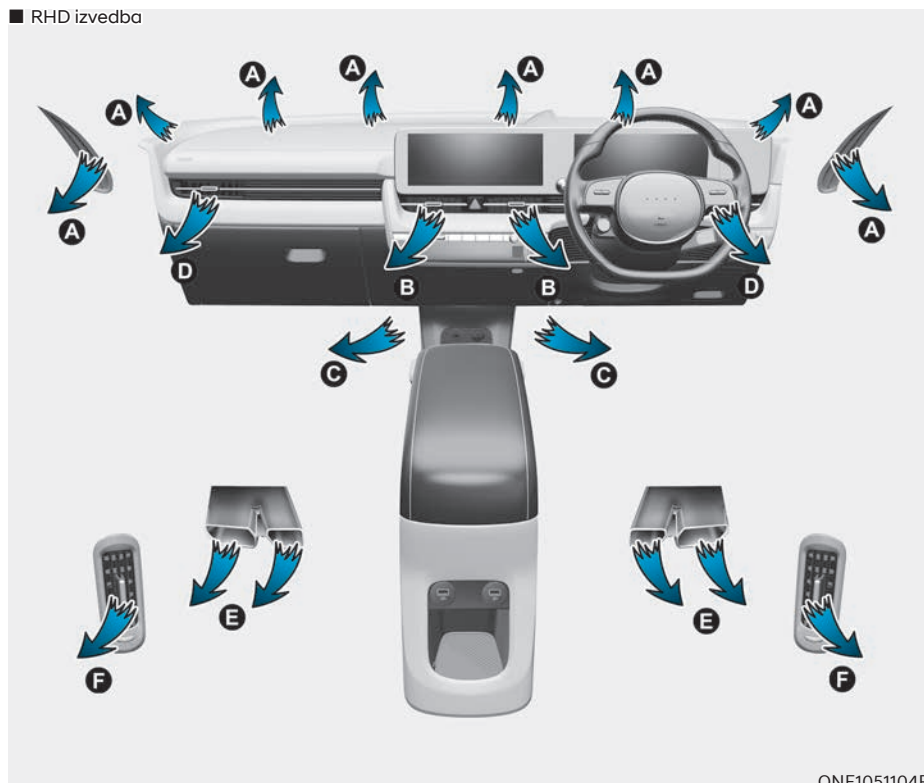

ONE1051104R

Smjer protoka zraka

Prekidač za odabir moda kontrolira smjer protoka zraka u vozilu.



Razina lica (B, D, F)

Protok zraka je usmjeren prema gornjem dijelu tijela i licu. Osim toga, svaki otvor može se kontrolirati za usmjeravanje zraka ispuhanog iz otvora.



Bi-razina (B, D, C, E, F)

Protok zraka je usmjeren prema licu i podu.



Sve (A, B, C, D, E, F)

Protok zraka je usmjeren prema licu, podu i vjetrobranu.



Razina poda (A, C, D, E)

Većina protoka zraka usmjerena je prema podu s malom količinom zraka usmjerenom prema bočnim otvorima i vjetrobranskom staklu.



Razina poda i odmrzavanja (A, C, D, E)

Većina protoka zraka usmjerena je prema vjetrobranskom staklu i nogama s malom količinom zraka usmjerenom prema bočnim otvorima.



Razina odmrzavanja (A, D)

Većina protoka zraka usmjerena je prema vjetrobranskom staklu s malom količinom zraka usmjerenom prema bočnim otvorima.

Multi air mod (B, C, D, E, F, G)

Blagi povjetarac struji iz otvora za prozračivanje.

Odmrzavanje prednjeg vjetrobrana

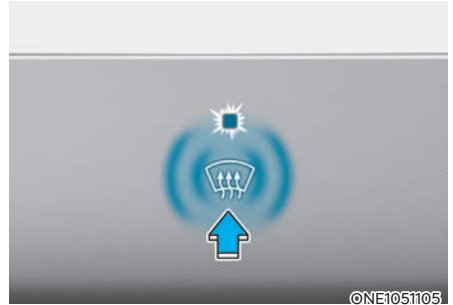

Razina odmrzavanja (A, D)

Pritisnite ikonu i upalit će se indikator te će se na kontrolnom panelu pojaviti indikator odmrzavanja prednjeg vjetrobrana.

Većina protoka zraka usmjerena je prema vjetrobranskom staklu s malom količinom zraka usmjerenom prema bočnim otvorima.

Ako je uključena logika odmagljivanja, odabran je ulaz svježeg zraka i klimatizacija zraka u ovisnosti o vanjskoj temperaturi.

Ako se ikona opet pritisne, indikator se gasi i prijašnje postavke su opet aktivne.

Ventilacijski otvori

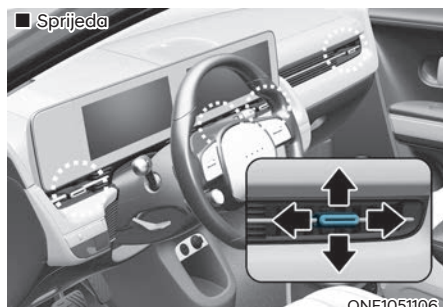

Izlazni otvori mogu se otvoriti ili zatvoriti odvojeno korištenjem klizača.

Također, možete podešavati smjer isporuke zraka iz ovih otvora korištenjem ručice za kontrolu otvora kako je prikazano.

Protok zraka može biti u potpunosti zatvoren.

Prednja sjedala

- Pomaknite ručicu horizontalno od sjedala dok ne osjetite klik i položaj za zatvaranje. Malo pomaknite ručicu prema sjedalu kako biste ju otključali i otvorili otvor.

Stražnja sjedala

- Pomaknite ručicu vertikalno prema dolje u položaj za zatvaranje. Malo pomaknite ručicu prema gore kako biste otvorili otvor.

Kontrola temperature

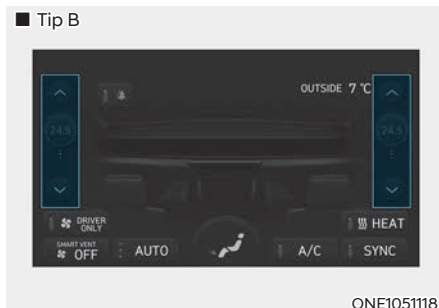
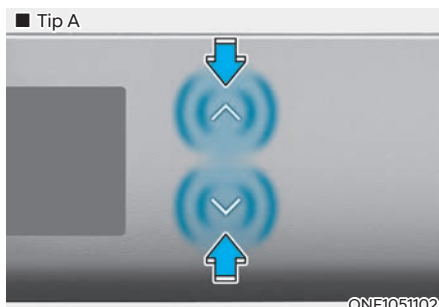

Dotirnite prekidač prema gore \wedge ili prema dolje \vee kako biste podesili željenu temperaturu.

Pomicanje prema gore podiže, a pomicanje prema dolje spušta željenu temperaturu za 0,5°C. Ako je temperatura podešena na najnižu postavku (Lo), klima-uređaj će raditi neprekidno. Nakon što se unutrašnjost rashladila, podesite temperaturu na vrijednost 22°C i odaberite AUTO način rada.

SYNC

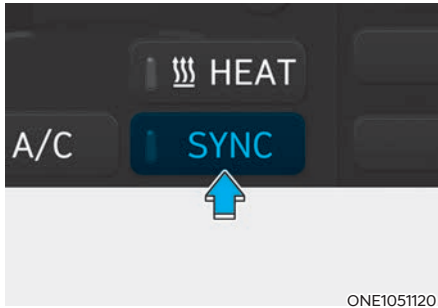

ONE1051120

Jednako prilagođavanje temperature i protoka zraka

Pritisnite prekidač SYNC za jednako prilagođavanje temperature vozačeve, suvozačeve strane. Temperatura suvozačeve strane će se postaviti na istu temperaturu kao vozačeva strana. Bilo kakvo individualno podešavanje temperature ili smjera protoka zraka će isključiti SYNC funkciju.

Individualno prilagođavanje temperature vozačeve i suvozačeve strane

Pritisnite ponovno prekidač SYNC za individualno upravljanje temperaturom vozačeve i suvozačeve strane te stražnjeg reda. Indikator na prekidaču će se ugасiti.

Kontrola ulaza zraka



©ONE1051126

Ovo se koristi za odabir položaja vanjskog (svježeg) zraka ili položaja recirkuliranog zraka.

Za promjenu položaja kontrole ulaza zraka, pritisnite kontrolni prekidač.

Položaj recirkulacije zraka



S odabranim položajem recirkulacije zraka, zrak iz putničke kabine će biti uvučen kroz sustav grijanja i grijan ili hlađen prema odabranoj funkciji.

Položaj vanjskog (svježeg) zraka



S odabranim položajem vanjskog (svježeg) zraka, zrak ulazi u vozilo izvana i tada je grijan ili hlađen prema odabranoj funkciji.

i Obavijest

Dugotrajan rad grijača u položaju recirkuliranog zraka (bez uključene klimatizacije) može prouzročiti magljenje vjetrobranskog stakla i bočnih prozora i zrak unutar putničke kabine može postati zagušljiv.

Osim toga, dugotrajno korištenje klimatizacije s odabranim položajem recirkuliranog zraka će rezultirati pretjerano suhim zrakom u putničkoj kabini koji će postati ustajao.

! UPOZORENJE

- Stalno korištenje recirkuliranog zraka u sustavu klima-uređaja može povećati vlažnost unutar vozila, uzrokujući magljenje stakala i zaklanjajući vidljivost.
- Nemojte spavati u vozilu s uključenim sustavom klimatizacije ili grijanja. To može prouzročiti ozbiljnu štetu ili smrt uslijed pada razine kisika i/ili tjelesne temperature.
- Stalno korištenje recirkuliranog zraka u sustavu klima-uređaja može izazvati mamurluk ili pospanost, koja može prouzročiti gubitak kontrole nad vozilom. Postavite kontrolu ulaza zraka u položaj vanjskog (svježeg) zraka što je češće moguće tijekom vožnje.

Kontrola brzine ventilatora

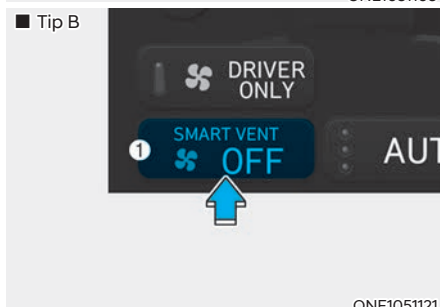
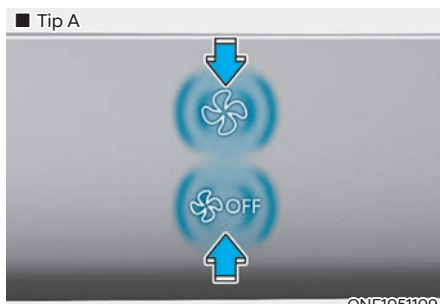

Prekidač za kontrolu brzine ventilatora  dopušta vam kontrolu brzine protoka zraka ventilatora u vozilu.

Što je viša brzina rada ventilatora, veća je izmjena zraka.

Za isključivanje brzine ventilatora, pritisnite prekidač OFF.

Moguće je provjera brzine ventilatora i automatskog moda prozračivanja na zaslonu infotainment sustava (1).

i Obavijest

Kako bi se poboljšala osjetljivost mikrofona i kvaliteta zvuka, brzina ventilatora se automatski prigušuje dok je u tijeku glasovno prepoznavanje ili hands-free telefonski poziv.

OPASKA

Korištenje ventilatora s prekidačem za paljenje u položaju ON može izazvati pražnjenje akumulatora. Koristite ventilator samo kad vozilo radi.

Driver only (samo vozač)

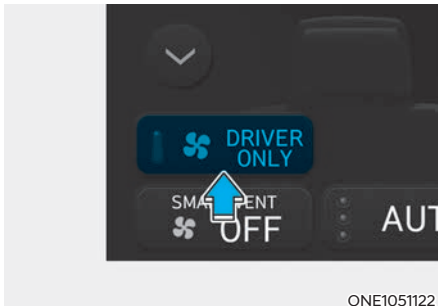

ONE1051122

Ako pritisnete prekidač DRIVER ONLY i upali se indikator (🌀^{DRIVER ONLY}) hladan će zrak uglavnom strujati u smjeru vozačko sjedala. No, nešto hladnog zraka će izaći kroz ostale otvore za prozračivanje uz druga sjedala kako bi i ostalim putnicima bila ugodno. Svrha ove opcije je smanjenje utroška energije, ako se nitko ne vozi na suvozačkom sjedalu.

DRIVER ONLY se isključuje u ovim uvjetima:

- 1) Uključeno je odmrzavanje
- 2) Pritisnut je opet DRIVER ONLY prekidač

Klimatizacija

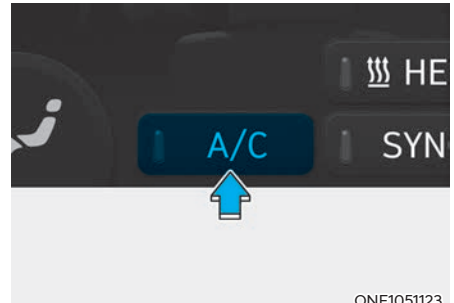

ONE1051123

Pritisnite CLIMATE prekidač za prikaz postavki klima-uređaja u Infotainment sustavu. Pritisnite prekidač A/C za uključivanje sustava klimatizacije (svjetlo indikatora će svijetliti). Pritisnite prekidač ponovno za isključivanje sustava klimatizacije.

HEAT (grijanje) prekidač



ONE1051124

Pritisnite CLIMATE prekidač za prikaz postavki klima-uređaja u Infotainment sustavu.

Pritisnite HEAT prekidač kako biste uključili grijanje (indikator se uključuje). Još jedan pritisak na HEAT prekidač gasi grijanje.

Uređaj za klimatiziranje zraka/grijač za svoj rad troše energiju iz baterija. Ako uređaj za klimatiziranje zraka/grijač ostavite predugo uključenima, smanjit će se doseg kretanja vozila zbog prevelike potrošnje energije.

Isključite uređaj za klimatiziranje zraka/grijač ako nisu potrebni.

Mod OFF



ONE1051110

Pritisnite prekidač OFF za isključivanje sustava klima-uređaja. Međutim, još uvijek možete upravljati prekidačima za ulaz zraka dok god je prekidač za paljenje u položaju ON.

Rad sustava

Hlađenje / Ventilacija

1. Postavite mod u položaj (🌀).
2. Postavite kontrolu ulaza zraka u položaj vanjskog (svježeg) zraka.
3. Postavite kontrolu temperature u željeni položaj.
4. Postavite kontrolu brzine ventilatora na željenu brzinu.

Heating

1. Postavite mod u položaj (🔥).
2. Postavite kontrolu ulaza zraka u položaj vanjskog (svježeg) zraka.
3. Postavite kontrolu temperature u željeni položaj.
4. Postavite kontrolu brzine ventilatora na željenu brzinu.
5. Ako želite grijanje s odvlaživanjem zraka, uključite sustav klimatizacije.

Ako se vjetrobransko staklo zamagli, postavite mod u položaj (🌫️).

Savjeti za rukovanje

- Kako biste spriječili ulazak prašine ili neželjenih para u vozilo kroz sustav ventilacije, privremeno postavite kontrolu ulaza zraka u položaj recirkuliranog zraka. Vodite računa da kontrolu vratite u položaj svježeg zraka kad smetnje prođu za zadržavanje svježeg zraka u vozilu. To će pomoći održavanju budnosti i udobnosti vozača.
- Kako biste spriječili magljenje vjetrobranskog stakla iznutra, postavite kontrolu ulaza zraka u položaj svježeg zraka i brzinu ventilatora u željeni položaj, uključite klimatizacijski sustav, i prilagodite kontrolu temperature na željenu temperaturu.

Klimatizacija

HYUNDAI sustavi za klimatizaciju punjeni su ekološki prihvatljivim rashladnim sredstvom R-134a ili R1234yf.

1. Pokrenite vozilo. Pritisnite CLIMATE prekidač za prikaz postavki klima-uređaja u Infotainment sustavu.
2. Pritisnite A/C prekidač klimatizacije. Indikator se pali.
3. Podesite nisku temperaturu.
4. Postavite kontrolu ulaza zraka u položaj vanjskog zraka ili recirkuliranog zraka.
5. Odaberite HEAT ikonu kako biste isključili klimatizaciju (ikona se gasi).

Ako je temperatura podešena na najnižu postavku, klima-uređaj će raditi neprekidno. Za maksimalno hlađenje podsite brzinu ventilatora na najvišu vrijednost.

Savjeti za rukovanje sustavom klimatizacije

- Ako je vozilo parkirano na suncu tijekom vrućeg vremena, nakratko otvorite prozore kako bi vrući zrak unutar vozila izašao.
- Nakon što se unutrašnjost dovoljno rashladila, prebacite ulaz zraka s recirkulacije natrag na ulaz svježeg zraka.
- Koristite klimatizaciju za smanjenje vlažnosti i vlage unutar vozila tijekom kišnih ili vlažnih dana.

- Koristite sustav klimatizacije svakog mjeseca na samo nekoliko minuta kako biste osigurali maksimalnu učinkovitost sustava.
- Kad koristite sustav klimatizacije, možete primijetiti kapanje čiste vode (ili čak lokvu) na zemlji ispod suvozačeve strane vozila. Ovo je normalna karakteristika rada sustava.
- Tijekom hlađenja povremeno možete primijetiti magličasti protok zraka zbog brzog hlađenja i ulaza vlažnog zraka. Ovo je normalna karakteristika rada sustava.

U ovom slučaju podesite mod u  položaj i brzinu ventilatora na najsporiju.

Održavanje sustava

Filtar zraka klima-uređaja

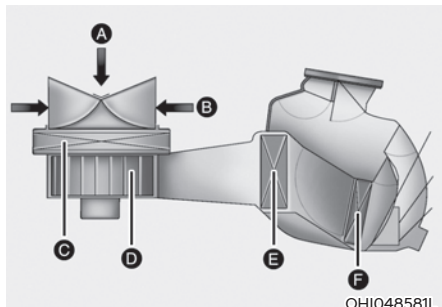

[A] : Vanjski zrak, [B] : Recirkulirani zrak
[C] : Filtar klima-uređaja, [D] : Ventilator
[E] : Jezgra isparivača, [F] : PTC i unutrašnji kondenzator

Filtar zraka klima-uređaja ugrađen iza pretinca za rukavice filtrira prašinu ili druga onečišćenja koja izvana ulaze u vozilo kroz sustav grijanja i klimatizacije. Ako se prašina ili druga onečišćenja nakupe u filtru tijekom određenog perioda, protok zraka iz ventilacijskih otvora može se smanjiti, rezultirajući nakupljanjem vlage s unutrašnje strane vjetrobranskog stakla čak i kad je odabran položaj vanjskog (svježeg) zraka.

Ako se ovo dogodi, preporučujemo da filter zraka klima-uređaja zamijeni ovlaštenu HYUNDAI trgovac. Zamijenite filter prema rasporedu održavanja. Ako se automobil vozi u teškim uvjetima poput prašnjavih, neravnih cesta, potrebne su češće provjere i promjene filtra zraka klima-uređaja.

Kad se protok zraka odjednom smanji, preporučujemo da sustav provjeri ovlaštenu HYUNDAI trgovac.

Provjera količine klimatizacijskog rashladnog sredstva i maziva kompresora

Kad je količina rashladnog sredstva niska, učinkovitost klimatizacije je smanjena. Pretjerano dolijevanje također loše utječe na sustav klimatizacije.

Stoga, ako je otkriven nepravilan rad, preporučujemo da sustav pregleda ovlaštenu HYUNDAI trgovac.

OPASKA

Važno je da se tijekom servisiranja sustava klimatizacije koriste točna vrsta ulja i rashladnog sredstva. Inače, može doći do oštećenja kompresora i nepravilnog rada sustava. Kako bi se spriječila oštećenja sustava, klimatizacijski uređaj treba servisirati samo stručna osoba.



UPOZORENJE

Vozila opremljena plinom R-134a



Rashladni sustav je pod visokim tlakom i sustav smije servisirati i održavati samo specijaliziran i obučeni servisier.

Izuzetno je bitno da se koriste specijalna oprema i točno određene i ispravne količine rashladnog sredstva i ulja. Nepoštivanje ovih naputaka može dovesti do oštećenja vozila i ozljeda.

Ispuštanje rashladnog sredstva u atmosferu je štetno po ljude i okoliš. Nepridržavanje ovih uputa može imati za posljedicu ozbiljne ozljede.

UPOZORENJE

Vozila opremljena plinom R-1234yf



Rashladni sustav je pod visokim tlakom i plin je blago zapaljiv; sustav smije servisirati i održavati samo specijaliziran i obučen serviser. Izuzetno je bitno da se koriste specijalna oprema i točno određene i ispravne količine rashladnog sredstva i ulja.

Nepoštivanje ovih naputaka može dovesti do oštećenja vozila i ozljeda.

Ispuštanje rashladnog sredstva u atmosferu je štetno po ljude i okoliš. Nepridržavanje ovih uputa može imati za posljedicu ozbiljne ozljede.

Sustav klima-uređaja bi trebao održavati samo ovlašteni HYUNDAI trgovac.

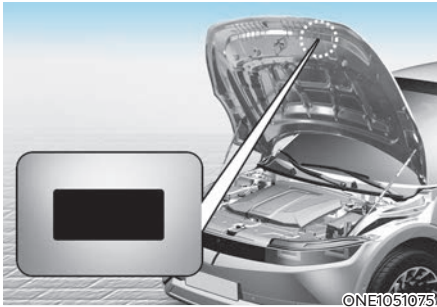

Oznaka rashladnog sredstva klima-uređaja

Na oznaci rashladnog sredstva (vidi ilustraciju) u vozilnom prostoru je istaknuta vrsta rashladnog sredstva koju koristi vaše vozilo.

■ Primjer

- Type A



OHYK059003

- Type B



OHYK059002

Stvarna oznaka rashladnog sredstva klima-uređaja može se razlikovati od ilustracije.

Svaki simbol i specifikacija na rashladnom sustavu imaju sljedeće značenje:



1. Klasifikacija rashladnog sredstva
2. Količina rashladnog sredstva
3. Klasifikacija ulja za podmazivanje kompresora
4. Oprez
5. Rashladno je sredstvo zapaljivo.
6. Potreban je certificiran tehničar za održavanje sustava klima-uređaja.
7. Servisni priručnik

ODMRZAVANJE I ODMAGLJIVANJE VJETROBRANA



UPOZORENJE

Grijanje vjetrobrana

Nemojte koristiti položaj  tijekom hlađenja u ekstremno vlažnim vremenskim uvjetima. Razlika u temperaturi između vanjskog zraka i vjetrobranskog stakla može uzrokovati magljenje vanjske površine vjetrobrana, uzrokujući gubitak vidljivosti. U ovom slučaju, postavite odabir moda u položaj  i kontrolu brzine ventilatora na nižu brzinu.

- Za maksimalno odmrzavanje, postavite kontrolu temperature u najtopliji položaj i kontrolu brzine ventilatora na najvišu brzinu.
- Ako želite topao zrak usmjeriti prema nogama tijekom odmrzavanja ili odmagljivanja, postavite mod u položaj pod-odmrzavanje.
- Prije vožnje, uklonite sav snijeg i led s vjetrobranskog stakla, stražnjeg prozora, vanjskih retrovizora, i svih bočnih prozora.
- Uklonite sav snijeg i led s poklopca vozila i usisnika zraka ispred vjetrobrana kako biste poboljšali učinkovitost grijača i odmrzivača i umanjili vjerojatnost magljenja unutarnje strane vjetrobrana.

Za odmagljivanje vjetrobrana iznutra

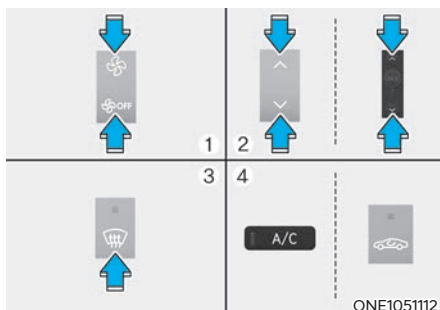

1. Postavite brzinu ventilatora u željeni položaj..
2. Odaberite željenu temperaturu.
3. Pritisnite prekidač ().
4. Klimatizacija će se uključiti prema prepoznatoj temperaturi ambijenta i položaj vanjskog (svježeg) zraka će biti odabran automatski.

Ako klimatizacija nije odabrana automatski, prilagodite odgovarajući prekidač ručno. Ako je položaj  odabran, niža brzina ventilatora prilagođena je u višu brzinu ventilatora.

Za odmrzavanje vjetrobrana izvana

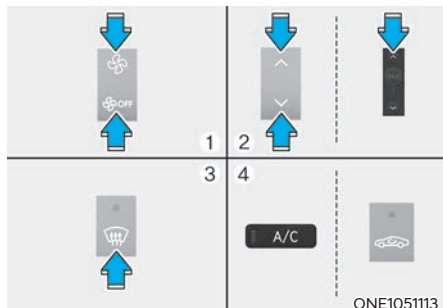

1. Postavite brzinu ventilatora u najviši položaj.
2. Postavite temperaturu u najtopliji položaj (HI).
3. Pritisnite prekidač (☃).
4. Klimatizacija će se uključiti prema prepoznatoj temperaturi ambijenta i položaj vanjskog (svježeg) zraka će biti odabran automatski.

Provjerite je li ulaz zraka podešen na vanjski. Ako je indikator odabira ulaza upaljen, pritisnite prekidač još jednom kako biste uključili vanjski ulaz zraka (indikator će se ugasi).

Ako je položaj ☃ odabran, niža brzina ventilatora prilagođena je u višu brzinu ventilatora.

Logika odmagljivanja

Kako bi smanjili mogućnost magljenja unutarnje strane vjetrobranskog stakla automatska kontrola dotoka svježeg zraka ili rad klima uređaja trebaju biti podešeni na ☃. Za isključenje automatike učinite nešto od ovog.

1. Podesite Start/Stop prekidač u položaj ON.
2. Pritisnite prekidač za odmrzavanje (☃) ili (☃/☞).
3. Držeći prekidač za uključivanje klima uređaja (A/C), pritisnite prekidač za odabir ulaza zraka barem 5 puta u razmaku od 3 sekundi.

Informacijski zaslon klima uređaja će zatreptati 3 puta. To je znak da odmagljivanje isključeno ili vraćeno u programirano stanje.

Ako je akumulator ispražnjen ili iskopčan, resetira se status odmagljivanja.

Odmrzavanje stražnjeg stakla

OPASKA

Kako biste spriječili oštećenje grijaćih elemenata s unutrašnje strane stražnjeg stakla nikad nemojte čistiti staklo iznutra pomoću oštrog predmeta ili pomoću sredstava za čišćenje koja u sebi sadrže abrazive.



Odmrzivač grije stražnje staklo te tako uklanja mraz, maglu i tanak sloj leda s unutrašnje ali i vanjske strane stakla dok se vozilo nalazi u modu spremnom za vožnju.

- Za aktivaciju odmrzivača stražnjeg stakla pritisnite prekidač smješten na središnjoj kontrolnoj ploči. Kad je odmrzivač uključen, indikator prekidača se pali.
- Još jedan pritisak na prekidač gasi indikator i sustav odmrzavanja.

i Obavijest

- Prije vožnje, uklonite sav snijeg i led s vjetrobranskog stakla, stražnjeg prozora, vanjskih retrovizora, i svih bočnih prozora.
- Odmrzivač stražnjeg stakla automatski se isključuje nakon cca 20 minuta ili kad je START/STOP prekidač u položaju OFF.

Odmrzavanje vanjskih retrovizora

Ako je vozilo opremljeno odmrzavanjem vanjskim retrovizora, oni će raditi u isto vrijeme kad i odmrzivač stražnjeg stakla.

DODATNE ZNAČAJKE KLIMA UREĐAJA

Sustav automatskog odmagljivanja

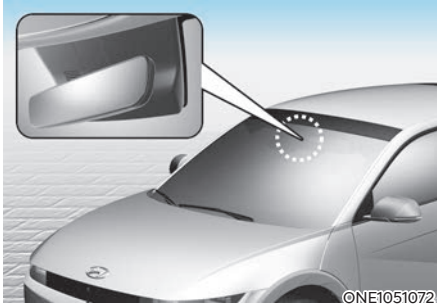

Automatsko odmagljivanje smanjuje mogućnost magljenja unutarnje strane vjetrobranskog stakla automatskim prepoznavanjem vlage na unutarnjoj strani vjetrobrana.

Sustav automatskog odmagljivanja radi kad je uključeno grijanje ili klima uređaj.

i Obavijest

Sustav automatskog odmagljivanja možda neće raditi normalno ako je vanjska temperatura niža od -10 stupnjeva C.



Ovaj indikator svijetli kad sustav automatskog odmagljivanja prepozna vlagu na unutarnjoj strani vjetrobrana i djeluje.

Ako je veća količina vlage u vozilu, sustav automatskog odmagljivanja radi na sljedeći način.

- Osim Europe
 - Korak 1) Rad klimatizacije (A/C ON)
 - Korak 2) Odabire se položaj ulaza vanjskog zraka
 - Korak 3) Povećanje protoka zraka prema vjetrobranu odabirom moda Defrost (odmrzavanje)
 - Korak 4) Brzina ventilatora se povećava na MAX.
- Za Europu
 - Korak 1) Rad klimatizacije (A/C ON)
 - Korak 2) Odabire se položaj ulaza vanjskog zraka
 - Korak 3) Brzina ventilatora se povećava na MAX
 - Korak 4) Povećanje protoka zraka prema vjetrobranu odabirom moda Defrost (odmrzavanje).

Ako se ugasi klima uređaj ili ručno odabere položaj za recirkulaciju zraka dok je sustav automatskog odmagljivanja uključen sustav automatskog odmagljivanja će se isključiti.

Isključivanje ili uključivanje sustava automatskog odmagljivanja

Komande klima-uređaja

Pritisnite prekidač za odmrzavanje i držite ga pritisnutim 3 sekunde kad je ključ u bravi za paljenje u položaju ON. Indikator "ADS OFF" na informacijskom zaslonu klima uređaja će se prikazati. Ako se ugasi klima uređaj ili ručno odabere položaj za recirkulaciju zraka dok je sustav automatskog odmagljivanja uključen, indikator će zatreptati 3 puta kao obavijest da je sustav isključen.

To je znak da odmagljivanje isključeno ili vraćeno u programirano stanje. Za ponovnu aktivaciju sustava ponovite gore opisani postupak i "ADS OFF" indikator će nestati nakon što je zatreptao 6 puta.

Infotainment sustav

ADS sustav se može uključiti i isključiti odabirom 'Setup → Vehicle Settings → Climate → Defog/Defrost Options → Auto Defog' u infotainment sustavu.

Za više detalja pogledajte zasebni korisnički priručnik o infotainment sustavu.

Obavijest

- Ako je isključivanje klime ručno odabrano dok je sustav automatskog odmagljivanja uključen, indikator automatskog odmagljivanja će treptati 3 puta kao znak da isključivanje klime ne može biti odabrano.
- Za efikasnost sustava nemojte odabrati položaj recirkulacije zraka u kabini dok je sustav automatskog odmagljivanja uključen.
- Dok radi sustav automatskog odmagljivanja sve druge komande klima-uređaja su neaktivne, tj. ne mogu se koristiti.

OPASKA

Nemojte ukloniti poklopac senzora smješten na gornjem kraju vozačke strane vjetrobranskog stakla.



Može doći do oštećenja dijelova sustava i možda neće biti pokriveno Vašim jamstvom vozila.

Automatsko odvlaživanje

Za poboljšanje kvalitete zraka u kabini i smanjenje mogućnosti magljenja vjetrobrana, recirkulacija zraka se automatski isključuje nakon 5 do 30 minuta (ovisno o vanjskoj temperaturi) i ulaz zraka se podešava na svjež zrak.

Isključivanje ili uključivanje sustava automatskog odvlaživanja

Klima - uređaj

Za isključivanje ili uključivanje sustava automatskog odvlaživanja odaberite mod razine lica () i pritisnite prekidač za odabir ulaza zraka () barem pet puta u tri sekunde. Kad se sustav automatskog odvlaživanja uključi, indikator odabira ulaska zraka će bljesnuti 6 puta. Kad se sustav isključi, indikator odabira ulaska zraka će bljesnuti 3 puta.

Infotainment sustav

Sustav automatskog odvlaživanja može se uključiti/isključiti odabirom 'Setup → Vehicle Settings → Climate → Automatic Ventilation → Auto Dehumidify' u postavkama infotainment sustava.

Za više informacija provjerite zasebno isporučeno korisnički priručnik.

Obavijest

Ako je akumulator (12V) ispražnjen ili iskopčan, resetira se u status automatskog odmagljivanja. Iznova uključite ili isključite opciju odvlaživanja zraka.

Za više detalja pogledajte zasebni korisnički priručnik o infotainment sustavu.

i Obavijest

Za efikasnost sustava nemojte odabrati položaj recirkulacije zraka u kabini dok je sustav automatskog odmagljivanja uključen

Recirkulacija zraka kad se koristi sredstvo za pranje stakla

Sustav automatski odabire mod recirkulacije zraka kako bi smanjio ili spriječio prodor mirisa sredstva za pranje stakla u kabinu.

No, za vrijeme hladnog vremena, kako bi se spriječilo zamagljivanje vjetrobrana možda recirkulacija zraka neće biti odabrana.

Isključivanje ili uključivanje sustava Activate upon Washer Fluid Use

Za isključivanje ili uključivanje sustava automatske recirkulacije nakon korištenja perača vjetrobrana, odaberite 'Setup → Vehicle Settings → Climate → Recirculate Air → Activate upon Washer Fluid Use (ili Interlocking washer fluid)' u postavkama infotainment sustava.

Za više informacija provjerite zasebno isporučen korisnički priručnik.

U hladnom vremenu, kako bi se spriječilo zamagljenje vjetrobrana, možda neće biti uključen mod recirkulacije zraka.

Auto. Controls That Use Climate Control Settings (automatske postavke za sjedalo vozača)

Temperatura grijača vozačkog sjedala, prozračivanje sjedala i grijanje upravljačkog obruča se automatski nadziru u ovisnosti od vanjske i unutrašnje temperature kad vozilo radi.

Da bi ove značajke bile aktivne, potrebno ih je uključiti u postavkama infotainment sustava. Odaberite:

- Setup → Vehicle Settings → Seat → Heated/Ventilated Features → Heated/Ventilated Features → Auto. Controls That Use Climate Control Settings

Za više informacija o automatskoj kontroli, pogledajte grijače sjedala, prozračivanje sjedala u poglavlju 3 i grijanje upravljačkog obruča u poglavlju 5.

PRETINCI



UPOZORENJE

Nemojte čuvati upaljače, propanske cilindre, ili druge zapaljive/eksplozivne materijale u vozilu. Ovi predmeti se mogu zapaliti i/ili eksplodirati ako je vozilo dulje vrijeme izloženo visokim temperaturama.



UPOZORENJE

Kako biste umanjili rizik od ozljeda u nesreći ili kod naglog zaustavljanja, uvijek držite vrata pretinca za rukavice zatvorena tijekom vožnje. Uvijek držite poklopce pretinaca zatvorene tijekom vožnje. Nemojte pokušavati staviti toliko stvari u pretince da se poklopci pretinaca ne mogu sigurno zatvoriti.

OPASKA

Kako biste izbjegli mogućnost krađe, nemojte ostavljati vrijedne stvari u pretincima.

Pretinac središnje konzole

Konzolna kutija



Otvaranje:

Kako biste otvorili pretinac središnje konzole, pritisnite prekidač i zatim podignite poklopac.

- Ovdje je moguće odlaganje sitnica.

Konzolno spremište



Ovdje je moguće odlaganje sitnica.

Klizna konzola (ako je u opremi)

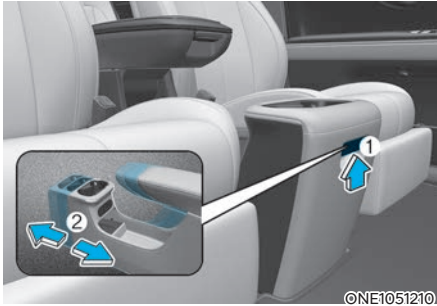

Da biste konzolu (2) pomaknuli naprijed/nazad, pritisnite dršku (1) i dok ju držite pomaknite konzolu u željeni položaj.

Konzola mora nakon pomicanja kliknuti u mjesto kao znak da je osigurana od pomicanja.

OPASKA

Upotreba pretjerane sile može oštetiti konzolu ili ručku za pomicanje.

Pretinac za rukavice

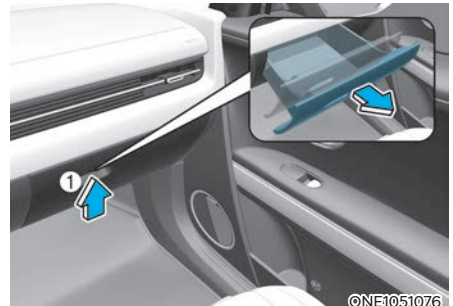

Kako biste otvorili pretinac za rukavice, povucite ručicu (1). Zatvorite pretinac za rukavice nakon upotrebe.



UPOZORENJE

UVIJEK zatvorite pretinac za rukavice nakon upotrebe.

Otvoreni pretinac za rukavice može izazvati ozbiljne ozljede suvozača u slučaju nezgode, čak i ako je suvozač propisno vezan.

OPASKA

Upotreba pretjerane sile može pretinac za rukavice ili ručku za pomicanje.

UNUTARNJE ZNAČAJKE

Držač za šalice



Šalice ili male limenke pića mogu se smjestiti u držače za šalice.

Za korištenje držača za šalice straga, povucite naslon za ruku prema dolje.

UPOZORENJE

- Nemojte staviti nepokrivene šalice s vrućom tekućinom u držač za šalice dok je vozilo u pokretu. Ako se vruća tekućina prolije, možete se opeći. Takva opekлина kod vozača može prouzročiti gubitak kontrole nad vozilom.
- Kako biste umanjili rizik od ozljede u slučaju naglog zaustavljanja ili sudara, nemojte staviti nepokrivene šalice ili neosigurane boce, čaše, limenke, itd., u držač za šalice dok je vozilo u pokretu.
- Koristite samo meke čaše u držačima, jer tvrdi objekti u slučaju sudara mogu nekog ozlijediti.

UPOZORENJE

Držite limenke i boce izvan direktnog sunčevog svjetla. Držanje u vrućem vozilu može prouzročiti eksploziju.

OPASKA

- Pića bi trebala biti pokrivena poklopcem koji će spriječiti prolijevanje tijekom vožnje. Ako se tekućina prolije, može doprijeti do električnih instalacija vozila i oštetiti električne i elektroničke komponente.
- Kad čistite prolivenu tekućinu, nemojte sušiti držač za šalice na visokim temperaturama. To može oštetiti unutrašnjost.

Sjenilo

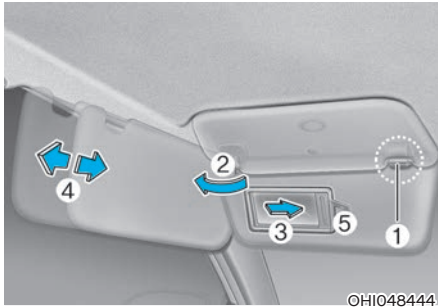

Koristite sjenilo za zaštitu od direktnog svjetla kroz prednje ili bočne prozore.

Za korištenje sjenila, povucite ga prema dolje.

Za korištenje sjenila za bočni prozor, povucite ga prema dolje, izvadite iz držača (1) i okrenite u stranu (2).

Za korištenje zrcala, povucite sjenilo prema dolje i pomaknite poklopac zrcala (3). Podesite kut sjenila prema potrebi (4).

Držač kartica (5) služi držanju kartica za naplatu autoceste.

Dobro zatvorite zrcalo kad nije u upotrebi i sigurno ga odložite na njegovo mjesto.



UPOZORENJE

Za Vašu sigurnost, nemojte blokirati Vaš pogled dok koristite sjenilo.

OPASKA

- Držač kartica (5) služi držanju kartica za naplatu autoceste. Nemojte u držač za kartice ugurati previše kartica istovremeno, jer ga to može oštetiti.
- Uvijek isključite osobno prednje svjetlo kad se ono ne koristi. Ako se sjenilo preklopi, a svjetlo ostane uključeno, prijeti praznjenje akumulatora ili oštećenje sjenila.

Utičnica 12V (ako je u opremi)

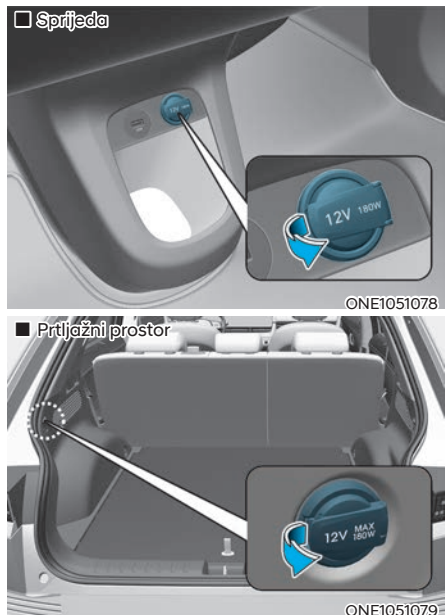

Utičnica je osmišljena kako bi strujom opskrbila mobilne telefone ili druge uređaje dizajnirane za rad s električnim sustavima vozila. Uređaji bi trebali crpiti manje od 180 watta dok vozilo radi.

UPOZORENJE

Nemojte staviti prst ili strani predmet (iglu, itd.) u utičnicu i ne dirajte s mokrom rukom. Možete doživjeti strujni udar ili može doći do požara.

OPASKA

- Koristite utičnicu samo kad vozilo radi i uklonite priključak dodatka nakon korištenja. Korištenje priključka dodatka dulje vrijeme s ugašenim vozilom može prouzročiti pražnjenje akumulatora.
- Koristite samo dodatke koji rade uz napon 12V i troše manje od 180W.
- Prilagodite klimatizaciju ili grijač na najnižu razinu kad koristite utičnicu.
- Zatvorite poklopac kad nije u upotrebi.
- Neki elektronički uređaji mogu prouzročiti elektroničke smetnje kad su priključeni na utičnicu vozila. Ovi uređaji mogu prouzročiti pretjeranu statičku buku i kvarove u drugim elektroničkim sustavima ili uređajima koji se koriste u Vašem vozilu.
- Gurnite utičnicu do kraja. Ako nije ostvaren dobar kontakt, može se dogoditi pregrijavanje i pregaranje osigurača.
- Priključujte samo baterijske uređaje koji imaju zaštitu od povrata napona. Struja koja iz uređaja teče natrag u električnu mrežu može izazvati oštećenje uređaja i mreže.

USB punjač (ako je u opremi)

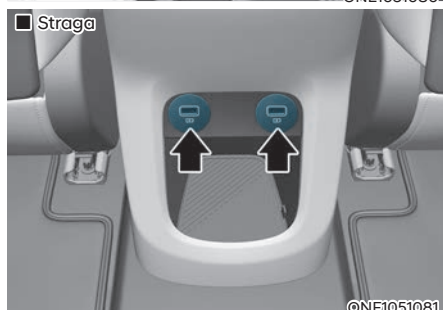
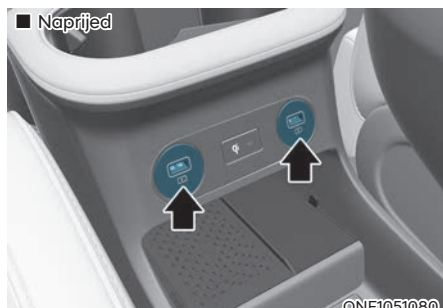

USB punjač je namijenjen punjenju baterija Smartphona ili PC tableta.

Da bi punjač radio, prekidač za paljenje mora biti u položaju START ili u položaju ON.

Stanje napunjenosti baterije uređaja se pokazuje na zaslonu uređaja koji punite.

Nakon što ste završili s punjenjem, izvucite USB kabel iz utičnice.

- Smartfon ili PC tablet se tijekom punjenja mogu zagrijati. To nije znak neispravnosti sustava.
- Neki smartfoni ili tableti traže posebne uređaje za punjenje baterija. Oni se možda neće napuniti uključivanjem u USB punjač.
- Ovaj priključak služi samo dopunjavanju baterije. Nemojte ga koristiti za reprodukciju bilo kakvog sadržaja koji je pohranjen na vašem mobilnom uređaju.

OPASKA

- **Koristite USB punjač samo kad je vozilo uključeno. Korištenje USB punjača na dulji period može isprazniti akumulator.**
- **Kako biste spriječili oštećenje USB punjača:**
 - Nemojte nikad gurati nikakve strane predmete ili prolijevati tekućine u USB utičnicu.
 - Ne koristite uređaje koji za svoj rad troše više od 2100 mA (2,1 A).

Sistem bežičnog punjenja mobitela (ako je u opremi)



[A] : Indikator punjenja, [B] : Podloga za punjenje

U središnjoj konzoli je mjesto za bežično punjenje mobitela.

Sistem je dostupan kad su sva vrata zatvorena i prekidač za paljenje je u položaju ON ili START.

Punjenje mobitela

Sistem bežičnog punjenja mobitela radi samo uz mobitele koji udovoljavaju Qi (Qi) standardu. Provjerite oznaku mobitela ili posjetite web stranicu proizvođača vašeg mobitela kako biste provjerili podržava li vaš aparat Qi tehnologiju.

Proces bežičnog punjenja počinje čim stavite aparat koji podržava Qi tehnologiju na punjač.

1. S punjača uklonite smart ključ i sve ostale predmete. Ako ih ostavite, mogli bi ometi proces punjenja.
2. Indikator zasvijetli narančasto dok je proces punjenja u tijeku. Kad je punjenje završeno, indikator zasvijetli zeleno.
3. 3. Sistem bežičnog punjenja može se uključiti i isključiti u korisničkim postavkama. Odaberite:
 - Setup → Vehicle → Convenience → Wireless Charging

Za više detalja pogledajte zasebni korisnički priručnik o infotainment sustavu.

Ako punjenje nije počelo:

- Malo pomaknite mobitel.
- Provjerite rad indikatora (mora biti narančast) da se uvjerite da je punjenje u tijeku.

Svjetlo indikatora se možda neće promijeniti u zeleno, čak i ako je baterija napunjena; to ovisi o modelu mobitela.

Indikator trepće narančastim svjetlom 10 sekundi ako sustav punjenja ne radi ispravno.

Ako se to dogodi, privremeno prekinite proces punjenja i onda pokušajte iznova napuniti mobitel.

Sistem vas obavještava porukom na LCD zaslonu ako ne uzmete mobitel sa sobom kad se otvore prednja vrata i prekidač paljenja je u OFF položaju.

Za neke modele mobitela sustav vas možda neće upozoriti iako je smartfon ostavljen na podlošci za punjenje. To je posljedica korištenja tog konkretnog mobitela, a ne znak kvara sustava.

OPASKA

- **Sistem bežičnog punjenja mobitela možda neće podržati punjenje nekih mobitela koji nisu provjereno certificirani za Qi standard (Qi).**
- **Smjestite mobitel u sredinu sistema bežičnog punjenja mobitela. Ako mobitel nije u sredini učinak punjenja baterije će se smanjiti.**
- **Proces bežičnog punjenja može se privremeno prekinuti kad se koristi smart ključ (otvaranje /zatvaranje vrata, pokretanje vozila i sl.)**
- **Kod nekih mobitela indikator se možda neće promijeniti u plavo, čak i ako je baterija napunjena.**
- **Proces bežičnog punjenja može se privremeno prekinuti kad temperatura unutar sistema bežičnog punjenja mobitela nenormalno poraste. Proces bežičnog punjenja se nastavlja kad temperatura opet postane normalna.**
- **Proces bežičnog punjenja može se privremeno prekinuti ako se između mobitela i sistema bežičnog punjenja mobitela nađe neki metalni predmet poput kovanice ili ključeva.**
- **U svrhu zaštite nekih mobilnih telefona brzina punjenja se može smanjiti ili punjenje može posve prestati ako je temperatura u vozilu preniska. Ako je temperatura u vozilu preniska ili preniska nemojte koristiti sustav bežičnog punjenja dok temperatura u vozilu ne dosegne normalnu razinu.**
- **Proces bežičnog punjenja može se privremeno prekinuti kad temperatura unutar sistema bežičnog punjenja mobitela nenormalno poraste. Proces bežičnog punjenja se nastavlja kad temperatura opet postane normalna.**
- **Radi zaštite nekih mobilnih telefona brzina punjenja se može smanjiti, pa punjenje može i posve prestati.**
- **Ako mobilni telefon ima debelu masku, punjenje možda neće biti moguće.**
- **Ako mobilni telefon nije u dobrom kontaktu s podlogom, punjenje možda neće biti moguće.**
- **Neki predmeti koji se oslanjaju na magnetski potpis (kreditne kartice, telefonske kartice, putovnice i karte) mogu biti oštećeni tijekom bežičnog punjenja.**

Obavijest

Ako je prekidač za paljenje u položaju OFF, punjenje također prestaje.

Bočna stranica instrument ploče



Bočna stranica instrument ploče sa svojom magnetnom površinom može poslužiti kao podloga za držanje lakših predmeta poput potvrda parkiranja, računa itd...

OPASKA

Nemojte na tu podlogu stavljati teške predmete poput mobilnih telefona. Oni bi u vožnji mogli pasti i oštetiti se.

UPOZORENJE

Nemojte na tu podlogu stavljati teške predmete poput mobilnih telefona ili oštre predmete zbog sigurnosti. To bi moglo dovesti do gubitak nadzora nad vozilom i nezgode s teškim ili čak i fatalnim posljedicama.

Vehicle to load (V2L sustav, ako je u opremi)



Utičnica V2L sustava nalazi se na sredini stražnje klupe. V2L sustav omogućuje korištenje kućnih aparata u vozilu.

Utičnica V2L sustava se nazali ispod sredine stražnje klupe.

Za više detalja pogledajte V2L sustav u prvom poglavlju ovog priručnika.

Sat

Sat može biti podešen u postavkama infotainment sustava.

For detailed information, refer to the separately supplied infotainment system manual.



UPOZORENJE

Za više detalja provjerite upute o korištenju infotainment sustava.



UPOZORENJE

Nikad nemojte podešavati sat za vrijeme vožnje. Možete izgubiti nadzor nad vozilom i izazvati prometnu nesreću s fatalnim posljedicama.

Vješalica za odjeću

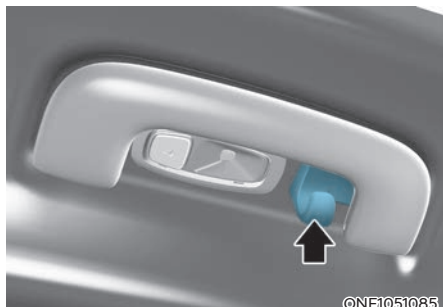

Ovi prihvatni nisu zamišljeni za prihvat teških predmeta.



UPOZORENJE



Ova je vješalica predviđena samo za odjeću. Nemojte ništa drugo vješati za nju. Također, nemojte u džepovima držati teške i oštre predmete. U slučaju nezgode i aktivacije zračnih jastuka/zavjesa ti predmeti ili predmeti koji su u džepovima mogu ozlijediti putnike.

Sidra za otirač(e)

Kad koristite otirač na tepihu poda sprijeda, vodite računa da je UVIJEK pričvršćen na sidra za otirač u Vašem vozilu. Ovo sprečava klizanje otirača prema naprijed.



UPOZORENJE

Nemojte stavljati više otirača jedan preko drugog. Ako koristite gumene otirače, prije njihove ugradnje izvadite otirače koji su postavljeni. Nemojte koristiti NIJEDAN otirač koji se ne može sigurno pričvrstiti na sidra za otirače u vozilu.

UPOZORENJE

Morate se pridržavati sljedećeg kad pričvršćujete **BILO KOJI** otirač u vozilu.

- Svakako prije ugradnje otirača skinite zaštitnu foliju s obloga u kabini. U protivnom, otirač će slobodno klizati po foliji što može izazvati nesreću tijekom vožnje.
- Budite sigurni da su otirači sigurno pričvršćeni na sidra za otirače u vozilu.
- Nemojte koristiti **NIJEDAN** otirač koji se ne može sigurno pričvrstiti na sidra za otirače u vozilu.
- Nemojte staviti otirače jedan na drugi (npr. gumeni otirač na obični otirač). Na svakom položaju treba biti samo jedan otirač.

VAŽNO - Vaše vozilo je proizvedeno sa sidrima za otirače na vozačkoj strani koja su osmišljena za sigurno pričvršćivanje otirača za pod. Kako biste izbjegli smetnje u radu s papučicama, preporučujemo da koristite za Vaše vozilo dizajnirane HYUNDAI otirače.

Bočne zavjese (ako su u opremi)

Za korištenje zavjesa:

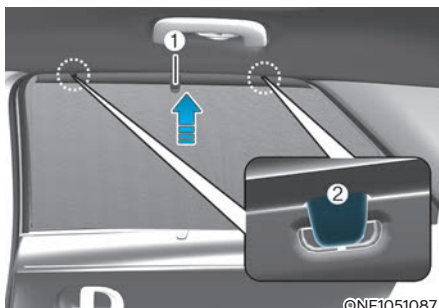

©NE1051087

1. ovucite zavjesu prema gore za dršku (1).
2. Prikvačite zavjesu za obje kuke (2). Uvijek prikvačite obje strane zavjese za kukice. Ako je samo jedan kraj prikvačen, zavjesa će se naborati.

OPASKA

- Nikad nemojte na kukice za sjenila kvačiti bilo kakve druge predmete.
- Uvijek prikvačite obje strane zavjese za kukice. Ako je samo jedan kraj prikvačen, to može izazvati oštećenje zavjese. Kod spuštanja vodite računa da to činite polako i ravnomjerno, inače se zavjesa može naborati zaglaviti.
- Ne dopustite da strano tijelo upadne u procijep kroz koji se izvlače zavjese. To ih može zaglaviti.

Mreža za prtljagu (držač, ako je u opremi)



Kako biste spriječili pomicanje predmeta u prtljažnom prostoru, možete koristiti četiri držača smještene u prtljažnom prostoru za pričvršćivanje mreže za prtljagu.

Ako je potrebno, preporučujemo da kontaktirate ovlaštenog HYUNDAI trgovca za nabavu mreže za prtljagu.

UPOZORENJE

Kako biste izbjegli ozljedu oka, **NEMOJTE** previše natezati mrežu za prtljagu. **UVIJEK** držite lice i ruke izvan povratne putanje mreže za prtljagu. **NEMOJTE** koristiti mrežu za prtljagu kad ima vidljive znakove istrošenosti ili oštećenja.

Sigurnosni pokrov tereta (ako je u opremi)

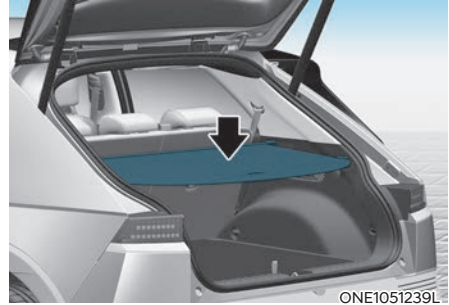

Koristite sigurnosni pokrov tereta da biste sakrili predmete u prtljažnom prostoru.

Korištenje sigurnosnog pokrova

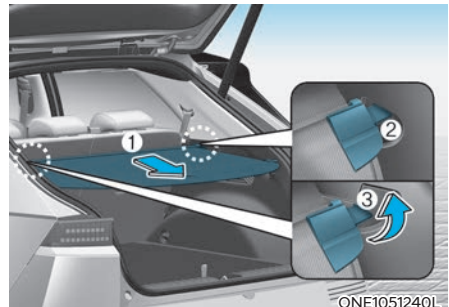

Za korištenje sigurnosnog pokrova tereta:

1. Izvucite sigurnosni pokrov tereta ručkom (1) prema stražnjem dijelu vozila.
2. Umetnite rubove vodilice u držač vodilice (2).

Obavijest

Izvucite sigurnosni pokrov tereta ručkom u sredini kako biste spriječili ispadanje rubova vodilice iz držača vodilice.

Kad sigurnosni pokrov tereta nije u upotrebi:

1. Povucite pokrov prema stražnjem kraju vozila i prema gore da popusti u vodilicama.
2. Sigurnosni pokrov tereta će automatski otklizati nazad.

i Obavijest

Sigurnosni pokrov tereta možda neće automatski otklizati nazad ako sigurnosni pokrov tereta nije potpuno izvučen. Potpuno ga izvucite van i zatim pustite.

OPASKA

- S obzirom na to da sigurnosni pokrov tereta može biti oštećen ili deformiran, nemojte na njega staviti prtljagu kad je u upotrebi.
- Sigurnosni pokrov tereta i stražnje sjedalo se mogu oštetiti ako se sjedalo nekontrolirano pomiče naprijed/nazad ili naginje.
- Pazite da ako naglo otpustite sigurnosni pokrov tereta cijelom svojom duljinom, opružni mehanizam ga može povući brzo unutra i izazvati oštećenje.

! UPOZORENJE

- Nemojte staviti predmete na sigurnosni pokrov tereta. Takvi predmeti mogu biti izbačeni u kabinu i vjerojatno ozlijediti putnike tijekom nesreće ili kočenja.
- Nikada nemojte dopustiti da se itko vozi u prtljažnom prostoru. Osmišljen je samo za prtljagu.
- Održavajte ravnotežu vozila i smjestite teret što je više moguće naprijed.

Za uklanjanje sigurnosnog pokrova tereta iz prtljažnika

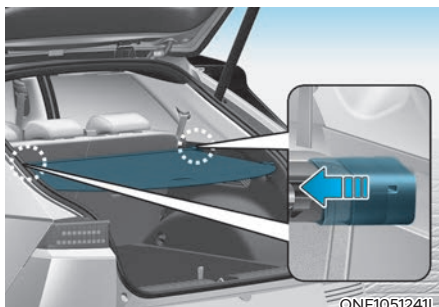

ONE1051241L

1. Pritisnite rub vodilice.
2. Dok pritišćete rub, izvucite sigurnosni pokrov tereta.

INFOTAINMENT SUSTAV

OPASKA

- Ako instalirate naknadno kupljena HID prednja svjetla, audio i elektronički uređaji u Vašem vozilu se mogu pokvariti.
- Pazite da kemikalije poput krema za ruke, parfema, kozmetičkih ulja, osvježivača zraka i sl. ne dođu u dodir s dijelovima unutrašnjosti jer mogu izazvati promjenu ili čak i ljuštenje boje. Takva oštećenja neće biti pokrivena jamstvom novog vozila.

USB ulaz

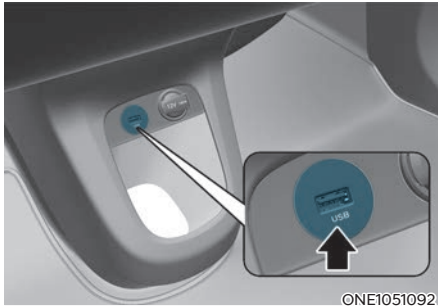

ONE1051092

Možete koristiti USB priključak za spajanje USB-a.

i Obavijest

Kad koristite prijenosni audio uređaj priključen na utičnicu, može doći do buke tijekom reprodukcije. Ako se ovo dogodi, koristite izvor napajanja prijenosnog audio uređaja.

Antena



ONE1051089K

Vaš automobil koristi krovnu antenu za primanje podataka (primjerice GPS, AM/FM, DAB).

Audio daljinsko upravljanje (ako je u opremi)

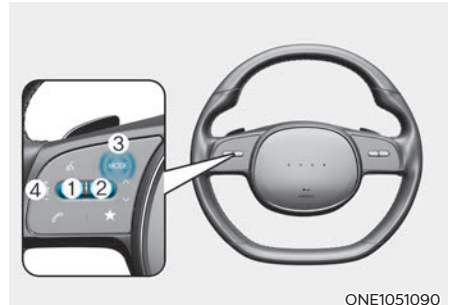

ONE1051090

OPASKA

Nemojte istovremeno pritiskati audio prekidače na daljinskom upravljaču.

VOLUME (VOL + / VOL -) (1)

- Okrenite prekidač prema gore za povećanje glasnoće.
- Okrenite prekidač prema dolje za smanjivanje glasnoće.

SEEK/PRESET (^ / v) (2)

Prekidač SEEK/PRESET ima različite funkcije temeljene na modu sustava. Za sljedeće funkcije prekidač treba pritisnuti 0,8 sekundi ili više.

- **RADIO mod**
Funkcionirat će kao AUTO SEEK (automatsko traženje) i tražit će stanicu dok ne otpustite prekidač.
- **MEDIA mod**
Funkcionirat će kao prekidač za premotavanje (naprijed/nazad, FF/REW).

Ako se SEEK/PRESET prekidač pomakne gore/dolje, u svakom modu će funkcionirati na sljedeće načine:

- **RADIO mod**
Funkcionirat će kao prekidač za odabir pohranjene stanice (PRESET STATION).
- **MEDIA mod**
Funkcionirat će kao prekidač za traženje pjesme (TRACK UP/DOWN).

MODE (3)

Pritiskom na MODE tipku odabirete ulaz – radio, MEDIA ili Bluetooth Audio itd.

MUTE (🔇) (4)

- pritiskom na tipku (🔇) u potpunosti utišavate zvuk
- drugim pritiskom se razina zvuka vraća na prijašnju razinu

Detaljne informacije o prekidačima za audio kontrolu opisane su u zasebnom korisničkom priručniku.

Infotainment sustav

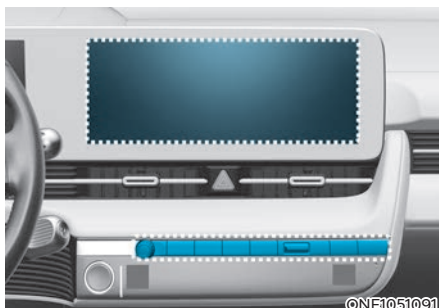

Detaljne informacije o infotainment sustavu opisane su u zasebnom korisničkom priručniku.

Glasovno prepoznavanje (ako je u opremi)

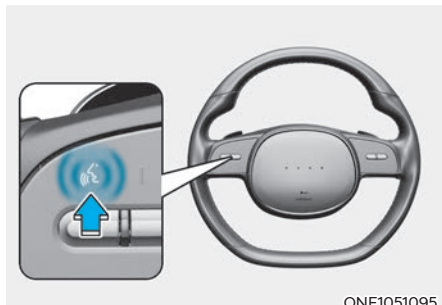

ONE1051095

Detaljne informacije opisane su u zasebnom korisničkom priručniku. (U trenutku tiskanja ovog priručnika hrvatski jezik još nije bio podržan i glasovno prepoznavanje hrvatskog jezika nije moguće.)

Bluetooth® bežična tehnologija handsfree

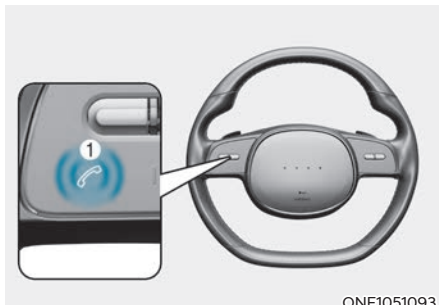

ONE1051093



ONE1051094

Možete koristiti mobitel bežično upotrebom Bluetooth® bežične tehnologije.

- (1) Prekidač za pozivanje / javljanje / Prekidač za kraj pozivanja
- (2) Mikrofon

Detaljne informacije o infotainment sustavu opisane su u zasebnom korisničkom priručniku.



OPREZ

Kako biste izbjegli pretjerano odvlačenje pažnje s upravljanja vozilom, nemojte pretjerano koristiti uređaj: moguća je nezgoda zbog nedostatka pažnje.

6. Vožnja vašeg vozila

Prije vožnje	6-3
Prije ulaska u vozilo	6-3
Prije pokretanja	6-3
START/STOP prekidač.....	6-4
Položaji START/STOP prekidača	6-5
Pokretanje vozila	6-6
Isključivanje vozila.....	6-7
Daljinski start	6-8
Redukcijski prijenos	6-9
Rad redukcijskog prijenosa	6-9
Poruke LCD zaslona.....	6-13
Dobre vozačke navike	6-15
Sustav regenerativnog kočenja	6-16
Vožnja s jednom papučicom	6-17
i-Pedala	6-18
Smart rekuperacijski sustav	6-19
Postavke sustava	6-19
Aktivacija smart rekuperacijskog sustava.....	6-19
Spreman za rad.....	6-20
Korištenje	6-21
Smart rekuperacijski sustav se privremeno isključuje kad:.....	6-21
Nastavak korištenja smart rekuperacijskog sustava	6-21
Senzor udaljenosti između vozila (prednji radar)	6-22
Kvar sustava	6-23
Ograničenja sustava 6-23	
Kočnički sustav	6-26
Servo sustav.....	6-26
Indikator istrošenja diskova	6-27
Elektronička parkirna kočnica (EPB)	6-27
Auto Hold	6-32
Sustav protiv blokade kočnica (ABS)	6-35
Elektronička kontrola stabilnosti (ESC).....	6-37
Sustav nadzora stabilnosti vozila (VSM)	6-40
Pomoć pri kretanju uzbrdo (HAC)	6-41
Signal naglog kočenja (ESS)	6-42
Sustav kočenja nakon sudara (MCB).....	6-42
Dobre navike kočenja.....	6-43

Pogon na sve kotače (4WD)	6-44
Sigurnosne pretpostavke	6-46
Integrirani kontrolni mod vožnje (2WD)	6-48
Mod vožnje	6-48
Integrirani kontrolni mod vožnje (4WD)	6-50
Mod vožnje	6-50
Karakteristike modova vožnje	6-52
Aktivna zaklopka	6-53
Neispravnost aktivne zaklopke	6-53
Posebni uvjeti vožnje	6-54
Opasni uvjeti vožnje	6-54
Ljuljanje vozila	6-54
Prolazak kroz zavoje	6-55
Vožnja noću	6-55
Vožnja po kiši	6-55
Vožnja u poplavljenim područjima	6-56
Vožnja po autocesti	6-56
Smanjenje rizika prevrtanja	6-57
Vožnja zimi	6-58
Snijeg ili poledica	6-58
Pretpostavke za zimsku vožnju	6-61
Vuča prikolice	6-62
Oprema za vuču prikolice	6-66
Vožnja s prikolicom	6-67
Održavanje uz vuču prikolice	6-70
Masa vozila	6-71
Pretovar	6-71

PRIJE VOŽNJE

Prije ulaska u vozilo

- Vodite računa da su sva stakla, retrovizori i vanjska svjetla čisti.
- Uklonite mraz, led ili snijeg s vozila.
- Provjerite u kakvom su stanju gume.
- Pogledajte ispod vozila da nema tragova bilo kakvih curenja tekućina.
- Ako namjeravate ići unazad, provjerite ima li kakvih prepreka iza vozila.

Prije pokretanja

- Dobro zatvorite sva vrata.
- Podesite sjedalo kako bi vam sve kontrole bile lako dosežne.
- Podesite unutarnji i vanjske retrovizore.
- Provjerite rade li sva svjetla.
- Provjerite sve pokazivače i mjerače.
- Provjerite ispravnost svih svjetla upozorenja kad je START/STOP prekidač u položaju ON.
- Otpustite parkirnu kočnicu i provjerite jesu li se ugasila svjetla upozorenja za kočnicu.

Zbog sigurnog upravljanja, uvjerite se da ste upoznati s Vašim vozilom i njegovom opremom.



UPOZORENJE

Kako biste umanjili opasnost od **OZBILJNIH OZLJEDA** ili **SMRTI**:

- Svi putnici moraju biti vezani kad god se vozilo kreće. Za više informacija o pravilnom korištenju sigurnosnih pojaseva pogledajte pod “Sigurnosni pojasevi” u poglavlju 3.
- Uvijek vozite defenzivno. Pretpostavljajte da ostali vozači mogu biti neoprezni i činiti pogreške u prometu.
- Ostanite usredotočeni na vožnju. Nepažnja može dovesti do nesreće.
- Uvijek održavajte sigurnosni razmak u odnosu na vozilo ispred.



UPOZORENJE

Vožnja pod utjecajem alkohola ili droga Piti i voziti je opasno. Vožnja u pijanom stanju najveći je uzrok smrti na autocestama. Čak će i mala količina alkohola utjecati na Vaše reflekse, percepciju i procjenu. Vožnja pod utjecajem droga je jednako opasna, ako ne i opasnija od vožnje pod utjecajem alkohola.

Šanse za ozbiljnu prometnu nesreću su veće ako pijete i uzimate droge dok vozite.

Ako pijete ili uzimate droge nemojte voziti. Nemojte se voziti s vozačem koji je pio ili uzimao droge. Odaberite odgovornog vozača ili nazovite taksi.

START/STOP PREKIDAČ



START/STOP prekidač zasvijetlit će svaki put kad se otvore prednja vrata ukoliko START/STOP prekidač nije u položaju ON. Svjetlo će se ugasi čim je START/STOP prekidač uključen ili će se ugasi 30 sekundi nakon što su vrata zatvorena.

UPOZORENJE

Isključivanje vozila u slučaju nužde:

Pritisnite i držite START/STOP prekidač dulje od dvije sekunde ili brzo uzastopno pritisnite i pustite START/STOP prekidač tri puta (u razdoblju od tri sekunde).

Ako se vozilo još kreće, možete ga iznova startati bez potrebe za pritiskanjem pedale kočnice pritiskom na START/STOP prekidač dok je ručica mjenjača u položaju N (prazni hod).

UPOZORENJE

- Kad naglo stanete ili u vožnji naglo okrenete upravljač automobila, nepričvršćeni objekti mogu pasti na pod i ometi rad papučica što može uzrokovati nesreću. Sve predmete u vozilu spremite na sigurno mjesto.
- NIKAD nemojte gurati ruke kroz upravljački obruč, jer to može onemogućiti upravljanje i blokirati njegovo okretanje što može za posljedicu imati tešku nesreću.
- NIKAD nemojte dopustiti djeci ili drugoj osobi koja ne zna upravljati vozilom da dirne START/STOP prekidač ili povezane dijelove. Vozilo se može iznenada pomaknuti.
- NIKAD nemojte okretati START/STOP prekidač u položaj LOCK ili ACC u vožnji osim u slučaju prijekne potrebe.
- To može dovesti do gubitka kontrole nad smjerom i kočenjem što može uzrokovati nesreću.
- Zaključavanje upravljača nije zamjena za parkirnu kočnicu. Prije napuštanja vozačevog sjedala uvijek se uvjerite da je ručica mjenjača u položaju P (parkiranje). Povucite parkirnu kočnicu do kraja i isključite vozilo (START/STOP) prekidač je OFF. Ako ne poduzmete ove mjere opreza može doći do neočekivanih i iznenadnih kretanja vozila.

Položaji prekidača za paljenje

Položaj prekidača	Akcija	Zabilješka
OFF	Za isključivanje vozila pritisnite START/STOP prekidač dok je ručica mjenjača u položaju P (parkiranje). Vozilo će se isključiti i na pritisak START/STOP prekidača dok je ručica mjenjača u položaju D (drive, vožnja) ili R (hod unazad). No, kad je START/STOP prekidač pritisnut, a mjenjač je u praznom hodu (N), START/STOP prekidač će prijeći u ACC status. Upravljač se zaključava kao zaštita od krađe.	Ako upravljački obruč nije ispravno zaključan, prilikom otvaranja vrata vozača oglasit će se zvučno upozorenje.
ACC	Pritisnite START/STOP prekidač dok se nalazi u OFF statusu bez pritiskanja pedale kočnice. Upravljač je otključan i električni dodaci se mogu koristiti.	<ul style="list-style-type: none"> Ako se upravljač ne otključa kako bi trebao, START/STOP prekidač neće raditi. Iznova pritisnite START/STOP prekidač dok okrećete upravljač lijevo-desno kako biste oslobodili blokadu.
ON	Pritisnite START/STOP prekidač koji je u statusu ACC bez pritiska na pedalu kočnice. Svjetla za upozorenje mogu se provjeriti prije pokretanja.	Nemojte ostavljati START/STOP prekidač u položaju ON ako nije spremno za vožnju kako biste spriječili pražnjenje akumulatora.
START	Kako biste pokrenuli vozilo, pritisnite pedalu kočnice i pritisnite START/STOP prekidač dok je ručica mjenjača u položaju P (park)	Ako pritisnete START/STOP prekidač bez pritiska na pedalu kočnice, vozilo neće startati i START/STOP prekidač mijenja status idućim redom: OFF → ACC → ON → OFF ili ACC

- * Nemojte ostavljati START/STOP prekidač u položaju ON ili ACC s mjenjačem u položaju P kako biste spriječili pražnjenje akumulatora. Da to spriječi, vozilo samo nakon nekog vremena prebacuje Start/Stop prekidač u položaj OFF. Kad se ta funkcija aktivira, stražnja se svjetla ugase. Kako biste koristili stražnja svjetla, okrenite prekidač za svjetla u položaj OFF i onda opet u ON.

Pokretanje vozila

UPOZORENJE

- Tijekom vožnje uvijek nosite prikladnu obuću. Neprikladna obuća (visoke pete, pancericke, japanke itd.) mogu Vas omesti pri korištenju papučice gasa i kočnice.
- Ne pokrećite vozilo uz pritisnutu papučicu gasa.

Vozilo se može pomaknuti i izazvati nesreću.

Obavijest

- Vozilo će se pokrenuti samo ako pritisnete START/STOP prekidač i smart ključ je u vozilu.
- Čak i ako je smart ključ u vozilu, no daleko je od vas, moguće je da nećete moći pokrenuti vozilo.
- Ako je START/STOP tipka vozila u položaju ACC ili ON, ako su vrata otvorena, sustav će provjeravati gdje je smart ključ. Ako smart ključ nije u vozilu, upalit će se indikator “” a na LCD zaslonu će se oglasiti poruka “Key is not in the vehicle”. Ako su sva vrata zatvorena, u roku 5 sekundi oglasit će se zvono. Zvuk upozorenja ugasić će se dok je vozilo spremno za vožnju (READY) ili u ACC statusu.

Pokretanje vozila

1. Nosite smart ključ uza se.
2. Uvjerite se da je povučena parkirna kočnica.
3. Ručicu mjenjača stavite u položaj P (parkiranje).
4. Pritisnite papučicu kočnice do kraja.
5. Pritisnite START/STOP tipku motora. Ako je vozilo spremno za vožnju, pali se indikator “READY”.

Obavijest

- Uvijek pokrećite motor uz pritisak na pedalu kočnice.
- Ako je okolišna temperatura niska, “” indikator može ustati upaljen dulje nego je uobičajeno.

OPASKA

Spriječite oštećenje vozila:

- Ako se indikator (READY) ugasi dok je vozilo u pokretu, nemojte pokušavati staviti ručicu mjenjača u položaj P (parkiranje).
Ako promet i uvjeti na cesti to dopuštaju, možete staviti ručicu mjenjača u položaj N (prazan hod) dok se vozilo još kreće i pritisnite START/STOP prekidač u pokušaju da ponovno pokrenete vozilo.
- Nemojte pokušati startati vozilo guranjem ili vučenjem vozila.

OPASKA

Spriječite oštećenje vozila:

Nemojte pritiskati START/STOP tipku više od 10 sekundi, osim ako je osigurač stop svjetla pregorio.

Ako je osigurač stop svjetla pregorio, ne možete normalno pokrenuti motor. Zamijenite osigurač s novim osiguračem. Ako niste u mogućnosti zamijeniti osigurač, možete pokrenuti motor pritiskom i držanjem START/STOP tipke motora 10 sekundi dok je tipka u položaju ACC.

Za Vašu sigurnost uvijek pritisnite papučicu kočnice prije pokretanja vozila.

i Obavijest

Virtualni zvuk motora (VESS)

Sustav Virtualnog zvuka motora (VESS) generira zvuk za pješake kako bi čuli da vozilo nailazi, jer električno vozilo ne proizvodi zvuk dok radi. Ako se vozilo nalazi u modu spremnom za vožnju i mjenjač nije u položaju P (Park), VESS radi.

Kad se ručica mjenjača prebaci u položaj R (hod unazad) čuje se dodatni zvuk.

⚠ OPREZ

- Vozilo ne emitira zvuk. Budite svjesni svojeg okruženja i vozite pažljivo.
- Kad parkirate vozilo ili dok čekate na semaforu provjerite ima li oko vozila prepreka ili djece.
- Uvijek prije početka vožnje unazad provjerite ima li čega ili koga iza vozila. Pješaci možda neće čuti zvuk vozila.

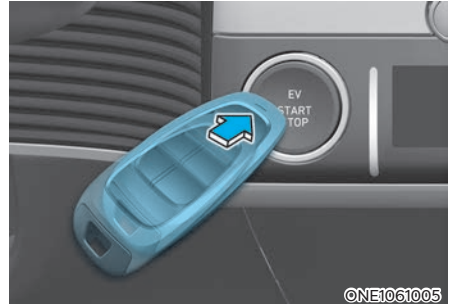
**i Obavijest**

Ako je baterija smart ključa slaba ili smart ključ ne radi ispravno, možete pokrenuti motor pritiskom na START/STOP tipku motora pomoću smart ključa kako prikazuje ilustracija.

Isključivanje vozila

1. Pritisnite pedalu kočnice do kraja.
2. Prebacite ručicu mjenjača u položaj P (park).
3. Uključite parkirnu kočnicu.
4. Pritisnite START/STOP prekidač i isključite vozilo. 'READY' indikator mora biti isključen.

⚠ OPREZ

Ako je "READY" indikator na instrument ploči i dalje upaljen, vozilo je aktivno tj. nije isključeno i može se pomaknuti ako ručica mjenjača nije u položaju P (park).

Remote start

■ Tip A



ONE1061006L

■ Tip B



ONE1061007L

Moguće je pokretanje vozila pomoću smart ključa i funkcije Daljinskog starta.

Za daljinski start:

1. Pritisnite prekidač za zaključavanje vozila dok ste od vozila udaljeni manje od 10 metara.
2. Pritisnite prekidač za daljinski start (Ⓞ) i držite ga dulje od dvije sekunde unutar četiri sekunde od zaključavanja vozila. Žmigavci će trepnuti.
3. Za isključivanje funkcije daljinskog starta pritisnite prekidač za daljinski start (Ⓞ).
 - Funkcija daljinskog starta (Ⓞ) možda neće raditi ako ste od vozila udaljeni više od 10 metara.
 - Vozilo neće daljinski startati ako je poklopac motora ili prtljažnik otvoren.
 - Ručica mjenjača mora biti u položaju P (park) da bi funkcija daljinskog starta radila.
 - Vozilo se gasi ako sjednete u vozilo bez njegovog ključa.
 - Vozilo se automatski gasi nakon 10 minuta, ako u tom periodu ne uđete u njega.

REDUKCIJSKI PRIJENOS

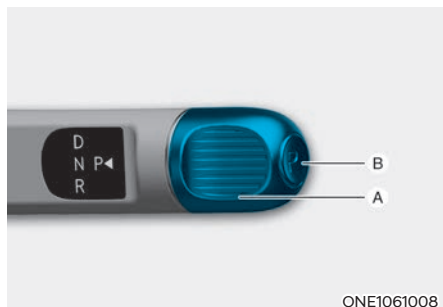

ONE1061008

[A]: Rotacijski selektor, [B]: Prekidač P (Park) moda mjenjača

Korištenje redukcijskog prijenosa

Za odabir načina rada mjenjača pritisnite pedalu kočnice i okrenite rotacijski selektor.

UPOZORENJE

Kako biste umanjili opasnost od OZBILJNIH OZLJEDA ili SMRTI:

- **Uvijek provjerite ima li u okolini Vašeg vozila ljudi, ponajprije djece, prije prebacivanja vozila u D (vožnja) ili R (hod unazad).**
- **Prije napuštanja vozačkog sjedala, uvijek provjerite je li ručica mjenjača u položaju P (parkiranje); zatim povucite parkirnu kočnicu i isključite vozilo. Ako ove mjere opreza nisu poduzete, može doći do iznenadnog i neočekivanog pomicanja vozila.**

Rotacijski selektor / Rotacijski pokazivač stupanj prijenosa

P (parkiranje)

Uvijek se u potpunosti zaustavite prije prebacivanja u položaj P (parkiranje).



ONE1061001

Ovaj položaj ručice mjenjača blokira mjenjač i sprečava okretanje prednjih kotača.

Za prebacivanje iz hoda unazad (R), praznog hoda (N), ili vožnje (D) u položaj P (park) pritisnite [P] na ručici.

Ako isključite vozilo dok se mjenjač nalazi u položaju D ili R, prijenos se automatski prebacuje u položaj P.

UPOZORENJE

- **Prebacivanje ručice u položaj P (parkiranje) dok je vozilo u pokretu može uzrokovati gubitak kontrole nad vozilom.**
- **Nemojte koristiti položaj P (parkiranje) umjesto parkirne kočnice.**
- **Uvijek provjerite da je ručica mjenjača u položaju P (parkiranje) i povucite parkirnu kočnicu do kraja.**

Automatsko prebacivanje u položaj P (Park)

Ako je vozilo uključeno, mjenjač se automatski prebacuje u položaj P zbog sigurnosti u ovim uvjetima:

- Ako isključite vozilo dok je mjenjač u položaju N (prazan hod), R (hod unazad) ili D (drive).
- Ako otvorite vrata vozača dok je mjenjač u položaju N (prazan hod), R (hod unazad) ili D (drive), vozilo je spremno za vožnju i miruje.
- Ako otvorite vrata vozača dok je mjenjač u položaju N (prazan hod), a vozilo je isključeno.

U situacijama u kojima mjenjač mora biti u položaju P (Park), provjerite je li mjenjač uistinu u položaju P.

R (hod unazad)

Ovaj položaj koristite za vožnju unazad.



Za prebacivanje u položaj R, okrenite selektor u [R] uz istovremeno pritiskanje pedale kočnice.

Ako se vozilo zaustavi s ručicom u položaju R (hod unazad) i otvore se vrata vozača, mjenjač automatski prelazi u položaj P (Park).

No, ako se vozilo kreće mjenjač možda neće prebaciti u položaj P (Park) radi zaštite samog mjenjača od oštećenja.

Smjer okretanja rotacijskog selektora je isti kao i smjer okretanja kotača.

OPASKA

Uvijek se potpuno zaustavite prije prebacivanja prijenosa u ili iz položaja R (hod unazad): možete oštetiti mjenjač ako prebacujete u R (hod unazad) dok je vozilo u pokretu.

N (prazan hod)

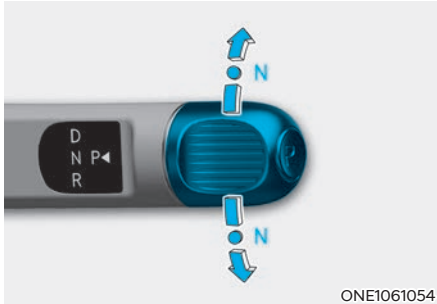

ONE1061054

Za prebacivanje u položaj N, okrenite u [N] (prazan hod) dok pritisćete pedalu kočnice.

Uvijek pritisnite pedalu kočnice kad prebacujete ručicu iz položaja N (prazan hod) u neki drugi položaj.

Dok je mjenjač u položaju [N], ako vozač pokuša isključiti vozilo, mjenjač automatski prelazi u položaj P (Park).

No, ako je potrebno da mjenjač ostane u praznom hodu (N), proučite proceduru 'Ostanak u N (prazan hod) kad je vozilo isključeno (OFF)' u nastavku ovog priručnika.

Za odabir praznog hoda (N) okrenite rotacijski selektor jednom u bilo kojem smjeru.

Ako se mjenjač trenutno nalazi u položaju D (Drive), okrenite rotacijski selektor jednom u smjeru suprotnom od kazaljke na satu. Ako se mjenjač trenutno nalazi u položaju R (hod unazad), okrenite rotacijski selektor jednom u smjeru kazaljke na satu.



OPREZ

Vozilo je moguće pokrenuti kad je mjenjač u praznom hodu (N), ali radi vlastite sigurnosti preporučujemo da ga pokrećete samo kad je mjenjač u položaju P (Park).

Ostanak u N (prazan hod) kad je vozilo isključeno (OFF)

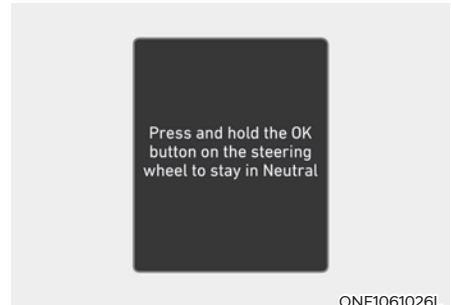

ONE1061026L

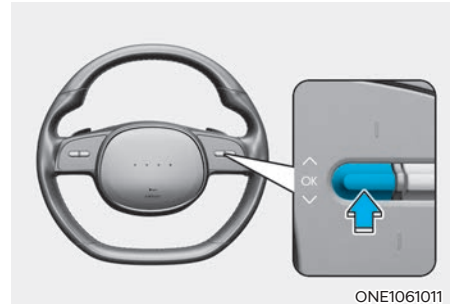

ONE1061011

Ako želite ostati u praznom hodu mjenjača (N) i nakon gašenja motora (ili ACC položaj prekidača za paljenje) učinite sljedeće.

1. Isključite Auto Hold i otpustite električnu parkirnu kočnicu (EPB) dok vozilo radi.
2. Pritisnite N (prazni hod) prekidač dok držite pritisnutu pedalu kočnice.
3. Ako se na LCD zaslonu pojavi poruka "Press and hold the OK button on the steering wheel to stay in Neutral" pritisnite i držite pritisnutim OK prekidač na upravljačkom obruču dulje od 1 sekunde.

4. Pritisnite OK prekidač na upravljaču dulje od jedne sekunde.
5. Kad se pojavi poruka 'Vehicle will stay in (N). Change gear to cancel' (ili 'N will stay engaged when the vehicle is Off') pritisnite Start/Stop prekidač dok držite pedalu kočnice pritisnutom.

No, ako otvorite vrata u roku od 3 minute kako je vozilo u ACC stanju, mjenjač će automatski prebaciti u položaj P (park) i Start/Stop prekidač će prijeći u položaj OFF.

OPASKA

Ako je mjenjač u položaju N (prazan hod), Start/Stop prekidač će biti u ACC položaju. Obratite pažnju da vrata ne mogu biti zaključana dok je Start/Stop prekidač u ACC položaju ili se akumulator (12V) može isprazniti ako vozilo dulje vrijeme bude u ACC položaju.

D (vožnja)

To je normalan položaj vožnje unaprijed. Za prebacivanje u položaj D, okrenite rotacijski selektor u [D] uz istovremeno pritiskanje pedale kočnice.

Redukcijski mjenjač automatski prebacuje u skladu s brzinom kretanja.



Također automatski uključuje regenerativno kočenje sukladno uvjetima u prometu.

Ako se vozilo zaustavi s ručicom u položaju D (drive) i otvore se vrata vozača, mjenjač automatski prelazi u položaj P (Park).

No, ako se vozilo kreće mjenjač možda neće prebaciti u položaj P (Park) radi zaštite samog mjenjača od oštećenja.

OPASKA

Uvijek se potpuno zaustavite prije prebacivanja prijenosa u položaj D (drive).



OPREZ

Prilikom kretanja uzbrdo na strmini, čak i ako je mjenjač u položaju D (drive), ako se ne pritisne pedala gasa ili kočnice, vozilo može kliznuti unazad i izazvati nesreću.

Ako je akumulator (12 V) prazan

Ako je akumulator prazan nije moguće biranje prijenosa.

Pokrenite vozilo posudbom struje (pogledajte posudbu struje u poglavlju 8) ili preporučujemo da se obratite ovlaštenom HYUNDAI trgovcu.

P (parkiranje)

Uvijek se u potpunosti zaustavite prije prebacivanja u položaj P (parkiranje) i držite kočnicu pritisnutom. Uvijek provjerite da je ručica mjenjača u položaju P (parkiranje) i START/STOP prekidač prebacite u OFF status. Uzmite ključ sa sobom kad napuštate vozilo.

Poruke na LCD zaslonu

Press brake pedal to change gear (pritisnite pedalu kočnice prije promjene stupnja prijenosa)

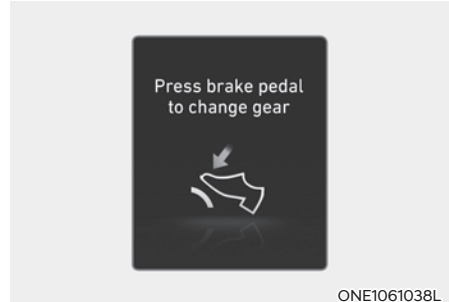

Ova se poruka prikazuje (pritisnite pedalu kočnice prije promjene stupnja prijenosa) kad pedala kočnice nije pritisnuta da bi omogućila promjenu stupnja prijenosa.

Pritisnite pedalu kočnice prije promjene stupnja prijenosa.

Shift to P after stopping (zaustavite vozilo prije prebacivanja mjenjača u položaj P)

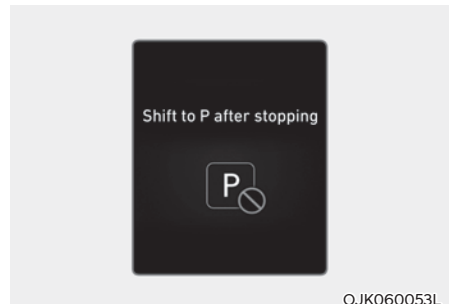

Ova se poruka (zaustavite vozilo prije prebacivanja mjenjača u položaj) prikazuje na LCD zaslonu ako se pokuša odabrati položaj P dok je vozilo u pokretu.

Zaustavite vozilo prije prebacivanja mjenjača u položaj P.

Shifter system malfunction (kvar selektora)

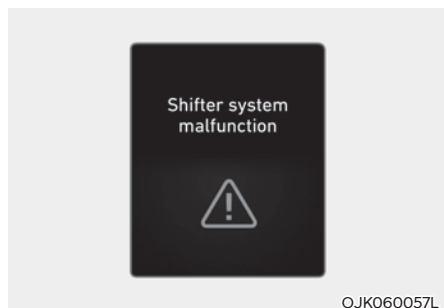

Ova se poruka prikazuje kad odabir položaja P (Park) iz nekog razloga nije moguć. U tom slučaju preporučujemo da odmah i bez odgađanja posjetite ovlaštenog HYUNDAI trgovca.

Check shifter dial (provjerite selektor)

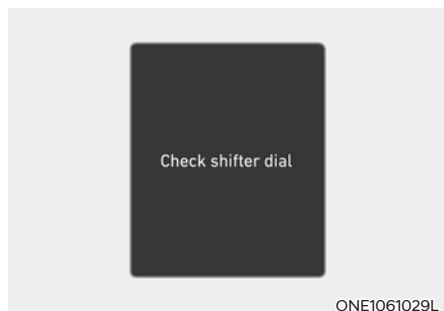

Ova se poruka (provjerite selektor) prikazuje kad postoji neispravnost rotacijskog selektora. U tom slučaju preporučujemo da odmah i bez odgađanja posjetite ovlaštenog HYUNDAI trgovca.

Check P button (provjerite prekidač P za odabir stupnja prijenosa)

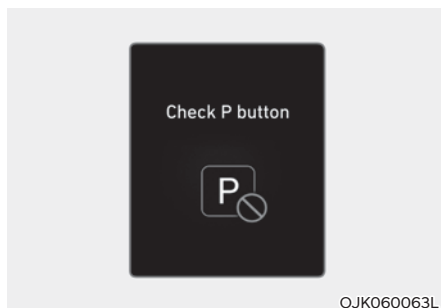

Ova se poruka (provjerite prekidač P za odabir stupnja prijenosa) prikazuje na LCD zaslonu kad postoji problem s P prekidačem.

Preporučujemo da vozilo odmah provjeri ovlaštenu HYUNDAI trgovca.

Rotary shifter stuck (rotacijski selektor zaglavljen)

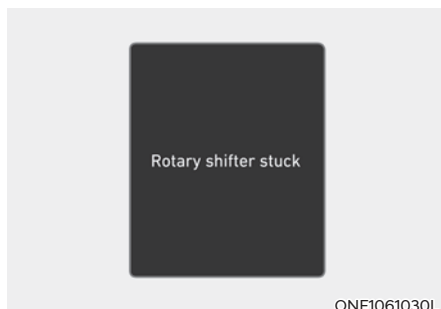

Ova se poruka (rotacijski selektor zaglavljen) prikazuje kad postoji neispravnost rotacijskog selektora tj. on se ne vraća u svoj ishodišni (nulti) položaj.

Preporučujemo da vozilo odmah provjeri ovlaštenu HYUNDAI trgovca.

Dobre vozačke navike

- Nikada nemojte pomicati ručicu mjenjača iz P (parkiranje) ili N (prazan hod) u bilo koji drugi položaj s pritisnutom papučicom gasa.
- Nikada nemojte pomicati ručicu mjenjača u P (parkiranje) kad je vozilo u pokretu.
- Vodite računa da je vozilo u potpunosti zaustavljeno prije nego što pokušate prebaciti u R (hod unazad) ili D (vožnja).
- Nikada nemojte izbaciti mjenjač iz brzine tijekom vožnje na nizbrdici. To može biti iznimno opasno. Tijekom vožnje vozilo uvijek držite u brzini.
- Nemojte 'sjediti' na kočnici. To može dovesti do pregrijavanja i kvara. Umjesto toga, kad vozite niz dugu nizbrdicu, usporite i prebacite u niži stupanj prijenosa. Kad to učinite, kočenje motora će pomoći pri usporavanju vozila.
- Uvijek koristite parkirnu kočnicu. Nemojte ovisiti o postavljanju mjenjača u P (parkiranje) kako biste spriječili pomicanje vozila.
- Budite iznimno oprezni tijekom vožnje na skliskoj površini. Budite posebno pažljivi pri kočenju, ubrzavanju ili prebacivanju brzina. Na skliskoj površini nagla promjena brzine vozila može uzrokovati gubitak prijanjanja pogonskih kotača i gubitak kontrole nad vozilom.

- Optimalne performanse i ekonomija se postižu nježnim pritiskanjem i otpuštanjem papučice gasa.



UPOZORENJE

Kako biste umanjili opasnost od OZBILJNIH OZLJEDA ili SMRTI:

- **Uvijek se vežite! U sudaru, nevezani putnik će vjerojatnije biti znatno više ozlijeđen ili ubijen nego pravilno vezani putnik.**
- **Izbjegavajte velike brzine u zavojima ili skretanjima.**
- **Nemojte činiti nagle pokrete upravljačem, kao što su oštre promjene voznih traka ili brza, oštra skretanja.**
- **Rizik od prevrtanja se povećava ako izgubite kontrolu nad vozilom pri brzinama na autocesti.**
- **Gubitak nadzora se često dogodi ako dva ili više kotača izađu s kolnika i vozač učini pretjeran manevar upravljačem kako bi se vratio na cestu.**
- **U slučaju nenamjernog silaska s kolnika, nemojte naglo upravljati. Umjesto toga, usporite prije nego se vratite natrag u vozni trak.**
- **Nemojte prekoračiti propisana ograničenja brzine. HYUNDAI preporučuje da se uvijek pridržavate istaknutih ograničenja brzine.**

PAPUČICE (REGENERATIVNO KOČENJE)

Regenerativno kočenje

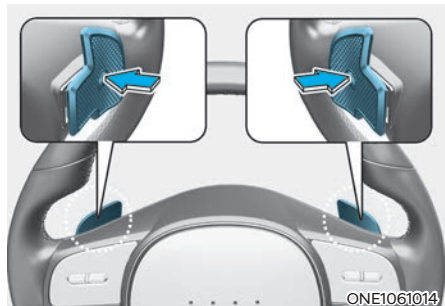

Papučice se koriste za odabir snage regenerativnog kočenja u stupnjevima od 0 do 3 tijekom kočenja ili usporavanja.

- Lijeva strana (+D): pojačava regenerativno kočenje i usporavanje.
- Desna strana (-D): smanjuje regenerativno kočenje i usporavanje.
- Povucite i držite lijevu papučicu dulje od 0.5 sekundi što uključuje funkciju Jedne pedale te pojačava učinak regenerativnog kočenja. U ovom je slučaju zaustavljanje vozila moguće povlačenjem papučice.

Na idućim stranama pogledajte 'Vožnju uz jednu pedalu'.

- Kad se aktivira sustav Smart rekuperacije povucite i držite papučice dulje od jedne sekunde za uključivanje i isključivanje regenerativnog kočenja.

Na idućim stranama pogledajte 'sustav Smart rekuperacije'.

i Obavijest

Papučice ne rade kad:

- Se istovremeno povuku [+D] i [-D].
- Vozilo se usporava korištenjem nožne kočnice.
- Tempomat ili napredni tempomat su uključeni.
- Odabirom stupnja regenerativnog kočenja 0 pokreće se funkcija automatskog čišćenja diskova (kočnice se kratkotrajno aktiviraju 10 puta uzastopce). Dok je u tijeku čišćenje diskova učinak regenerativnih kočnica može biti smanjen. Nakon što je odrađeno čišćenje diskova, regenerativne kočnice će opet raditi punim kapacitetom.

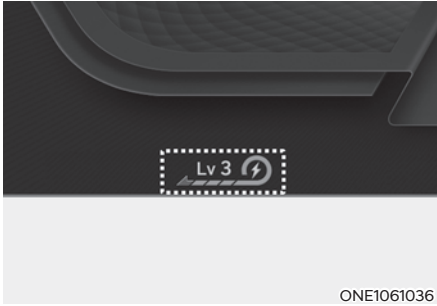

Odabran stupanj regeneracijskog kočenja se prikazuje na zaslonu.

Ishodišne postavke regenerativnog kočenja i ostvarivog doseg razlikuju se u ovisnosti o odabranom Drive modu.

Drive mod	Podesivi doseg
SNOW	0 do 1
ECO	0 do 3
NORMAL	0 do 3
SPORT	0 do 3

Za više detalja pogledajte 'Integrirane modove vožnje u ovom poglavlju'.

Vožnja uz jednu pedalu

Vozač može zaustaviti vozilo povlačenjem i držanjem lijeve pedale .

Za rad:

- Povucite i držite pedalu s lijeve strane za vrijeme vožnje bez korištenja motora (kotrljanje).
- Ako se vozilo kreće brže od 3 km/h otpuštanje pedale će vratiti vozilo na prethodno podešenu brzinu.
- Ako se vozilo kreće sporije od 3 km/h sustav zadržava nadzor nad vozilom iako je pedala otpuštena.
- Za vrijeme aktivacije 'Vožnje uz jednu pedalu' vozač može upravljati točkom zaustavljanja vozila pomoću pedale gasa.

Automatsko uključenje EPB

Nakon što je vozilo zaustavljeno pomoću 'Vožnje uz jednu pedalu' EPB (električna parkirna kočnica) se automatski uključuje kad je bilo koji od ovih uvjeta ispunjen.

- Vrata vozača su otvorena.
- Sigurnosni pojas vozača nije vezan.
- Poklopac motora je otvoren.
- Poklopac prtljagnika je otvoren.
- Vozilo stoji dulje od 5 minuta.
- Rad sustava je ograničen zbog drugih razloga.



UPOZORENJE

- **Zaustavljanje vozila možda neće biti moguće zbog uvjeta u prometu. Vodite računa o uvjetima u prometu i kočite kad je potrebno.**
- **Ne preporučuje se korištenje vožnje uz jednu pedalu kad su uvjeti na cesti loši poput kiše, snijega ili leda.**



OPREZ

Ako se vozilo zaustavi na usponu ili parkira korištenjem sustava jedne pedale, svakako pritisnite pedalu kočnice.

i-Pedala

Sustavom i-Pedale se upravlja pomoću pedale gasa. i-Pedala omogućuje nadzor nad brzinom vozila (ubrzavanje, usporavanje, zaustavljanje) bez korištenja polugica iza upravljača.

Za korištenje:

- Podesite lijevom pedalom stupanj 3 regenerativnog kočenja.
- Povucite lijevu pedalu još jednom kad je odabran stupanj 3 regenerativnog kočenja.
- Provjerite indikator **i-Pedale** na instrument ploči.



OPREZ

Ako se vozilo zaustavi na usponu ili parkira korištenjem sustava i-Pedale, svakako pritisnite pedalu kočnice.

SMART REKUPERACIJSKI SUSTAV

Smart rekuperacijski sustav automatski upravlja regenerativnim kočenjem u skladu s uvjetima na cesti (nagib i gustoća prometa). Sistem svodi na najmanju moguću mjeru nepotrebno dodavanje gasa i kočenje te tako poboljšava doseg vozila tj. smanjuje utrošak energije i pomaže vozaču.

Smart rekuperacijski sustav

Povucite i držite lijevu papučicu dulje od 1 sekunde što uključuje / isključuje automatsku promjenu regenerativnog kočenja.

Aktivacija Smart rekuperacijskog sustava



Kad se na instrument ploči prikazuje 'AUTO' za snagu regenerativnog kočenja, regenerativno kočenje se automatski nadzire kad je brzina vozila viša od 10 km/h i ispunjen je jedan od ovih preduvjeta.

- Mijenja se nagib ceste
- Udaljenost u odnosu na vozilo ispred se smanjuje ili povećava
- Brzina vozila ispred se smanjuje ili povećava

Obavijest

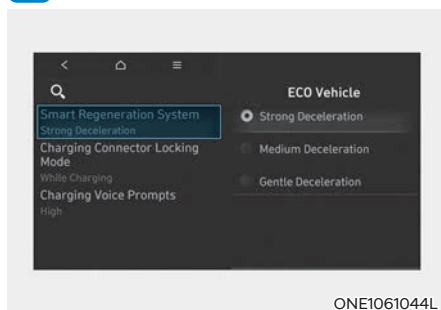

Razina regenerativnog kočenja može se podesiti u skladu sa željenim usporenjem od strane vozača (strong/medium/gentle: snažno, srednje, ugladeno).

Za podešavanje intenziteta kočenja odaberite 'Settings → ECO vehicle → Smart Regeneration System u infotainment sustavu.

UPOZORENJE

Ako je brzina vozila niža od 10 km/h, Smart rekuperacijski sustav se isključuje. Vozač mora održavati brzinu kretanja vozila korištenjem pedale gasa ili kočnice, već prema uvjetima na prometnici i ispred vozila.

Smart rekuperacijski sustav se za svoj rad oslanja na kameru vozila. Strane tvari na leći kamere mogu onemogućiti rad sustava tj. izazvati neispravnost. Kamera mora biti čista.

Smart rekuperacijski sustav neće raditi kad je aktivan indikator neispravnosti Forward Collision- Avoidance Assist (FCA) sustava. Vozač tad mora sam održavati brzinu vozila sukladno situaciji na cesti.

Spremnost za rad

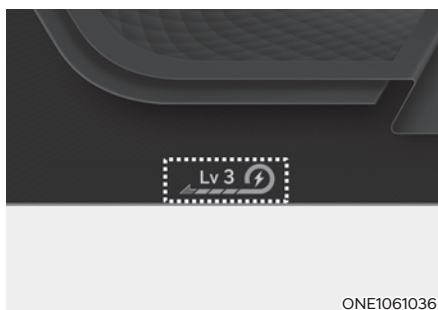

Razina regenerativnog kočenja se prikazuje na instrument ploči.

Rad sustava

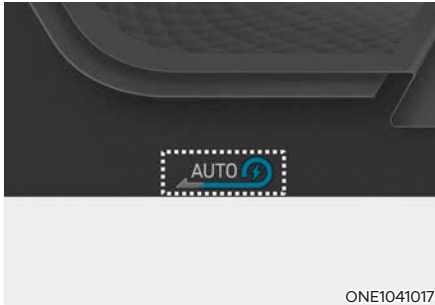

ONE1041017

Povucite i držite lijevu papučicu (☞) dulje od 1 sekunde što uključuje smart rekuperacijski sustav. Smart rekuperacijski sustav se uključi i AUTO indikator na instrument ploči se prikazuje.



UPOZORENJE

Smart rekuperacijski sustav koji automatski nadzire regenerativnu silu kočenja tijekom kotrljanja tj. vožnje po inerciji bez davanja gasa ili kočenja je samo dodatak za udobnost vozača. Sustav ne može u potpunosti zaustaviti vozilo ni izbjeći sve moguće sudare.

Upravljanje radom kočnica može biti nedovoljno u ovisnosti o brzini vozila ispred ako ono naglo zakoči, drugo vozilo se naglo ubaci ispred vas ili je strma nizbrdica.

Uvijek vodite računa o uvjetima u prometu ispred vas i poduzmite potrebne korake kako biste spriječili nezgode koje se mogu dogoditi.

Smart rekuperacijski sustav se privremeno isključuje kad:

- Ručno isključivanje
Povlačenje i držanje desne pedale iza upravljača dulje od 1 sekunde.
Smart rekuperacijski sustav se privremeno isključi i AUTO indikator na instrument ploči se gasi.
- Automatsko isključenje
 - Vozilo je prebačeno u položaj N (prazan hod), R (hod unazad) ili P (park).
 - Tempomat (uključujući smart tempomat) je uključen.
 - ESC ili ABS sustavi su aktivni.



UPOZORENJE

Ako se smart rekuperacijski sustav automatski isključio, održavajte brzinu vozila pomoću pedale gasa ili kočnice, već prema uvjetima prometovanja oko vas.

Nastavak rada smart rekuperacijskog sustava

Za ponovnu aktivaciju, tj. nastavak rada smart rekuperacijskog sustava povucite i držite dulje od 1 sekunde desnu pedalu iza upravljača. Indikator AUTO će se pojaviti na instrument ploči.

Prednji radar (senzor udaljenosti između vozila)



[2] : Prednji radar

Za provjeru smještaja radara pogledajte ilustraciju

Kako bi smart rekuperacijski sustav ispravno radio, senzor mora biti čist od svih prljavština, nakupina snijega, leda ili drugih tvari. Strane tvari (snijeg, led, prljavština i ostale nakupine) mogu negativno utjecati na osjet senzora. Ako se to dogodi, sustav se može privremeno isključiti.

OPREZ

- Nemojte ugrađivati nikakve dodatke poput dodatnih nosača registarskih pločica ili naljepnica u područje senzora. Također, nemojte mijenjati odbojnik drugačijim. Sve to može utjecati na efikasnost senzora.
- Senzor/odbojnik uvijek moraju biti čisti od prljavština.
- Za pranje vozila koristite samo meke krpe. Također, nemojte mlaz vode pod visokim tlakom usmjeravati izravno u senzor na odbojniku.
- Pazite da ne udarite područje senzora. Ako se senzor izbije iz ležišta možda neće raditi ispravno iako na LCD zaslonu neće pokazati nikakvu poruku upozorenja. U ovom slučaju preporučujemo da se obratite za pomoć ovlaštenom HYUNDAI trgovcu.
- Ako prednji odbojnik u području senzora bude oštećen, smart rekuperacijski sustav možda neće raditi ispravno. U ovom slučaju preporučujemo da se obratite za pomoć ovlaštenom HYUNDAI trgovcu.
- Koristite samo originalni HYUNDAI poklopac senzora. Nemojte lakirati poklopac senzora.

Neispravnost sustava



Check smart recuperation system (provjerite smart rekuperacijski sustav)

Ova se poruka (provjerite smart rekuperacijski sustav) prikazuje kad sustav ne radi kako bi trebao. Sustav će se isključiti i AUTO indikator na instrument ploči se gasi te će umjesto toga prikazivati razinu regenerativnog kočenja. Kako bi smart rekuperacijski sustav ispravno radio, senzor mora biti čist od svih prljavština, nakupina snijega, leda ili drugih tvari. Strane tvari (snijeg, led, prljavština i ostale nakupine) mogu negativno utjecati na osjet senzora; očistite senzor od svih nečistoća.

Ako ni nakon čišćenja senzora sustav ne radi kako bi trebao, preporučujemo da posjetite ovlaštenog HYUNDAI trgovca koji će pregledati sustav.

Ograničenja sustava

Smart rekuperacijski sustav možda neće raditi kako treba u određenim situacijama kad su uvjeti vožnje izvan osjetilnog dosega prednjeg senzora.

Vozač mora u takvim trenucima biti izuzetno pažljiv kad sustav ne radi kako bi trebao ili se aktivira slučajno.

U zavojima

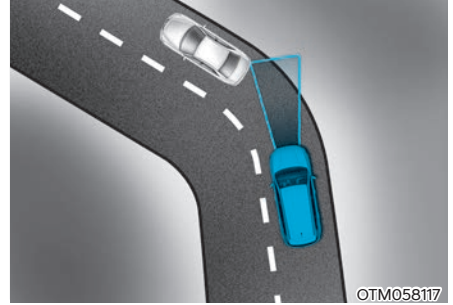

Dok se vozilo kotrlja u zavojima, sustav možda neće zamijetiti vozilo ispred te će sustav smanjiti razinu regenerativnog kočenja što izaziva osjećaj kao da vozilo ubrzava.

Također, ako vozilo iznenada zamijeti drugo vozilo ispred, automatski će povećati razinu regenerativnog kočenja što će izazvati osjećaj kočenja.

Vozač mora uvijek održavati sigurnu udaljenost dovoljnu za zaustavljanje i ako je potrebno pomoću nožne kočnice smanjiti brzinu.



Brzina vozila može se smanjiti zbog drugog vozila i traku do vas. Dodajte gas i ubrzajte ako je potrebno. Provjerite uvjete na cesti kako bi se uvjerili da je korištenje Smart rekuperacijskog sustava sigurno i moguće.

Na nagibima

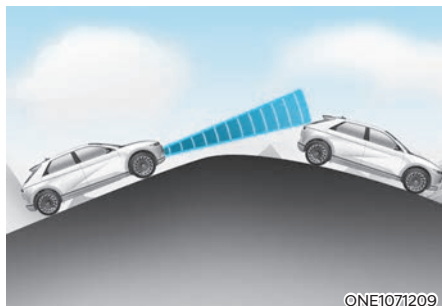

Dok se vozilo kotrlja na nagibima, sustav možda neće zamijetiti vozilo ispred te će sustav smanjiti razinu regenerativnog kočenja što izaziva osjećaj kao da vozilo ubrzava.

Također, ako vozilo iznenada zamijeti drugo vozilo ispred, automatski će povećati razinu regenerativnog kočenja što će izazvati osjećaj kočenja.

Vozač mora uvijek održavati sigurnu udaljenost dovoljnu za zaustavljanje i ako je potrebno pomoću nožne kočnice smanjiti brzinu.

Promjena traka

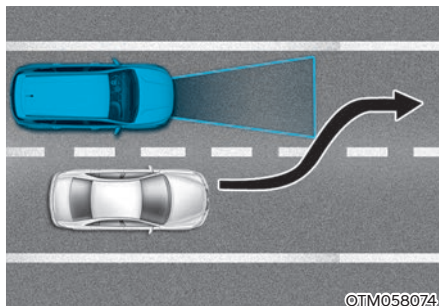

- Iako vozilo koje vozi u prometnoj traci do vas skrene u vaš prometni trak, možda neće biti 'zapaženo' od senzora sustava dok ne uđe u područje prepoznavanja.
- Posebno ako se vozilo do vas naglo prestroji ispred vas veća je vjerojatnost da ga radar sustava neće prepoznati. Uvijek pažljivo vozite.

Prepoznavanje vozila

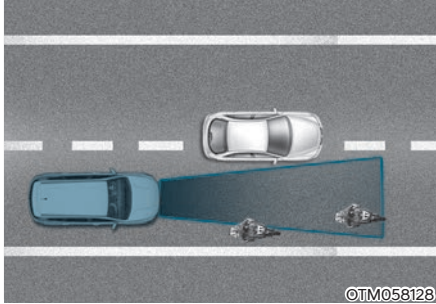

Neka vozila u traku do vas senzor ne može prepoznati:

- Uska vozila kao motocikle ili bicikle
- Nesimetrična vozila koja su naglašeno izvedena u jednu stranu
- Vrlo spora vozila ili vozila koja naglo koče
- Zaustavljena vozila (kad vozilo ispred vas ode, sustav možda neće prepoznati drugo zaustavljeno vozilo)
- Vozila s niskom siluetom poput prikolica bez nadgradnje koje su prazne

Vozilo ispred neće biti ispravno prepoznato, ako se dogodi nešto od sljedećeg:

- Vozilo je pretovareno straga i zato mu prednji kraj 'gleda' u vis
- Koristi se upravljački obruč
- Za vrijeme vožnje uz rub prometnog traka
- Za vrijeme vožnje uskim prometnicama ili po zavojima.
- Kočite ili dodajte gas prema potrebi.



UPOZORENJE

Pretpostavke za korištenje smart rekuperacijskog sustava:

- Ako je potrebno naglo zaustavljanje, morate zakočiti.
- Održavajte sigurnosni razmak u odnosu na vozilo ispred. Ako se ne održava potreban razmak, može se dogoditi ozbiljan sudar.
- Uvijek održavajte dovoljan razmak koji jamči sigurno zaustavljanje i kočite prema potrebi.
- Smart rekuperacijski sustav ne može detektirati zaustavljena vozila, pješake ili vozila koja vam dolaze u susret. Uvijek pazite na uvjete u prometu i budite pripravnici na neočekivane situacije.
- Ako vozilo ispred vas često mijenja prometni trak, sustav može biti spor u odzivu ili reagirati na vozilo koje se zapravo nalazi u traku do vas. Uvijek pazite na uvjete u prometu i budite pripravnici na neočekivane situacije.
- Smart rekuperacijski sustav možda neće ispravno protumačiti kompleksne prometne situacije i neće dobro nadzirati brzinu vozila.

OPASKA

Smart rekuperacijski sustav možda se privremeno isključuje ili ne radi kako bi trebao zbog:

- Električnih smetnji
- Modifikacije ovjesa
- Razlike u stupnju istrošenosti, prljanjanja ili tlaku guma.
- Ugradnje različitih tipova guma.

KOČNIČKI SUSTAV

Servo kočnice

Vaše vozilo je opremljeno servo kočnicama s automatskim samopodešavanjem tijekom normalnog korištenja.

U slučaju da servo pomoć za kočnice izgubi snagu zbog ugašenog servo motora (vozilo nije spremno za vožnju) ili nekog drugog razloga, još uvijek možete zaustaviti Vaše vozilo primjenom veće sile nego inače na papučici kočnice. Zaustavni put će, međutim, biti duži nego sa servo kočnicama.

Kad vozilo nije spremno za vožnju servomotor ne radi, rezervna snaga kočnica djelomično je potrošena svaki put kad se papučica kočnice pritisne. Nemojte pumpati papučicu kočnice kad je prekinuta servo pomoć.

Ne pumpajte papučicu kočnice samo kad je došlo do prekida servo potpore.

UPOZORENJE

- **Nemojte voziti s nogom oslonjenom o papučicu kočnice. To će stvoriti abnormalno visoke temperature kočnica, prekomjerno trošenje kočionih obloga i pločica, te povećati zaustavni put.**
- **Kad vozite dugom ili strmom nizbrdicom, koristite papučice regenerativnog kočenja i izbjegavajte kontinuiranu upotrebu kočnica. Kontinuirana primjena kočnica će uzrokovati pregrijavanje kočnica i može dovesti do privremenog gubitka performansi kočenja.**

- **Mokre kočnice mogu smanjiti sposobnost vozila za sigurno usporavanje; vozilo također može vući u jednu stranu tijekom kočenja. Lagano pritiskanje kočnica će pokazati jesu li su pogodne na taj način. Uvijek testirajte kočnice na ovaj način nakon vožnje kroz duboku vodu. Za sušenje kočnica, lagano dodirnite papučicu kočnice dok održavate sigurnu brzinu sve dok se performanse kočnica ne vrate u normalu.**

OPASKA

- **Nemojte stalno pritiskati pedalu kočnice ako nije upaljen () indikator. Možete isprazniti bateriju.**
- **Tijekom kočenja se može začuti zvuk i osjetiti lagano podrhtavanje. To je normalna pojava.**
- **U ovim slučajevima može se začuti buka pumpe serva i mogu se pojaviti blage vibracije.**
 - Kad je pedala naglo pritisnuta
 - Kad je pedala u kratkom vremenskom periodu uzastopce pritisnuta nekoliko puta
 - Ako se tijekom kočenja aktivira ABS sustav.

Indikator istrošenosti diskova kočnica

Kad su kočione pločice istrošene i potrebne su nove, čut ćete visoki zvuk upozorenja s Vaših prednjih ili stražnjih kočnica. Možda ćete čuti taj zvuk povremeno ili se možda javi kad god pritisnete papučicu kočnice.

Molimo da imate na umu da neki uvjeti vožnje ili klimatski uvjeti mogu uzrokovati cviljenje kočnica kad prvotno pritisnete papučicu kočnice. Ovo je normalno i ne ukazuje na problem s Vašim kočnicama.

OPASKA

Kako biste izbjegli skupe popravke kočnica, nemojte voziti s istrošenim kočionim pločicama.



Obavijest

Uvijek zamijenite prednje ili stražnje kočione pločice u paru.



UPOZORENJE

Često kočenje može istrošiti i deformirati komponente sustava kočnica te izazvati vibracije tijekom kočenja. Poštujte ograničenja brzine kako biste spriječili preopterećenje kočnica.

Istrošenost kočnica, buka i vibracije kao posljedice prekomjernog kočenja ili deformacija kao posljedice uzastopnih naglih kočenja pri visokim brzinama, na trkaćim stazama i sl. ne mogu biti predmet jamstvenog pokrivača.

Električna parkirna kočnica (EPB)

Primjena parkirne kočnice



ONE1061015L

Za primjenu električne parkirne kočnice (EPB):

1. Pritisnite papučicu kočnice.
2. Povucite EPB prekidač prema gore. Provjerite je li se upalilo svjetlo upozorenja.

EPB se može automatski aktivirati kad:

- je to zatraženo od drugih sistema u vozilu
- vozač isključi motor dok je uključen Auto Hold sustav.

Kočenje u slučaju nužde

Ako se tijekom vožnje razvije neispravnost u sustavu kočnica, moguće je kočenje u nuždi povlačenjem i držanjem prekidača električne parkirne kočnice EPB. Kočenje je moguće samo dok se povlači prekidač. Zaustavni putevi su uz takvo kočenje dulji.

UPOZORENJE

Korištenje parkirne kočnice dok se vozilo kreće pri normalnim brzinama može uzrokovati nagli gubitak kontrole nad vozilom i oštećenje kočnica. Ako morate koristiti parkirnu kočnicu za zaustavljanje vozila, budite vrlo oprezni prilikom primjenjivanja kočnice.

Obavijest

Za vrijeme kočenja u slučaju nužde pomoću EPB, indikator parkirne kočnice se pali kako bi pokazao da sustav radi.

OPASKA

Ako za vrijeme korištenja EPB u nuždi stalno primjećujete buku ili smrad paljevine, preporučujemo da sustav provjeri ovlaštteni HYUNDAI trgovac.

Otpuštanje parkirne kočnice



Za otpuštanje električne parkirne kočnice (EPB):

1. Pritisnite prekidač EPB-a dok je START/STOP prekidač u ON ili START položaju.
2. Pritisnite prekidač EPB dok je pritisnuta pedala kočnice.

Provjerite da se ugasilo svjetlo upozorenja EPB-a.

Za automatsko otpuštanje električne parkirne kočnice (EPB):

- Ručica mjenjača u P (parkiranje)
S vozilom u modu spremnom za vožnju pritisnite papučicu kočnice i prebacite iz P (parkiranje) u R (hod unazad) ili D (vožnja).
- Ručica mjenjača u N (prazan hod)
S vozilom u modu spremnom za vožnju pritisnite papučicu kočnice i prebacite iz N (prazan hod) u R (hod unazad) ili D (vožnja).

- Pod ovim uvjetima
1. Zavežite vozačev sigurnosni pojas. Zatvorite vozačeva vrata, poklopac motora i vrata/poklopac prtljažnika.
 2. Pritisnite papučicu gasa dok je ručica mjenjača u R (hod unazad), D (vožnja) ili u ručnom modu, a vozilo je spremno za vožnju.
 3. Pritisnite pedalu gasa.
Provjerite da se ugasilo svjetlo upozorenja EPB-a.

i Obavijest

- **Za Vašu sigurnost, možete primijeniti EPB iako je START/STOP tipka u položaju OFF, no ne možete ju otpustiti.**
- **Za Vašu sigurnost, pritisnite papučicu kočnice i otpustite parkirnu kočnicu ručno s EPB prekidačem kad vozite nizbrdo ili kad vozite unazad.**

OPASKA

- **Ako je svjetlo upozorenja parkirne kočnice još uvijek upaljeno iako je EPB prekidač otpušten, preporučujemo da sustav provjeri ovlaštenu HYUNDAI trgovac.**
- **Nemojte voziti Vaše vozilo s primijenjenim EPB-om. To može uzrokovati pretjerano trošenje kočionih pločica i kočionih diskova.**

Poruke upozorenja

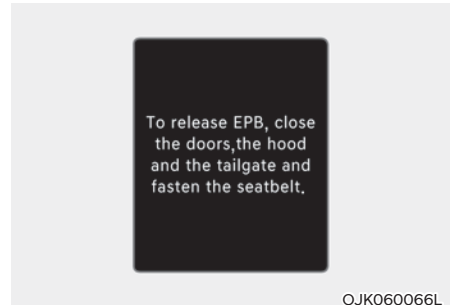

To release EPB, close the doors, hood and tailgate and fasten the seatbelt (Za otpuštanje EPB vežite sigurnosni pojas, zatvorite vrata i poklopce motora i prtljažnika)

- Ako pokušate krenuti pritiskanjem papučice gasa s primijenjenim EPB-om, ali ne otpusti se automatski, upozorenje će se oglasiti i poruka će se pojaviti.
- Ako vozačev sigurnosni pojas nije vezan i poklopac motora ili vrata/poklopac prtljažnika je otvoren, upozorenje će se oglasiti i poruka će se pojaviti.
- Ako postoji problem s vozilom, upozorenje se može oglasiti i poruka se može pojaviti.

Ako se dogodi situacija iznad, pritisnite papučicu kočnice i otpustite EPB pritiskanjem EPB prekidača.



UPOZORENJE

- Kako biste spriječili slučajno pokretanje dok vozilo stoji i napuštate ga, nemojte koristiti samo mjenjač u položaju P umjesto parkirne kočnice. Postavite parkirnu kočnicu i uvjerite se da je ručica mjenjača sigurno postavljena u P (parkiranje).
- Vozila koja nisu osigurana od pomicanja na ovaj način mogu se sama pomaknuti i izazvati nesreću ili ozljede.
- Nikada nemojte dopustiti osobama koje nisu upoznate s vozilom da diraju parkirnu kočnicu. Ako se parkirna kočnica slučajno otpusti, može doći do ozbiljnih ozljeda.
- Sva vozila bi uvijek trebala imati parkirnu kočnicu primijenjenu dok su parkirana kako bi se izbjeglo nepredviđeno pomicanje vozila koje može ozlijediti putnike ili pješake.

OPASKA

- EPB se može pokvariti ako vozite s primijenjenim EPB-om. Obloga će se ubrzano trošiti i kočnice će se pregrijati. Isključite EPB prije kretanja i provjerite je li ugašen indikator uključenosti.
- Ako je EPB uključena, nemojte davati gas. Ako date gas uz uključenu EPB, oglasit će se zvučno upozorenje i prikazati poruka upozorenja. Moguće je oštećenje kočnica.



Obavijest

- Klik zvuk može se čuti dok se aktivira ili otpušta EPB, ali ovi su uvjeti normalni i ukazuju da EPB pravilno funkcionira.
- Kad ostavljate ključ nekome tko nije upoznat s vozilom, vodite računa da njega/nju informirate kako radi EPB.



OIK060067L

AUTO HOLD turning Off! Press brake pedal (Deaktivacija AUTO HOLD funkcije, pritisnite pedalu kočnice)

Kad promjena iz Auto Hold u EPB ne radi pravilno, upozorenje će se oglasiti i poruka će se pojaviti.

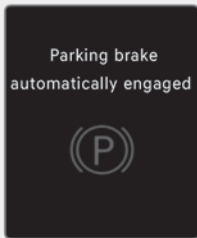

OIK060069L

Parking brake automatically engaged (Parkirna kočnica je automatski uključena)

Ako je EPB primijenjen dok je Auto Hold aktiviran, upozorenje će se oglasiti i poruka će se pojaviti.

Indikator kvara EPB sustava

Ovo svjetlo upozorenja svijetli ako se START/STOP tipka motora promijeni u položaj ON i gasi se za otprilike 3 sekunde ako sustav radi normalno.

Ako indikator kvara EPB sustava ostaje upaljen, upali se tijekom vožnje, ili se ne upali kad je START/STOP prekidač ili START/STOP tipka motora promijenjena u položaj ON, ovo ukazuje da se EPB možda pokvario.

Ako se ovo dogodi, preporučujemo da sustav provjeri ovlaštenu HYUNDAI trgovac.

Indikator kvara EPB sustava može svijetliti kad se upali ESC indikator kao znak da ESC ne radi pravilno, ali to ne ukazuje i na kvar EPB sustava.

OPASKA

- **Svjetlo upozorenja EPB-a može svijetliti ako EPB prekidač ne radi normalno. Isključite vozilo i ponovno ga pokrenite nakon nekoliko minuta. Svjetlo upozorenja će se ugasiti i EPB prekidač će raditi normalno. Međutim, ako je EPB svjetlo upozorenja još uvijek upaljeno, preporučujemo da sustav provjeri ovlašteni HYUNDAI trgovac.**
- **Ako svjetlo upozorenja parkirne kočnice ne svijetli ili trepće iako je EPB prekidač povučen prema gore, EPB nije primijenjen.**
- **Ako svjetlo upozorenja parkirne kočnice trepće kad je svjetlo upozorenja EPB-a upaljeno, pritisnite prekidač, zatim ga povucite prema gore. Još jedanput ga pritisnite nazad u početni položaj i povucite prema gore. Ako se svjetlo upozorenja EPB-a ne ugasi, preporučujemo da sustav provjeri ovlašteni HYUNDAI trgovac.**

Svjetlo upozorenja parkirne kočnice



Provjerite ispravnost svjetla upozorenja parkirne kočnice prebacivanjem START/STOP prekidača u položaj ON

Ovo se svjetlo pali kad je START/STOP prekidač ili u START ili ON položaju.

Prije vožnje, provjerite je li parkirna kočnica otpuštena i svjetlo upozorenja isključeno.

Ako je svjetlo upozorenja parkirne kočnice ostalo uključeno nakon što je parkirna kočnica isključena, a vozilo je spremno za vožnju (), možda postoji neispravnost u sustavu kočnica. Potrebna je hitna provjera sustava.

Ako je ikako moguće, suzdržite se od korištenja vozila odmah. Ako to nije moguće, budite iznimno oprezni i vozite samo dok ne dođete do sigurne lokacije.

Kad se električna parkirna kočnica (EPB) ne otpusti

Ako se EPB ne otpusti normalno, preporučujemo da kontaktirate ovlaštenog HYUNDAI trgovca, vučnom službom odvezete vozilo i provjerite sustav.

When the EPB (Electronic Parking Brake) does not release

If the EPB does not release normally, we recommend that you contact an authorized HYUNDAI dealer by loading the vehicle on a flatbed tow truck and have the system checked.

Auto Hold

Auto Hold zadržava vozilo u mirovanju iako papučica kočnice nije pritisnuta nakon što vozač u potpunosti zaustavi vozilo pritiskanjem papučice kočnice.

Uključivanje:



1. S vozačevim vratima, poklopcem motora i vratima/poklopcem prtljažnika zatvorenima, zavežite vozačev sigurnosni pojas ili pritisnite papučicu kočnice i zatim pritisnite [Auto Hold] prekidač. Bijeli AUTO HOLD indikator će se upaliti i sustav će biti u položaju pripravnosti.



ONE1061018

2. Kad vozilo zaustavite u potpunosti pritiskanjem papučice kočnice, AUTO HOLD indikator mijenja boju iz bijele u zelenu.
3. Vozilo će ostati u mirovanju čak i ako otpustite papučicu kočnice.
4. Ako je EPB primijenjen, Auto Hold će se otpustiti.

Otpuštanje:

Ako pritisnete papučicu gasa s ručicom mjenjača u D (vožnja) ili ručnom modu, Auto Hold će se automatski otpustiti i vozilo će se pokrenuti. Indikator mijenja boju iz zelene u bijelu.

⚠ UPOZORENJE

Kad se odvezete iz Auto Hold položaja pritiskanjem papučice gasa, uvijek provjerite okolno područje u blizini Vašeg vozila.

Polako pritisnite papučicu gasa za ugladeno kretanje.

Poništavanje:



ONE1061019

1. Pritisnite pedalu kočnice.
Za poništavanje Auto Hold funkcije, pritisnite Auto Hold prekidač. AUTO HOLD indikator će se ugasi.

⚠ UPOZORENJE

Kako biste spriječili neočekivano i naglo pomicanje vozila, **UVIJEK** pritisnite pedalu kočnice kako biste isključili AUTO HOLD prije:

- Vožnje nizbrdo.
- Vožnje unazad.
- Parkiranja vozila.

i Obavijest

- Auto Hold ne radi kad:
 - Ručica mjenjača je u P (parkiranje).
 - EPB je primijenjen.
- Za Vašu sigurnost, Auto Hold se automatski prebacuje u EPB u sljedećim slučajevima:
 - Vozačev sigurnosni pojas je odvezan i vozačka vrata su otvorena.
 - Poklopac motora je otvoren.
 - Vrata/poklopac prtljažnika je otvoren.
 - Vozilo je u mirovanju više od 10 minuta.
 - Vozilo je u mirovanju na strmom nagibu.
 - Vozilo se pomaknulo nekoliko puta.

U ovim slučajevima, pali se svjetlo upozorenja kočnica, AUTO HOLD indikator mijenja boju iz zelene u bijelu, upozorenje se oglašava i poruka će se pojaviti kao znak da je EPB automatski aktiviran. Prije nastavka vožnje, pritisnite papučicu kočnice, provjerite okolno područje u blizini Vašeg vozila i ručno otpustite parkirnu kočnicu EPB prekidačem.

- Dok Auto Hold radi, možda čujete mehanički zvuk. Međutim, to je normalna pojava.
- Ako je vozilo iznova pokrenuto s Auto Hold sustavom u pripravnosti ili dok je aktivan, Auto Hold sustav će nastaviti biti u pripravnosti.

OPASKA

Ako se upali žuto svjetlo AUTO HOLD indikatora, Auto Hold ne radi pravilno. Preporučujemo da kontaktirate ovlaštenog HYUNDAI trgovca.

! UPOZORENJE

- Pritisnite papučicu gasa sporo kad pokrećete vozilo.
- Za Vašu sigurnost, poništite Auto Hold kad vozite nizbrdo ili vozite unazad ili parkirate vozilo.

OPASKA

Ako postoji kvar sustava prepoznavanja otvorenih vozačkih vrata, poklopca motora ili vrata/poklopca prtljažnika, Auto Hold možda neće raditi pravilno.

Preporučujemo da kontaktirate ovlaštenog HYUNDAI trgovca.

Poruke upozorenja

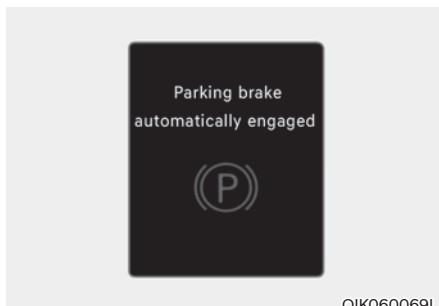

Parking brake automatically engaged (Parkirna kočnica je automatski uključena)

Ako je EPB primijenjen dok je Auto Hold aktiviran, upozorenje će se oglasiti i poruka će se pojaviti.

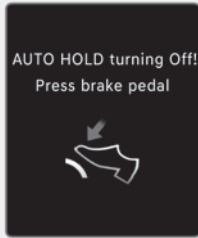

OIK060067L

AUTO HOLD turning Off! Press brake pedal (AUTO HOLD se isključuje, pritisnite pedalu kočnice)

Ako prelaz iz Auto Hold funkcije u EPB ne radi ispravno, oglasit će se upozorenje i pojavit će se poruka.

Ako se pojavi ova poruka, Auto Hold i EPB možda neće raditi. Radi vlastite sigurnosti pritisnite pedalu kočnice.

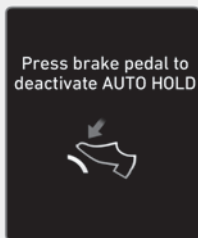

OIK060071L

Press brake pedal to deactivate AUTO HOLD (Pritisnite pedalu kočnice za deaktivaciju AUTO HOLD)

Ako niste pritisnuli pedalu kočnice kad ste isključili Auto Hold pritiskom na [AUTO HOLD], oglasit će se upozorenje i pojavit će se poruka.

Sustav protiv blokiranja kotača (ABS)



UPOZORENJE

Sustav protiv blokiranja kotača (ABS) ili elektronički sustav kontrole stabilnosti (ESC) neće spriječiti nesreće uslijed nepravilnih ili opasnih vozačkih manevara. Iako je kontrola vozila poboljšana tijekom naglog kočenja, uvijek održavajte sigurnu udaljenost između Vas i predmeta ispred. Brzina vozila mora uvijek biti smanjena tijekom ekstremnih cestovnih uvjeta.

Zaustavni put vozila opremljenih s ABS ili ESC sustavima može biti dulji od onih bez tih sustava u sljedećim uvjetima na cesti.

Vozite Vaše vozilo manjom brzinom u sljedećim uvjetima:

- Neravne, makadamom ili snijegom prekrivene ceste.
- Kad su na gumama lanci za snijeg.
- Na cestama čija je površina ispucana ili prekrivena rupama ili ima različitu visinu površine.

Sigurnosne značajke ABS-om (ili ESC-om) opremljenih vozila nemojte testirati vožnjom pri visokim brzinama ili kroz zavoje. To može ugroziti Vašu sigurnost ili ostalih sudionika u prometu.

ABS kontinuirano prati brzinu kotača. Ako će kotači blokirati, ABS sustav učestalo modulira hidraulički tlak u kočnicama na kotačima te zadržava upravljivost tijekom naglih kočenja.

Korištenje ABS-a

Kako biste izvukli maksimalnu korist od Vašeg ABS-a u hitnoj situaciji, ne pokušavajte modulirati tlak kočnica i nemojte pumpati kočnice. Pritisnite papučicu kočnice što jače ili najjače što to situacija dozvoljava i dozvolite ABS sustavu da kontrolira silu kočenja koja se dovodi u kočnice.

Kad koristite kočnice u uvjetima koji bi mogli blokirati kotače, možete začuti tiktak zvuk iz kočnica, ili osjetiti vibracije u papučici kočnice. To je normalno i znači da je Vaš ABS sustav aktivan.

Čak i sa sustavom protiv blokiranja kotača, Vaše vozilo treba dovoljan zaustavni put. Uvijek održavajte sigurnu udaljenost od vozila ispred Vas.

Uvijek usporite prije zavoja. Sustav protiv blokiranja kotača ne može spriječiti nesreće koje su posljedica prevelike brzine. Prilagodite brzinu uvjetima na cesti.

Nikada nemojte voziti prebrzo za uvjete na cesti ili prebrzo ulaziti u zavoje. Sustav protiv blokiranja kotača (ABS) neće spriječiti nesreće. Prevelika brzina u zavojima, nagli manevri i akvaplaning na mokrim površinama mogu rezultirati ozbiljnim nesrećama. Samo siguran i oprezan vozač može spriječiti nesreće izbjegavajući manevre koji mogu dovesti do gubitka trakcije vozila. Čak i s ugrađenim ABS sustavom, uvijek pratite sve uobičajene mjere opreza za vožnju - uključujući brzinu prilagođenu uvjetima vožnje.

Na neravnim ili mekim cestovnim površinama, rad sustava protiv blokiranja kotača može dovesti do duljeg zaustavnog puta nego kod vozila opremljenih konvencionalnim sustavom kočenja.

Ako je svjetlo upozorenja ABS sustava ((ABS)) upaljeno i ostaje upaljeno, možda imate problem s ABS-om. U ovom slučaju, međutim, Vaše će obične kočnice raditi normalno.

Svjetlo upozorenja ABS sustava će svijetliti otprilike 3 sekunde nakon što je START/STOP prekidač u ON. U tom periodu, ABS obavi autodijagnozu i svjetlo će se ugasi ako je sve normalno. Ako svjetlo ostaje upaljeno, možda imate problem s ABS-om. Preporučujemo da kontaktirate ovlaštenog HYUNDAI trgovca.



UPOZORENJE

Ako je svjetlo upozorenja ABS sustava ((ABS)) upaljeno i ostaje upaljeno, možda imate problem s ABS-om. U ovom slučaju, međutim, Vaše će obične kočnice raditi normalno. Kako biste smanjili rizik od ozljede uslijed kvara ABS-a, preporučujemo da kontaktirate ovlaštenog HYUNDAI trgovca.

OPASKA

Kad vozite po iznimno skliskoj podlozi, kao što je zaleđena cesta, a kontinuirano primjenjujete kočnice, ABS će biti stalno aktivan i svjetlo upozorenja ABS sustava ((ABS)) može se upaliti. Maknite Vaše vozilo na sigurno mjesto i isključite vozilo .

Ponovno pokrenite vozilo. Ako je svjetlo upozorenja ABS-a ugašeno, ABS sustav radi normalno. U suprotnom, možda imate problem s ABS-om. Preporučujemo da kontaktirate ovlaštenog HYUNDAI trgovca.

i Obavijest

Kad pokrećete vozilo kablovima zbog ispražnjenog akumulatora svjetlo upozorenja ABS-a ((ABS)) možda se uključi u isto vrijeme. To se događa zbog niskog napona akumulatora. To ne znači da je Vaš ABS pokvaren.

Napunite akumulator prije vožnje.

Elektronička kontrola stabilnosti (ESC)



Elektronička kontrola stabilnosti (ESC) je sustav koji pomaže stabilizirati vozilo u zavojima.

ESC provjerava kamo upravljate i kamo vozilo zapravo ide. Selektivnim kočenjem pojedinačnih kotača vozila i upravljanjem radom motora ESC pomaže vozaču u održavanju vozila na željenoj putanji.

! UPOZORENJE

Nikada nemojte voziti prebrzo za uvjete na cesti ili prebrzo ulaziti u zavoje. Elektronička kontrola stabilnosti (ESC) neće spriječiti nesreće. Prevelika brzina u zavojima, nagli manevri i

Rad ESC sustava

Uvjeti uključenog ESC sustava

Kad je START/STOP prekidač u ON, svjetla ESC i ESC OFF indikatora svijetle otprilike 3 sekunde, zatim je ESC uključen.

Kad radi



Kad ESC radi, svjetlo ESC indikatora trepće.

- Kad elektronička kontrola stabilnosti pravilno radi, možete osjetiti lagano pulsiranje u vozilu. Ovo je samo utjecaj kontrole kočnica i ne ukazuje na nešto neuobičajeno.
- Ako se ESC aktivira, motor se možda neće odazvati na pritisak pedale gasa na isti način kako to inače čini.
- Bilo kakva aktivacija ESC sustava trenutno isključuje tempomat (ako je bio uključen). **Za ponovnu aktivaciju tempomata proučite temu Tempomat u poglavlju 7.**

Stanje ESC OFF



Za isključivanje ESC sustava. Ovaj automobil ima 2 vrste ESC OFF stanja.

- ESC OFF stanje 1

Za poništavanje rada ESC sustava, pritisnite ESC OFF prekidač kratko (svjetlo ESC OFF indikatora svijetli i poruka se javlja "Traction Control disabled"). U ovom stanju, funkcija kontrole motora ne radi. To znači da funkcija kontrole trakcije ne radi. Radi samo funkcija kontrole kočnica.

- ESC OFF stanje 2

Za poništavanje rada ESC sustava, pritisnite ESC OFF prekidač više od 3 sekunde. Svjetlo ESC OFF indikatora svijetli i oglašava se ESC OFF zvuk upozorenja. U ovom stanju, funkcije kontrole motora i kontrole kočnica ne rade. To znači da funkcija kontrole stabilnosti automobila više ne radi.

Ako se START/STOP prekidač prebaci u status OFF kad je ESC isključen, ESC ostaje isključen. Nakon ponovnog pokretanja vozila, ESC će se automatski ponovno uključiti.

Indikatori ESC sustava

- ESC indikator (trepće)



- ESC OFF indikator (upaljen)



Kad se START/STOP prekidač okrene u položaj ON, svjetlo indikatora svijetli, zatim se isključuje ako ESC sustav radi normalno.

Svjetlo ESC indikatora trepće kad god ESC radi ili svijetli kad ESC ne uspijeva raditi. Ako svjetlo ostaje upaljeno preporučujemo da kontaktirate ovlaštenog HYUNDAI trgovca.

Svjetlo ESC OFF indikatora se pali kad je ESC isključen prekidačem.



UPOZORENJE

Ako indikator ESC-a trepće, to je znak da je sustav aktivan:

Vozite polako i NEMOJTE pokušavati ubrzavati. NIKAD ne isključujte ESC dok indikator ESC-a trepće, jer riskirate gubitak nadzora nad vozilom i mogućnost nesreće.

OPASKA

Vožnja s gumama ili kotačima različitih dimenzija može uzrokovati kvar ESC sustava. Kad mijenjate gume, vodite računa da su istih dimenzija kao Vaše originalne gume. Nikad nemojte voziti na gumama različitih dimenzija.

Korištenje u ESC OFF stanju**U vožnji**

ESC bi trebao biti uključen tijekom svakodnevne vožnje kad god je moguće. Za isključivanje ESC-a tijekom vožnje, pritisnite ESC OFF prekidač tijekom vožnje na ravnoj cestovnoj površini.

OPASKA

Kako biste spriječili nastanak štete na sustavu transmisije:

- Nemojte dopustiti kotačima da se pretjerano vrte u mjestu dok svijetle indikatori ESC-a, ABS-a i parkirne kočnice. Možebitno nastalu štetu jamstvo neće pokrivati. Smanjite snagu motora i ne vrtite pretjerano kotače.
- Kad vozilo radi na dinamometru, pobrinite se da je ESC isključen (svjetlo ESC OFF svijetli). Ako ESC ostane uključen, može spriječiti povećanje brzine vozila i rezultirati netočnom dijagnozom.

i Obavijest

- Isključivanje ESC sustava nema utjecaja na ABS ili na rad kočionog sustava.
- Odabirom stupnja regenerativnog kočenja 0 pokreće se funkcija automatskog čišćenja diskova (kočnice se kratkotrajno aktiviraju 10 puta uzastopce). Dok je u tijeku čišćenje diskova učinak regenerativnih kočnica može biti smanjen. Nakon što je odrađeno čišćenje diskova, regenerativne kočnice će opet raditi punim kapacitetom.

Ako učinak regenerativnih kočnica nije opet uspostavljen u punom kapacitetu, preporučujemo da vaše vozilo pregleda ovlaštene HYUNDAI trgovac.

Upravljanje stabilnošću vozila (VSM)

Ovaj sustav pruža dodatna poboljšanja za stabilnost vozila i reakcije upravljanja kad se vozilo kreće na skliskoj cesti ili vozilo prepoznaje promjene u koeficijentu trenja između desnih kotača i lijevih kotača kod kočenja.



UPOZORENJE

Vodite računa o ovim pretpostavkama za rad VSM sustava:

- Sustav elektroničke kontrole stabilnosti je samo pomoć u vožnji; koristite mjere opreza za sigurnu vožnju usporavanjem u zavojima i na snijegom ili ledom prekrivenim cestama.
- Vozite polako i nemojte pokušavati ubrzati kad svjetlo VSM indikatora trepće ili kad je površina ceste skliska, jer to može izazvati tešku prometnu nesreću.

Rad VSM sustava

VSM je aktivan

Kad upravljanje stabilnosti vozila radi pravilno, možete osjetiti lagano pulsiranje u vozilu. Ovo je samo utjecaj kontrole kočnica i nadzora nad gasom i ne ukazuje na nešto neuobičajeno.



Obavijest

VSM ne radi kad:

- Vozite na nagnutoj cesti, poput uspona ili padine.
- Vozite unazad.
- Svjetlo ESC OFF indikatora ostaje upaljeno na instrumentnoj ploči.
- Svjetlo EPS (elektronički servo upravljač) indikatora (⚠) ostaje upaljeno na instrumentnoj ploči.



Uvjeti isključenja VSM sustava

Za isključivanje VSM sustava, pritisnite ESC OFF prekidač. ESC OFF indikator  će se uključiti.

Za uključivanje VSM sustava, ponovno ESC OFF prekidač. ESC OFF indikator će se isključiti.



UPOZORENJE

VSM se može deaktivirati iako Vi ne poništite rad VSM-a pritiskanjem ESC OFF prekidača. To ukazuje na kvar otkriven negdje u EPS (elektronički servo upravljač) sustavu ili VSM sustavu. Ako svjetlo ESC indikatora  ili svjetlo upozorenja EPS sustava  ostaje upaljeno, preporučujemo da sustav provjeri ovlašteni HYUNDAI trgovac.

OPASKA

Vožnja s gumama ili kotačima različitih dimenzija može uzrokovati kvar ESC sustava. Kad mijenjate gume, vodite računa da su istih dimenzija kao Vaše originalne gume. Nikad nemojte voziti na gumama različitih dimenzija.

Kontrola pomoći na uzbrdici (HAC)

Vozilo ima tendenciju klizanja unazad na strmoj padini prije kretanja nakon zaustavljanja. Kontrola pomoći na uzbrdici (HAC) sprečava klizanje vozila unazad tako da automatski upravlja kočnicama oko 5 sekundi. Kočnice se otpuštaju kad je papučica gasa pritisnuta ili nakon otprilike 5 sekundi.



UPOZORENJE

HAC se aktivira na samo 5 sekundi, stoga kad vozilo kreće uvijek pritisnite papučicu gasa.



Obavijest

- HAC ne radi kada je ručica mjenjača u položaju P (parkiranje) ili N (prazan hod).
- HAC se aktivira čak i kad je ESC isključen, ali se ne aktivira ako je ESC pokvaren.

Signal zaustavljanja u nuždi (ESS)

Sustav signala zaustavljanja u nuždi upozorava vozača iza vas trepćući kočionim svjetlima kad vozilo brzo i naglo zakочи.

Sustav se aktivira kad:

- Vozilo se naglo zaustavi (brzina vozila je viša od 55 km/h i usporavanje vozila prelazi 7 m/s²).
- ABS se aktivira tijekom kočenja pri brzini višoj od 55 km/h.

Treptanje kočionih svjetala prestaje i umjesto toga, automatski se pale svjetla za nuždu.

- Kad brzina vozila padne ispod 40 km/h
- ABS se deaktivira
- Situacija naglog zaustavljanja je gotova.

Svjetla za nuždu će se ugasiti:

- Nakon što je vozilo neko vrijeme voženo pri niskim brzinama.
Možete ih isključiti ručno pritiskanjem prekidača svjetala u nuždi.

Obavijest

Sustav signala zaustavljanja u nuždi neće raditi, ako su svi žmigavci već uključeni.

Sustav izbjegavanja višestrukog sudara (MCB)

Sustav izbjegavanja višestrukog sudara (Multi Collision Brake, MCB) nadzire kočnice automatski u slučaju sudara u kojem se aktivirao zračni jastuk kako bi smanjio rizik dodatnih nezgoda koje se mogu dogoditi.

Rad sustava

- Od trenutka aktivacije zračnih jastuka, MCB sustav nadzire sile pritiska na pedale kočnice i gasa određeni vremenski period. Sustav se uključuje kad su ispunjeni ovi preduvjeti:
 - Brzina kretanja vozila je u trenutku udarca manja od 180 km/h.
 - Pedale kočnice i gasa su jedva pritisnute.
- Kad vozač nagazi pedalu kočnice određenom silom, dok je MBC sustav aktivan, sila kočenja preuzima prioritet nad MCB sustavom, No, ako vozač makne nogu se pedale kočnice, MCB sustav nastavlja automatski kočiti.

Isključenje sustava

MCB sustav je isključen u ovim situacijama:

- Pedala gasa je pritisnuta preko određene granice.
- Vozilo je stalo.
- ESC sustav ili elektronički uređaji su zakazali.
- U situaciji kad sustav ne može raditi normalno.
- Deset sekundi je proteklo otkako je MCB sustav preuzeo nadzor nad kočnicama.



UPOZORENJE

- **MCB sustav smanjuje brzinu vozila nakon sudara i smanjuje rizik od naknadnog sudara, ali ne sprječava naknadni sudar. Možda ćete moći izbjeći ostanak na mjestu sudara pritiskanjem pedale gasa.**
- **Nakon što je vozilo zaustavljeno intervencijom MCB sustava, sustav više ne nadzire kočnice. U ovisnosti o situaciji, vozač treba pritisnuti kočnicu ili gas kako bi spriječio naknadni sudar.**

Dobre navike kočenja



UPOZORENJE

Kad god napuštate ili parkirate Vaše vozilo, uvijek postavite parkirnu kočnicu koliko je moguće i ručicu mjenjača uvijek stavite u položaj P (parkiranje). Ako parkirna kočnica nije potpuno uključena, vozilo se može nepredviđeno pomaknuti i ozlijediti Vas i druge. Sva vozila bi uvijek trebala imati parkirnu kočnicu primijenjenu dok su parkirana kako bi se izbjeglo nepredviđeno pomicanje vozila koje može ozlijediti putnike ili pješake.

Vožnja kroz vodu može smočiti kočnice. Kočnice se također mogu smočiti tijekom pranja vozila. Mokre kočnice mogu biti opasne! Vaše vozilo se neće zaustaviti jednakom brzinom kad su kočnice mokre. Vozilo s mokrim kočnicama može vući u jednu stranu.

Kako biste osušili kočnice, kočite lagano dok se učinak kočenja ne vrati u normalu, pazite da držite vozilo pod kontrolom cijelo vrijeme. Ako se učinak kočenja ne vrati u normalu, stanite čim je to sigurno učiniti i preporučujemo da nazovete ovlaštenog HYUNDAI trgovca.

Nemojte se kotrljati nizbrdo u praznom hodu. To je izrazito opasno. Vozilo uvijek držite u brzini, koristite kočnice za usporavanje, zatim prebacite u niži stupanj prijenosa tako da vam kočenje motora pomogne održati sigurnu brzinu.

NEMOJTE voziti s nogom oslonjenom o papučicu kočnice. Držanje noge oslonjene o papučicu kočnice tijekom vožnje može biti opasno jer može rezultirati pregrijavanjem kočnica i gubitkom učinkovitosti. Također povećava trošenje dijelova kočnica.

Ako se guma probuši tijekom vožnje, lagano primijenite kočnice i zadržavajte vozilo usmjereno ravno dok usporavate. Kad se krećete dovoljno sporo da je sigurno da to učinite, skrenite s ceste i zaustavite se na sigurnom mjestu.

Držite nogu čvrsto na kočnici kako biste spriječili vozilo da nakon zaustavljanja krene naprijed.

POGON NA SVE KOTAČE (4WD) (AKO JE DIO OPREME)

Snaga motora se prenosi na prednje i stražnje kotače za maksimalno prijanjanje. 4WD je osobito koristan sustav kad je prijanjanje manjkavo poput vožnje po skliskim, blatnjavim, mokrim ili zasiježenim cestama.

Prednosti elektroničkog sustava pogona na sve kotače 4WD

1. Bolje držanje pravca
2. Poboljšanje voznih svojstava u zavoju.
3. Bolja stabilnost u teškim uvjetima poput mokre ceste ili pijeska.
4. Poboljšanje energetske efikasnosti

Obavijest

Vozila s 4WD pogonom mogu mijenjati raspored vučne sile u ovisnosti o potrebi. Automatska promjena iz 2WD u 4WD mod pomaže uštedi energije i postizanju optimalnih voznih svojstava.

UPOZORENJE

Kako bi sprječili rizik od OZBILJNIH OZLJEDA ili SMRTI:

- Izbjegavajte oštra skretanja pri visokim brzinama.
- Izbjegavajte oštre manevre upravljačem poput naglih prestrojavanja.
- Opasnost od prevrtanja je uvelike povećana pri visokim brzinama.
- Gubitak kontrole nad vozilom se najčešće događa ako dva ili više kotača siđu s čvrste podloge i onda pri povratku na asfalt.
- Ako se dogodi da je vozilo sišlo s čvrste podloge u potpunosti, polako se vratite na asfalt.

OPASKA

- Nemojte voziti kroz vodu, ako je njezina razina iznad podnice automobila.
- Provjerite rad kočnica nakon što ste izašli iz vode ili blata. Pritisnite pedalu kočnice nekoliko puta dok se polako vozite dok ne osjetite da je učinak kočenja opet kakav treba biti.
- Ako vozite izvan uređenih cesta skratite servisni interval (vidi poglavlje 9 'Održavanje u otežanim uvjetima korištenja').
- Nakon terenske uporabe uvijek temeljite operite vozilo, a posebnu pažnju obratite na podvozje i donji dio vozila.
- 4WD vozilo je jako osjetljivo na stanje svih guma. Na svim kotačima moraju biti gume identičnih dimenzija.
- Vozilo s pogonom na sve kotače ne smije se vući drugim vozilom pomoću užeta. Ako je potrebno prevesti vozilo koje je nepokretno, to se može činiti jedino pomoću vozila koje ima platformu na koju se ukrca 4WD auto.

Sigurno korištenje pogona na sve kotače

Prije vožnje

- Svi putnici moraju biti sigurno vezani sigurnosnim pojasevima.
- Sjedite uspravno i malo bliže upravljaču nego inače. Podesite upravljač kako biste se osjećali udobno i udobno.

Vožnja po snijegom pokrivenim ili zaleđenim cestama

- Krenite polako i lagano dodajte gas.
- Koristite zimske gume ili lance za snijeg.
- Održavajte sigurnosni razmak u odnosu na vozilo ispred.
- Kočite motorom.
- Izbjegavajte jurnjavu, nagla ubrzavanja, nagla kočenja i oštra skretanja kako biste smanjili opasnost od proklizavanja.
- Teško je krenuti uzbrdo nakon što se vozilo zaustavilo. Održavajte razmak te vozite polako bez zaustavljanja, ako je moguće.



Obavijest

Ako montirate zimske gume na Vašem vozilu, pobrinite se da koristite gume iste veličine i raspona nosivosti kao originalne gume. Stavite zimske gume na sva četiri kotača za uravnoteženje upravljivosti Vašeg vozila u svim vremenskim uvjetima.

Ako koristite lance, ugradite ih na stražnje kotače.

Nemojte prekoračiti 30 km/h ili preporučenu brzinu proizvođača lanaca, ovisno o tome što je niže. Vožnja s lancima pri većim brzinama može izazvati oštećenja vozila i/li 4WD pogona.

Za više informacija o zimskim gumama i lancima pogledajte odjeljak 'Vožnja zimi' u ovom poglavlju priručnika.

Vožnja po pijesku ili kroz blato

- Održavajte stalnu brzinu koja nije previsoka.
- Ako je potrebno za blato koristite lance na kotačima.
- Održavajte sigurnosni razmak u odnosu na vozilo ispred.
- Smanjite brzinu kretanja i uvijek pratite stanje na kolniku.
- Izbjegavajte jurnjavu, nagla ubrzavanja, nagla kočenja i oštra skretanja kako biste smanjili opasnost od zaglavlivanja u blatu/pijesku.

OPASKA

Ako se jedan od prednjih ili stražnjih kotača u blatu ili snijegu zavrti u prazno, ponekad se dodavanjem gasa može izvući vozilo prije nego zapne u glibu. Metnite nešto neklizavo pod pogonske kotače i polako krećite naprijed-nazad te uz ljuljanje pokušajte izvući vozilo.

Vožnja po usponima

- Vožnja uzbrdo
 - Prije kretanja provjerite je li uspon uopće moguć.
 - Vozite u što je moguće ravnijoj putanji.
- Vožnja nizbrdo
 - Tijekom vožnje nizbrdo nemojte mijenjati stupanj prijenosa. Odaberite odgovarajući prije početka spuštanja.
 - Vozite u što je moguće ravnijoj putanji.



UPOZORENJE

Kad se uspinjete ili spuštate, vozite najravnijom linijom koja je moguća. Budite iznimno oprezni u takvim uvjetima, jer biste mogli prevrnuti vozilo na bok, ako je nagib velik.



UPOZORENJE

Vožnja uzduž strmog brijega može biti iznimno opasna. Ova opasnost može doći iz male promjene kuta kotača koja može destabilizirati vozilo i, čak i ako je vozilo u vožnji stabilno, njegovo zaustavljanje može narušiti dotadašnju stabilnost. Vozilo se može prevrnuti bez ikakva upozorenja ne ostavljajući vremena da se poduzmu korektivni manevri što može za posljedicu imati ozbiljne ozljede ili čak i smrtni slučaj.

Vožnja kroz vodu

- Pokušajte izbjeći vožnju kroz duboku stajaću vodu.
- Vozite polako. Uključite Multi Terrain mode i vozite polakše od 8 km/h.
- Nemojte prebacivati stupanj prijenosa mjenjača dok prolazite kroz vodu.



OPREZ

Kroz vodu uvijek vozite polagano. Ako vozite prebrzo, voda može prodrijeti u motorni prostor i izazvati nenadano zaustavljanje vozila.

Dodatni uvjeti vožnje

- Upoznajte se s off-road uvjetima vožnje prije kretanja.
- Budite iznimno oprezni tijekom terenske vožnje i izbjegavajte nepotrebne rizike.
- Vozite polako ako je (bočni) vjetar jak.
- Smanjite brzinu kad prolazite kroz zavoje. Težište vozila s pogonom na sve kotače je više od klasičnih te je stoga rizik od prevrtanja u zavojima nešto veći.
- Uvijek čvrsto držite upravljač tijekom terenske vožnje.



UPOZORENJE

Tijekom terenske vožnje nemojte držati upravljački obroč iznutra. Kako kotači nailaze na prepreke mogu se dogoditi nagli trzaji upravljačkog obruča koji će ozlijediti ruke ili možete izgubiti nadzor nad upravljačem što može izazvati ozbiljne ozljede ili smrtno posljedice.

Sigurnosne pretpostavke

Gume i kotači

Ne koristite gume i kotače različitih veličina i vrsta od onih izvorno instaliranih na vašem vozilu. To može utjecati na sigurnost i performanse vašeg vozila, što bi moglo dovesti do zatajenja upravljača ili prevrtanja što može uzrokovati ozbiljne ozljede. Kada mijenjate gume, obavezno ugradite gume i kotače iste veličine, tipa, šare, marke i nosivosti.



UPOZORENJE

Ako opremite svoje vozilo s bilo kojom kombinacijom guma/kotača koje ne preporučuje tvrtka HYUNDAI to može utjecati na sigurnost i performanse vašeg vozila, što bi moglo dovesti do zatajenja upravljača ili prevrtanja što može uzrokovati ozbiljne ozljede.

UPOZORENJE



Nikad ne pokrećite motor ili pokušajte pokrenuti kotače dok je 4WD vozilo podignuto na dizalici. Kotači koji se okreću pokrenut će vozilo koje će skliznuti s dizalice i uzrokovati ozbiljne ozljede ili smrt vama ili onima u blizini.

Vuča

Vozila s 4WD pogonom se ne smiju vući na način da su kotači na cesti. Moraju se koristiti ili posebna kolica koja se podmetnu pod kotače ili utovariti na kamion s platformom. **Za više informacija pogledajte 'Vuča' u poglavlju 8.**

Pregled vozila

- Ako vozilo mora raditi na dizalici, nemojte pokušati zaustaviti bilo koji od kotača. To može oštetiti 4WD pogon.
- Dok vozilo radi na dizalici nikad nemojte uključivati parkirnu kočnicu. To može oštetiti 4WD pogon.

Testiranje na dinamometru

Vozilo sa stalnim pogonom na sve kotače mora se testirati na posebnom testeru predviđenom za vozila s pogonom na sve kotače.

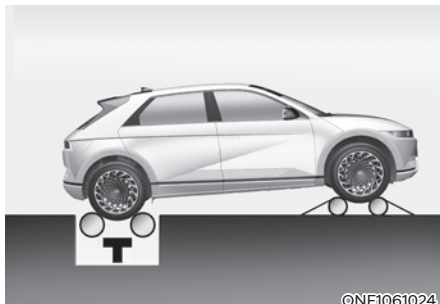

[A] : Valjci za mjerenje (brzinomjer)

[B] : Slobodni valjci

Ako on nije dostupan, već imate na raspolaganju samo onaj za 2WD vozilo, postupite na sljedeći način:

1. Podesite tlak u gumama na preporučenu vrijednost.
2. Namjestite prednje kotače na valjke za mjerenje brzine kako prikazuje ilustracija.
3. Otpustite parkirnu kočnicu.
4. Stražnje kotače namjestite na slobodne valjke kako prikazuje ilustracija.

UPOZORENJE

Dok je vozilo u brzini na dinamometru, izbjegavajte prednji kraj. To je najopasnije mjesto, jer vozilo se može izmaknuti i krenuti naprijed izazivajući ozbiljne ozljede ili čak i smrt.

SUSTAV KONTROLE MODOVA VOŽNJE (2WD) (AKO JE U OPREMI)

Drive mod

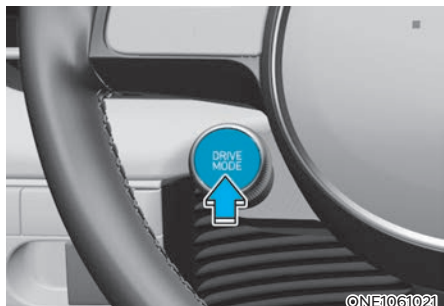

Mod vožnje može se odabrati prema vozačevoj želji ili cestovnim uvjetima.

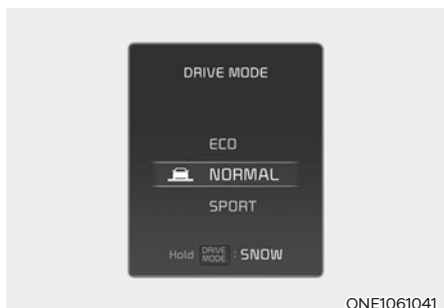

Mod se mijenja u skladu s ilustracijom kad god se pritisne DRIVE MODE tipka.

NORMAL mod

Normal mod je namijenjen vožnji po prometnicama, gradovima i autocestama.

ECO mod

ECO mod pomaže smanjenju potrošnje energije upravljanjem nekim radnim parametrima sustava motora i mjenjača.

Potrošnja energije tj. doseg ovisi o vozačevim vozačkim navikama i stanju ceste.

- Kad je DRIVE MODE prekidač pritisnut i ECO mod je odabran, ECO indikator će svijetliti kao znak da ECO radi.
- Kad je ECO mode aktiviran:
 - Ubrzavanje može biti donekle oslabljeno iako papučicu gasa pritisnete do kraja.
 - Performanse klimatizacije mogu biti ograničene.

Iznad opisane situacije su normalni uvjeti kad je ECO sustav aktiviran za poboljšanje energetske efikasnosti vozila.

Ograničenja rada ECO moda:

Ako se sljedeći uvjeti dogode dok ECO radi, rad sustava je ograničen iako nema promjene ECO indikatora.

- Kad je temperatura rashladne tekućine niska:
Sustav će biti ograničen dok motor ne dosegne normalnu razinu performansi.
- Za vrijeme vožnje uzbrdo:
Sustav će biti ograničen u razvijanju brzine tijekom vožnje uzbrdo, jer je snaga sustava ograničena.

SPORT mod

SPORT mod se usredotočuje na dinamičnu vožnju automatskim prilagođavanjem sustava upravljača, motora i mjenjača.

U SPORT modu vožnje, potrošnja energije može porasti.

- Kad je DRIVE MODE prekidač pritisnut i SPORT mod je odabran, SPORT indikator će svijetliti.
- Nakon svakog restarta vozila mod vožnje se vraća u NORMAL mod. Ako želite koristiti SPORT mod, uključite ga iznova.

SNOW mod

SNOW mod pruža sigurnu vožnju po prometnicama prekrivenim snijegom.

- Pritisnite i držite drive mod prekidač kako biste odabralo SNOW mod.
- Kad je DRIVE MODE prekidač pritisnut i SNOW mod je odabran, SNOW indikator će svijetliti i promijenit će se boja ambijentalnog osvjetljenja.

OPASKA

- **Vozite pažljivo i računajte s duljim zaustavnim putem.**
- **Izbjegavajte nagle pokrete upravljačem ili naglo kočenje.**
- **Nježno koristite pedalu gasa po snijegu i ledu.**

SUSTAV KONTROLE MODOVA VOŽNJE (4WD) (AKO JE U OPREMI)

Drive mod

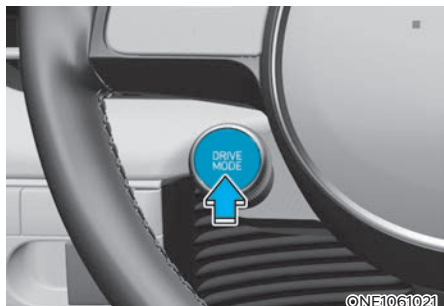

Mod vožnje može se odabrati prema vozačevoj želji ili cestovnim uvjetima.

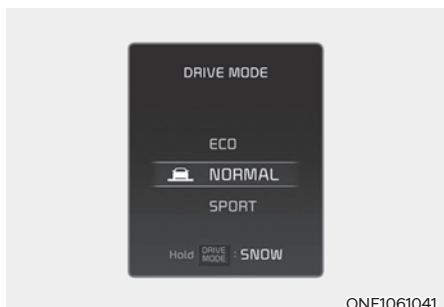

Mod se mijenja u skladu s ilustracijom kad god se pritisne DRIVE MODE tipka.

NORMAL mod

Normal mod je namijenjen vožnji po prometnicama, gradovima i autocestama gdje vozilo automatski prebacuje između 2WD i 4WD moda u ovisnosti o uvjetima.

ECO mod

ECO mod pomaže smanjenju potrošnje energije upravljanjem nekim radnim parametrima sustava motora i mjenjača.

Automatska promjena iz 2WD u 4WD mod pomože uštedi energije i postizanju optimalnih voznih svojstava.

Potrošnja energije tj. doseg ovisi o vozačevim vozačkim navikama i stanju ceste.

- Kad je DRIVE MODE prekidač pritisnut i ECO mod je odabran, ECO indikator će svijetliti kao znak da ECO radi.
 - Kad je ECO mode aktiviran:
 - Ubrzavanje može biti donekle oslabljeno iako papučicu gasa pritisnete do kraja.
 - Performanse klimatizacije mogu biti ograničene.
 - Način promjene redukcijskog mjenjača može se promijeniti.
- Iznad opisane situacije su normalni uvjeti kad je ECO sustav aktiviran za poboljšanje energetske efikasnosti vozila.

Ograničenja rada ECO moda:

Ako se sljedeći uvjeti dogode dok ECO radi, rad sustava je ograničen iako nema promjene ECO indikatora.

- Kad je temperatura rashladne tekućine niska:
Sustav će biti ograničen dok motor ne dosegne normalnu razinu performansi.
- Za vrijeme vožnje uzbrdo:
Sustav će biti ograničen u razvijanju brzine tijekom vožnje uzbrdo, jer je snaga sustava ograničena.

SPORT mod

SPORT mod se usredotočuje na dinamičnu vožnju stalnim 4WD pogonom, automatskim prilagođavanjem sustava upravljača, motora i mjenjača.

U SPORT modu vožnje, potrošnja energije može porasti.

- Kad je DRIVE MODE prekidač pritisnut i SPORT mod je odabran, SPORT indikator će svijetliti.
- Nakon svakog restarta vozila mod vožnje se vraća u NORMAL mod. Ako želite koristiti SPORT mod, uključite ga iznova.

SNOW mod

SNOW mod pruža sigurnu vožnju po prometnicama prekrivenim snijegom.

- Pritisnite i držite drive mod prekidač kako biste odabralo SNOW mod.
- Kad je DRIVE MODE prekidač pritisnut i SNOW mod je odabran, SNOW indikator će svijetliti i promijenit će se boja ambijentalnog osvjetljenja.
- Kad se uključi SNOW mod, automatski se uključuje i stalni 4WD pogon u prilog boljoj stabilnosti vozila.

OPASKA

- **Vozite pažljivo i računajte s duljim zaustavnim putem.**
- **Izbjegavajte nagle pokrete upravljačem ili naglo kočenje.**
- **Nježno koristite pedalu gasa po snijegu i ledu.**

Ishodišne postavke svakog Drive moda

Karakteristika svake komponente se razlikuje u ovisnosti o odabranom modu.

Drive mod	SNOW	NORMAL	ECO	SPORT
Značajka	Vožnja po snijegu	Normalna vožnja	Optimirano za eko-vožnju	Sportska vožnja
Tipka za aktivaciju	Pritisak dulji od 1 s	Pritisak	Pritisak	Pritisak
Indikator na instrument ploči	SNOW	NORMAL	ECO	SPORT
Klima-uređaj/grijanje	NORMAL	NORMAL	ECO (ECO/NORAMAL) *1	NORMAL
Ograničenje brzine	-	-	-	-
Razina regenerativnog kočenja	0~1	0~3		
BRAKE MOD (mod kočnica)	NORMAL	NORMAL/SPORT *1	NORMAL	NORMAL/SPORT *1

*1: Moguće je podesiti uvjete vožnje za svaki mod ponaosob (osim ECO+ moda) u postavkama infotainment sustava. Za više informacija pogledajte poseban infotainment priručnik isporučen uz vozilo.

AKTIVNA ZAKLOPKA



ONE1061039

Sustav aktivne zaklopke upravlja radom zaklopke u donjem dijelu odbojnika kako bi se omogućilo hlađenje koliko je potrebno i smanjio otpor zraka.

i Obavijest

Sustav aktivne zaklopke se može aktivirati neovisno o stanju vozila (parkiran, u vožnji, za vrijeme punjenja itd.)

Neispravnost

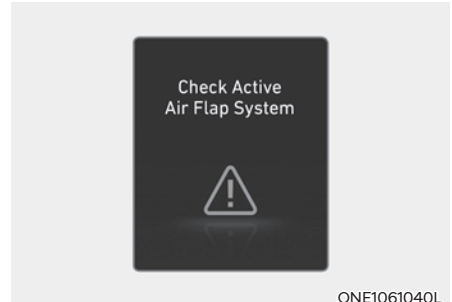

ONE1061040L

Sustav aktivne zaklopke možda neće raditi kako bi trebao ako se aktivna zaklopka djelomično otvori zbog vanjskih utjecaja ili bude zaprljana snijegom, kišom i sl.

Ako se na zaslonu pojavi poruka "Check the active air flap system", zaustavite vozilo na sigurnom mjestu i provjerite status aktivne zaklopke.

Pokrenite vozilo nakon čišćenja zaklopke od stranih tvari i proteka vremena od min. 10 minuta. Ako poruka i dalje ostane aktivna na zaslonu, preporučujemo da posjetite ovlaštenog HYUNDAI trgovca.

! OPREZ

- **Bez obzira na poruku, ako obje zaklopke nisu u istom položaju, zaustavite vozilo na 10 minuta te nakon ponovnog pokretanja provjerite zaklopke.**
- **Zaklopke pomiče motor. Nemojte na silu pomicati zaklopke. To može izazvati kvar.**

POSEBNI UVJETI VOŽNJE

Opasni uvjeti vožnje

Kad naidete na opasne uvjete vožnje, kao što su voda, snijeg, led, blato, pijesak i slične opasnosti, slijedite ove savjete:

- Vožite pažljivo i računajte s duljim zaustavnim putem.
- Izbjegavajte nagle pokrete upravljačem ili naglo kočenje.
- Ako ste zapeli u snijegu, blatu ili pijesku, polako ubrzavajte kako bi se izbjegla vrtnja pogonskih kotača.
- Postavite pijesak, krupnu sol, lance za snijeg ili druge neklizajuće materijale ispod pogonskih kotača za ostvarivanje traktacije kad zapnete u ledu, snijegu ili blatu.



UPOZORENJE

Iznenadna promjena brzine guma može izazvati proklizavanje guma. Budite oprezni kad vozite na skliskim površinama.

Njihanje vozila

Ako je potrebno njihati vozilo kako biste ga izvukli iz snijega, pijeska ili blata, najprije okrenite upravljač udesno i ulijevo kako biste očistili područje oko prednjih kotača. Zatim, prebacujte nazad i naprijed između D (vožnja) i položaja R (hod unazad).

Nemojte tjerati motor u visoke okretaje i kotači neka proklizavaju što je manje moguće.

Kako bi se spriječilo pretjerano trošenje redukcijskog mjenjača, pričekajte da se kotače zaustave prije promjene stupnja prijenosa. Dok mijenjate rad mjenjača, nemojte pritiskati pedalu gasa.

Ako se ni nakon nekoliko pokušaja niste uspjeli izvući, neka vozilo izvuče vučna služba kako biste izbjegli pregrijavanje i moguće oštećenje mjenjača.



UPOZORENJE

Ako se Vaše vozilo zaglavi u snijegu, blatu, pijesku, itd., možete ga pokušati osloboditi njihanjem naprijed i nazad. Nemojte pokušavati ovu proceduru ako su ljudi ili predmeti negdje u blizini. Tijekom njihanja vozilo se može iznenada pomaknuti naprijed ili nazad budući da više nije zaglavljeno, uzrokujući ozljede ili štetu ljudima i predmetima u blizini.

Dulje njihanje može izazvati pregrijavanje, oštećenje ili otkazivanje mjenjača i oštećenje guma.

Nemojte proklizavati kotače, osobito pri brzinama višima od 56 km/h. Proklizavanje kotača pri velikim brzinama dok vozilo stoji može uzrokovati pregrijavanje guma što može rezultirati oštećenjem guma koje može ozlijediti prolaznike.

i Obavijest

ESC sustav treba isključiti prije njihanja vozila.

OPASKA

Ako se ni nakon nekoliko pokušaja niste uspjeli izvući, neka vozilo izvuče vučna služba kako biste izbjegli pregrijavanje vozila i moguće oštećenje redukcijskog mjenjača. Pogledajte 'Vuča' u poglavlju 8. ovog priručnika.

Uglađena vožnja zavojima

Izbjegavajte kočenje ili mijenjanje stupnjeva prijenosa u zavojima, osobito kad su ceste mokre. U idealnom slučaju, zavoje uvijek treba prolaziti uz blago ubrzavanje. Ako slijedite ove savjete, trošenje guma će biti minimalno.

Vožnja noću

Noćna vožnja predstavlja više opasnosti od vožnje po dnevnom svjetlu. Evo nekoliko važnih savjeta za zapamtiti:

- Usporite i održavajte veću udaljenost između vas i drugih vozila, jer vidljivost može biti otežana noću, osobito u područjima gdje nema ulične rasvjete.
- Podesite retrovizore kako biste smanjili odsjaj prednjih svjetala drugih vozača.
- Održavajte Vaša prednja svjetla čistima i pravilno ih usmjerite na vozila koja nisu opremljena funkcijom automatskog usmjerenja prednjih svjetala. Prljava ili nepravilno usmjerena prednja svjetla će otežati vidljivost noću.
- Izbjegavajte gledanje izravno u prednja svjetla nadolazećih vozila. Možete biti privremeno oslijepljeni i trebat će nekoliko sekundi da Vam se oči ponovno prilagode na mrak.

Vožnja po kiši

Kiša i mokre ceste mogu vožnju učiniti opasnom, posebno ako niste pripremljeni na sklizak kolnik. Evo nekoliko naputaka za razmatranje tijekom vožnje po kiši:

- Jaka kiša će pogoršati vidljivost i povećati zaustavni put potreban za zaustavljanje Vašeg vozila, stoga usporite.
- Održavajte metlice brisača vjetrobrana u dobrom stanju. Zamijenite ih kad pokažu znakove trošenja ili ostavljaju mjesta neobrisana na vjetrobranskom staklu.
- Ako Vaše gume nisu u dobrom stanju, zaustavljanje na mokrom kolniku može dovesti do proklizavanja i moguće nesreće. Uvjerite se da su Vaše gume u dobrom stanju. **Pogledajte 'Profil guma' u poglavlju 9. ovog priručnika.**
- Upalite svjetla kako bi bili vidljivi drugima.
- Prebrza vožnja kroz lokve može utjecati na Vaše kočnice. Ako morate voziti kroz lokve, pokušajte voziti sporo.
- Ako vam se čini da ste smočili kočnice, lagano ih primijenite tijekom vožnje dok se ne vrati normalna funkcija kočenja.

Akvaplaning

Ako je cesta jako mokra i na njoj stoji voda, a vi vozite dovoljno brzo, vaše vozilo će imati smanjen ili nikakav dodir s podlogom, jer su gume zaplivala na vodi ispod nje. U tom trenutku vi više nemate nikakav nadzor nad vozilom. Najbolji savjet je da USPORITE kad je cesta mokra.

Rizik od akvaplaninga se povećava kako se dubina profila smanjuje. Proučite 'Profil guma' u poglavlju 9. ovog priručnika.

Vožnja u poplavljenim područjima

Izbjegavajte vožnju kroz poplavljena područja osim ako ste sigurni da voda nije viša od dna naplatka. Kroz bilo kakvu vodu vozite polako. Dopustite adekvatni zaustavni put, jer performanse kočnica mogu biti smanjene.

Nakon vožnje kroz vodu, osušite kočnice lagano ih primjenjujući nekoliko puta dok se vozilo kreće polako.

Vožnja autocestom

Gume

Prilagodite tlak guma prema specifikacijama. Nizak tlak guma će rezultirati pregrijavanjem ili mogućim oštećenjem guma.

Izbjegavajte korištenje istrošenih ili oštećenih guma koje mogu rezultirati smanjenom trakcijom i otkazivanjem guma ili produljenim zaustavnim putem.



Obavijest

Nikada ne napuhavajte gume iznad maksimalnog tlaka propisanog za Vaše gume.

Rashladna tekućina i visokonaponske baterije

Vožnja visokim brzinama po autocesti troši velike količine energije i manje je efikasna od vožnje umjerenim brzinama. Održavajte umjerene brzine kako biste smanjili potrošnju energije i povećali doseg na autocestama.

Nemojte zaboraviti provjeriti i rashladnu tekućinu i napunjenost visokonaponskih baterija prije vožnje.

Smanjenje opasnosti od prevrtanja

Ovo je višenamjensko vozilo (SUV – Sports Utility Vehicle). SUV vozila se ističu većim odstojanjem od tla i užim tragom kotača kako bi bili sposobni za korištenje u raznim cestovnim situacijama. Njihove specifične karakteristike znače da imaju i povišeno težište u odnosu na uobičajene automobile. Prednost većeg odstojanja od tla je bolja preglednost ceste, što omogućuje predviđanje problema. Nisu osmišljeni za vožnju zavojima pri istim brzinama kao uobičajena putnička vozila. Zbog tog rizika, preporučujemo se da se vozač i svi putnici vežu sigurnosnim pojasevima. U slučaju prevrtanja, puno je veća vjerojatnost stradanja za osobu koja nije vezana u odnosu na osobu koja je vezana. Postoje koraci koje vozač može poduzeti kako bi smanjio rizik od prevrtanja. Ako je ikako moguće, treba izbjegavati oštra skretanja i nagle manevre, na krovu ne bi trebalo prevoziti težak teret i nikada nemojte modificirati Vaše vozilo ni na koji način.



UPOZORENJE

Kao i kod drugih SUV vozila, nepridržavanje ovih uputa može dovesti do gubitka kontrole, nesreće ili prevrtanja vozila.

- SUV vozila imaju znatno veću sklonost prevrtanju od ostalih vrsta vozila.
- Specifične konstrukcijske karakteristike (veće odstojanje od tla, uži trag kotača, itd.) daju ovom vozilu više težište od uobičajenih vozila.
- SUV nije osmišljen za vožnju zavojima pri istim brzinama koje postižu uobičajena vozila.
- Izbjegavajte oštra skretanja ili nagle manevre.
- Nemojte na krovu prevoziti težak teret.
- Nemojte modificirati vozilo na bilo koji način, a posebno ne na način da podignete težište.



UPOZORENJE

U slučaju prevrtanja, puno je veća vjerojatnost stradanja za osobu koja nije vezana u odnosu na osobu koja je vezana. Vodite računa da su svi u vozilu pravilno vezani.

VOŽNJA ZIMI

Teški vremenski uvjeti zimi rezultiraju bržim trošenjem i drugim problemima. Kako biste umanjili probleme zimske vožnje, trebali biste slijediti ove savjete:

Snježni ili ledeni uvjeti

Kako biste vozili u dubokom snijegu, možda će biti potrebno koristiti zimske gume ili na Vaše gume montirati lance za snijeg. Ako su zimske gume potrebne, potrebno je odabrati gume ekvivalentne veličine i vrste originalnim gumama vozila. Inače, sigurnost i upravljivost Vašeg vozila mogu biti ugroženi. Osim toga, brza vožnja, naglo ubrzavanje, iznenadno kočenje i nagla skretanja su potencijalno vrlo opasne radnje.

Tijekom smanjenja brzine, koristite regenerativno kočenje motorom što je više moguće. Za vrijeme usporavanja koristite papučicu iza upravljača (lijeva) kako biste povećali razinu regenerativnog kočenja do razine 3 (upravljač može otežati). Nagla kočenja na snježnoj ili zaleđenoj cesti mogu dovesti do proklizavanja. Morate održavati sigurnu udaljenost između Vašeg i vozila ispred. Također, nježno kočite. Važno je zamijetiti da će lanci na gumama poboljšati trakciju, no neće spriječiti bočna proklizavanja.

Uvijek imajte u vozilu opremu za iznenadne situacije. To uključuje lance za snijeg, trake ili lance za vuču, svjetiljku, strugalicu za staklo, kablove za posudbu struje itd...

Ljetne gume (ako su u opremi)

- Ljetne gume se koriste za maksimiziranje performansi po suhim cestama.
- Ako je temperatura niža od 7C ili vozite po zaleđenim ili snijegom pokrivenim cestama, ljetne gume gube učinak pri kočenju i prianjanju te se jako klišu.
- Ako je temperatura niža od 7C ili vozite po zaleđenim ili snijegom pokrivenim cestama, ugradite cjelogodišnje ili zimske gume standardnih dimenzija za vaše vozilo. One će pružiti puno sigurniju vožnju. I zimske i cjelogodišnje gume nose M+S oznaku.
- Kad koristite M+S gume, koristite sve gume s istom šarom i od istog proizvođača kako bi prianjanje bilo ujednačeno, a vožnja sigurnija.
- Ako vozite na M+S gumama s nižim brzinskim indeksom od ljetnih guma, vodite računa da ne prekoračite najvišu dopuštenu brzinu M+S guma.



UPOZORENJE

Zimske gume trebaju biti jednake po veličini i vrsti kao standardne gume vozila. Inače, sigurnost i upravljivost Vašeg vozila mogu biti narušeni.



Obavijest

Nemojte instalirati čavlerice jer one kod nas nisu dopuštene.

Lanci za snijeg

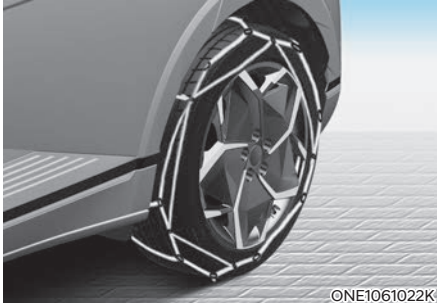

ONE1061022K

S obzirom na to da su bočne stijenke radijalnih guma tanje od drugih vrsta guma, gume mogu biti oštećene montažom nekih vrsta lanaca za snijeg na njih. Stoga, preporučuje se uporaba zimskih guma umjesto lanaca za snijeg. Nemojte montirati lance za gume na vozila opremljena aluminijskim kotačima; lanci za snijeg mogu oštetiti kotače. Ako morate koristiti lance za snijeg, upotrijebite žičani tip lanaca debljine manje od 12 mm. Šteta na Vašem vozilu uzrokovana nepravilnom uporabom lanaca za snijeg nije pokrivena jamstvom proizvođača Vašeg vozila.



UPOZORENJE

Korištenje lanaca može narušiti upravljivost vozila:

- Nemojte prekoračiti 30 km/h ili preporučenu brzinu proizvođača lanaca, ovisno o tome što je niže.
- Vozite pažljivo i izbjegavajte neravnine, rupe, oštre zavoje, i druge opasnosti na cesti, koje mogu uzrokovati poskakivanje vozila.
- Izbjegavajte nagla skretanja ili kočenja blokiranim kotačima.



Obavijest

- Ugradite lance za snijeg na stražnje kotače. Vodite računa da ugradnja lanaca će osigurati veću vučnu silu, ali možda neće spriječiti bočno proklizavanje.
- Nemojte instalirati čavlerice jer one kod nas nisu dopuštene.

Lanci za snijeg (AutoSock)



Budući da su bočne stranice radijalnih guma niže, neki ih tipovi lanaca mogu oštetiti. Zato se umjesto lanaca preporučuje korištenje zimskih guma.

Nemojte montirati lance za gume na vozila opremljena aluminijskim kotačima; lanci za snijeg mogu oštetiti kotače. Ako morate koristiti lance za snijeg, Koristite AutoSock ('lanci' od tkanine). Šteta na Vašem vozilu uzrokovana nepravilnom uporabom lanaca za snijeg nije pokrivena jamstvom proizvođača Vašeg vozila.

Ako ugrađujete lance za snijeg, ugradite ih samo na stražnje kotače.



OPREZ

Uvijek provjerite montažu lanaca nakon što ste prešli otprilike 0,5 do 1 km kako biste osigurali ispravno postavljanje. Zategnite ili ponovno postavite lance ako su olabavili.

Ugradnja lanaca

Tijekom ugradnje AutoSock-a ('lanci' od tkanine), slijedite upute proizvođača i pričvrstite ih što je više moguće. Vozite polako (nemojte voziti brže od 30 km/h) s montiranim lancima.

Ako čujete da lanci dodiruju karoseriju ili ovjes, zaustavite se i zategnite ih. Ako još uvijek dodiruju, usporite dok buka ne prestane. Skinite lance za snijeg čim počnete voziti na čistim cestama.

Kad montirate lance za snijeg, parkirajte vozilo na ravnoj površini dalje od prometa. Uključite svjetla za nuždu i stavite trokut iza vozila (ako je dostupan). Uvijek stavite ručicu mjenjača u položaj P (parkiranje), primijenite parkirnu kočnicu i isključite motor prije montiranja lanaca za snijeg.

OPASKA

Kada koristite lance:

- **Vodite računa da su lanci za snijeg ispravne veličine i vrste za Vaše gume. Neispravni lanci za snijeg mogu uzrokovati oštećenje karoserije i ovjesa i možda neće biti pokriveno jamstvom proizvođača Vašeg vozila. Također, moguće je da kukice za povezivanje lanaca za snijeg budu oštećene od kontakta s dijelovima vozila što može uzrokovati ispadanje lanaca s gume.**
- Uvjerite se da su lanci SAE klase sa S certifikatom.
- Uvijek provjerite montažu lanaca nakon što ste prešli otprilike 0,5 do 1 km kako biste osigurali ispravno postavljanje. Zategnite ili ponovno postavite lance ako su olabavili.
- Nemojte koristiti lance za snijeg na vozilu opremljenom aluminijskim naplacima. Ako već morate, koristite plastične lance.
- Koristite lance različitih tipova u ovisnosti o dimenzijama kotača kako biste spriječili oštećenja:
 - Za kotače promjera 19 cola tanje od 12 mm
 - Za kotače promjera 20 cola Auto sock (platnjeni lanci)

Pretpostavke za zimsku vožnju

Provjerite akumulator i kablove

Temperature zimi povećavaju opterećenje akumulatora. **Pregledajte akumulator i kablove, kao što je opisano u poglavlju 9.** Preporučujemo da razinu napunjenosti Vašeg akumulatora provjerite kod ovlaštenog HYUNDAI trgovca.

Za sprečavanje zamrzavanja brava

Kako biste spriječili zamrzavanje brava, pošpricajte odobrenu tekućinu za odmrzavanje ili glicerin u brave. Ako je brava prekrivena ledom, pošpricajte odobrenu tekućinu za odmrzavanje preko leda da biste ga uklonili. Ako je zamrznut unutarnji dio brave, možda ćete ga uspjati otopiti zagrijanim ključem. Pažljivo koristite zagrijani ključ kako biste izbjegli ozljede.

Koristite odobreno antifriz sredstvo za pranje stakala

Kako biste spriječili zamrzavanje vode u sustavu perača prozora, dodajte odobrenu tekućinu za pranje stakala kao što je navedeno na uputama na spremniku. Antifriz tekućina za pranje stakala dostupna je kod ovlaštenog HYUNDAI trgovca, ali i kod većine trgovina s autodijelovima. Nemojte koristiti rashladnu tekućinu motora ili druge vrste antifrizna kako bi se spriječilo oštećenje boje vozila.

Ne dopustite zamrzavanje parkirne kočnice

U nekim uvjetima Vaša parkirna kočnica može se zamrznuti u primijenjenom položaju. To će se najvjerojatnije dogoditi kad je nakupljen snijeg ili led oko ili u blizini stražnjih kočnica ili ako su kočnice mokre. Ako postoji rizik od zamrzavanja parkirne kočnice, samo je privremeno primijenite dok ručicu mjenjača stavite u položaj P te blokirajte stražnje kotače tako da vozilo ne može otklizati. Zatim otpustite parkirnu kočnicu.

Ne dopustite da se snijeg i led nakupljaju ispod vozila

U nekim uvjetima, snijeg i led se mogu nakupiti ispod odbojnika i ometati upravljanje. Kad vozite u takvim uvjetima tijekom teške zime, redovito provjerite ispod vozila kako biste se uvjerali da je kretnje prednjih kotača i upravljačkih komponenti neometano.

Pripremite opremu za hitne situacije

U skladu s vremenskim uvjetima, trebali biste pripremiti odgovarajuću opremu za hitne situacije. Neki od predmeta koje biste mogli zatrebati uključuju lance za gume, trake ili lance za vuču, svjetiljku, signalnu raketu, pijesak, lopatu, pomoćne kablove, strugalicu prozora, rukavice, tkaninu, kombinezone, deku, itd.

Ne ostavljajte strane predmete ili materijale u motornom prostoru

Stavljanje stranih predmeta ili materijala koji ometaju hlađenje motora, u motornom prostoru, može izazvati kvar ili požar. Proizvođač nije odgovoran za štetu uzrokovanu takvim postupcima.

VIŠA PRIKOLICE (EUROPA)

Ako razmatrate vuču s Vašim vozilom, prvo biste trebali provjeriti zakonske uvjete Vaše zemlje u Odjelu za motorna vozila.

Budući da su zakoni različiti, uvjeti za vuču prikolice, automobila, ili drugih vrsta vozila ili uređaja mogu se razlikovati. Pitajte ovlaštenog HYUNDAI trgovca za daljnje detalje prije vuče.

Vodite računa o tome da je vuča prikolice drugačija od vožnje samog vozila. Prikolica sa sobom donosi promjenu u ponašanju vozila, trajnosti, potrošnji goriva... Uspješna i sigurna vuča prikolice zahtijeva specijalnu opremu koja se mora koristiti na ispravan način. Nepravilna vuča prikolice može oštetiti Vaše vozilo i rezultirati skupim popravcima koje ne pokriva Vaše jamstvo. Kako biste ispravno vukli prikolicu, slijedite savjete u ovom poglavlju.

Ovo poglavlje sadržava mnoge savjete koji su dokazani vremenom te utječu na sigurnost. Mnogi od njih se odnose na sigurnost putnika. Molimo vas da ih pažljivo proučite prije nego prikvačite prikolicu.



UPOZORENJE

Vodite računa o ovim pretpostavkama:

- Ako ne koristite ispravnu opremu i / ili vozite nepropisno, možete izgubiti kontrolu nad vozilom kad vučete prikolicu. Na primjer, ako je prikolica preteška, kočnice možda neće dobro raditi - ili neće uopće raditi. Vi i Vaši putnici mogli bi biti ozbiljno ili smrtno ozlijeđeni. Vucite prikolicu samo ako ste slijedili sve korake u ovom poglavlju.
- Prije vuče, provjerite da su ukupna masa prikolice, GCW (ukupna kombinirana masa), GVW (masa vozila), GAW (bruto osovinsko opterećenje) i opterećenje prikolice u granicama.



Obavijest - Za Europu

- Tehnički dopušteno opterećenje na stražnjoj osovini može se prekoračiti ne više od 15%, a tehnički najveća dopuštena masa vozila može se prekoračiti ne više od 10% ili 100 kg, ovisno o tome koja je vrijednost niža. U tom slučaju, ne prelazite 100 km/h za vozila kategorije M1 ili 80 km/h za vozila kategorije N1.
- Kad vučete prikolicu, dodatno opterećenje nametnuto na uređaju spajanja prikolice može uzrokovati prekoračenje maksimalnog opterećenja stražnjih guma, ali ne više od 15%. U tom slučaju, ne prelazite 100 km/h i tlak zraka u stražnjim gumama treba biti najmanje 0,2 bara viši od tlaka zraka preporučenog za normalnu uporabu (npr. bez povezane prikolice).
- * M1 : putničko vozilo (s do 9 sjedala)
- * N1 : dostavno vozilo (do 3.5 tona ukupne mase)

Odlučili ste vući prikolicu?

Ovo su važne stavke ako ste odlučili vući prikolicu:

- Razmotrite korištenje kontrole zanošenja. Pitajte prodavača prikolice ili opreme za vuču o kontroli zanošenja.
- Ne vucite nikakvu prikolicu tijekom prvih 2000 km kako bi se motor ispravno razradio i uhodao. Nepoštivanje ovog savjeta može rezultirati ozbiljnim oštećenjem motora ili mjenjača.
- Kad odlučite vući prikolicu svakako se obratite ovlaštenom HYUNDAI trgovcu koji će znati što je sve potrebno od opreme.
- Uvijek vozite umjerenim brzinama (do 100 km/h) i pridržavajte se svih ograničenja brzine.
- Tijekom dugih uspona vozite sporije od 70 km/h ili se pridržavajte istaknutog ograničenja brzine, što je niže.
- Pažljivo proučite ograničenja vuče i nosivosti na idućim stranicama.

Masa prikolice

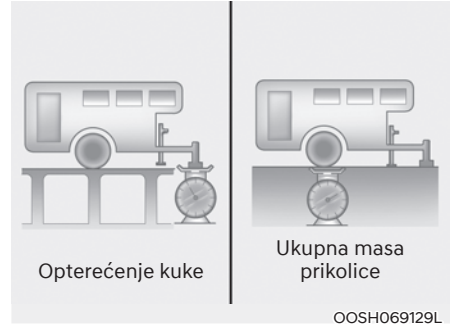

Koja je maksimalna sigurna masa prikolice? Nikada ne smije biti teža od maksimalne mase prikolice s kočnicama. No čak i tad može biti preteška.

Ovisi o tome kako planirate koristiti Vašu prikolicu. Važne su, primjerice, brzina, visina, nagib ceste, vanjska temperatura i kako često Vašim vozilom vučete prikolicu. Idealna težina prikolice također može ovisiti o bilo kakvoj posebnoj opremi koju imate na Vašem vozilu.

Masa rude prikolice

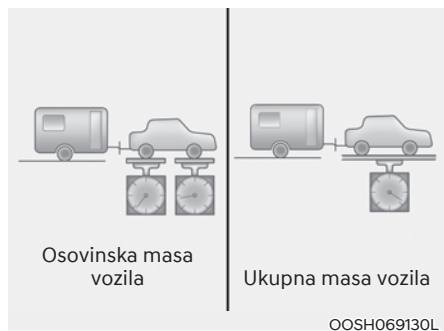

Opterećenje rude svake prikolice je važna mjera jer utječe na ukupnu (GSW) masu Vašeg vozila. Ova masa uključuje ukupnu masu vozila, bilo koji teret koji u njemu prevozite, i ljude koji će se voziti u vozilu. Ako ćete vući prikolicu, morate dodati opterećenja rude na ukupnu masu vozila jer Vaše vozilo će također prevoziti taj teret. Ruda prikolice smije težiti maksimalno 10% ukupne mase natovarene prikolice, unutar granica maksimalne dozvoljene mase rude.

Nakon što ste natovarili Vašu prikolicu, izvažite prikolicu i zatim rudu, odvojeno, kako biste vidjeli jesu li mase odgovarajuće. Ako nisu, možete ih mijenjati tako što ćete razmjestiti teret po prikolici.



UPOZORENJE - Prikolica

- Nikada nemojte prikolicu više opteretiti straga nego sprijeda. Prednji dio treba nositi otprilike 60% ukupnog tereta prikolice, stražnji dio otprilike 40% ukupnog tereta prikolice.
- Nikada nemojte prekoračiti maksimalna ograničenja mase prikolice ili opreme za vuču. Nepravilan utovar može rezultirati oštećenjem Vašeg vozila i/ili tjelesnim ozljedama. Provjerite masu i utovar na komercijalnim vagama.
- Nepravilno natovarena prikolica može uzrokovati gubitak kontrole nad vozilom. Provjerite mase i opterećenje na komercijalnim vagama.

Referentne vrijednosti mase i udaljenosti kod vuče prikolice (za Europu)

Stavka		Standardni tip baterije	Povećani kapacitet baterije
Maksimalna masa prikolice kg (lbs.)	Sa sustavom kočenja	-	1600 (3527)
	Bez sustava kočenja	750 (1653)	750 (1653)
Maksimalno dopušteno statičko uzdužno opterećenje za uređaju spajanja kg (lbs.)		100 (220)	100 (220)
Preporučena udaljenost od središta stražnjeg kotača do točke spajanja mm (inch)		795 (31)	795 (31)

Oprema za vuču prikolice

Kuke

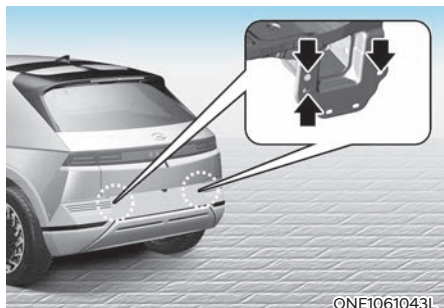

i Obavijest

Ugradbena mjesta za kuku nalaze se s obje strane podvozja iza stražnjih kotača.

Važno je imati ispravnu opremu za kuke. Bočni vjetar, prolazak velikih kamiona i neravne ceste neki su od razloga zbog kojih ćete trebati pravu kuku. Evo nekih pravila koje treba slijediti:

- Morate li bušiti rupe na karoseriji Vašeg vozila prilikom ugradnje kuke za vuču? Ako morate, onda budite sigurni da zatvorite rupe kasnije kad uklonite kuku.
- Ako ih ne zatvorite, prljavština i voda mogu ući u Vaše vozilo.
- Odbojnici Vašeg vozila nisu namijenjeni za kuke. Nemojte na njih učvršćivati unajmljene kuke ili druge kuke koje su predviđene za odbojнике. Koristite samo kuku koja se montira na okvir i koja se ne učvršćuje na odbojnik.

- Niti jedan dio stražnjeg svjetlosnog uređaja ili prometne registracije vozila ne smije biti pokriven (tj. nevidljiv) ugradnjom kuke.

Ako kuka prekriva bilo koji dio stražnjeg svjetlosnog uređaja ili prometne registracije vozila i nije jednostavno uklonjivog tipa (za uklanjanje je potrebno manje od 20 Nm) pomoću ključa koji je isporučen s kukom, ne smije se koristiti.

Obratite pozornost na činjenicu da kuka koja se ne koristi mora biti uklonjena ili premještena na način da ne prekriva niti jedan dio stražnjeg svjetlosnog uređaja ili prometne registracije vozila.

- HYUNDAI kuka je dostupna kod ovlaštenog HYUNDAI trgovca.

Sigurnosni lanci

Uvijek biste trebali povezati lance između Vašeg vozila i prikolice. Prekrižite sigurnosne lance ispod rude prikolice, tako da ruda ne može pasti na tlo ako se odvoji od kuke.

Upute o sigurnosnim lancima mogu biti osigurane od strane proizvođača kuke ili proizvođača prikolice. Slijedite preporuke proizvođača za pričvršćivanje sigurnosnih lanaca. Uvijek ostavite dovoljno prostora tako da možete okretati s Vašom prikolicom. I nikada nemojte dopustiti da se sigurnosni lanci vuku po tlu.

Kočnice prikolice

Ako je Vaša prikolica opremljena sustavom kočnja, uvjerite se da odgovara propisima Vaše zemlje i da je ispravno ugrađen i radi ispravno.

Ako masa Vaše prikolice premašuje maksimalnu dopuštenu masu prikolice bez kočnica, onda će i prikolica trebati vlastite kočnice. Svakako pročitajte i slijedite upute za kočnice prikolice tako da ih budete u mogućnosti pravilno ugraditi, prilagoditi i održavati. Nemojte modificirati kočioni sustav Vašeg vozila.



UPOZORENJE

Nemojte koristiti prikolicu s vlastitim kočnicama, osim ako ste apsolutno sigurni da ste pravilno postavili kočioni sustav. Ovo nije zadatak za amatere. Koristite iskusnu i kompetentnu trgovinu za ovaj posao.

Vožnja s prikolicom

Vuča prikolice zahtijeva određeno iskustvo. Prije odlaska na otvorenu cestu, morate upoznati Vašu prikolicu. Upoznajte se s osjećajem vožnje i kočnja s dodatnom masom prikolice. I uvijek imajte na umu da je vozilo koje vozite sada znatno dulje i niti približno ne reagira kao Vaše vozilo samo po sebi.

Prije nego što krenete, provjerite kuku i platformu prikolice, sigurnosne lance, električne priključke, svjetla, gume i retrovizore. Ako prikolica ima električne kočnice, pokrenite Vaše vozilo i prikolicu i zatim rukom primijenite kontroler kočnica prikolice kako biste se uvjerali da kočnice rade. Time istodobno provjeravate i Vaše električne priključke.

Nemojte otpustiti parkirnu kočnicu dok se motor pokrene kako biste pomaknuli vozilo unaprijed.

I otpustite papučicu kočnice kad osjetite da se vozilo želi pomaknuti unaprijed.

Tijekom Vašeg putovanja, povremeno provjerite kako biste bili sigurni da je teret siguran, i da svjetla i kočnice prikolice još uvijek rade.



Obavijest

Ako je temperatura niža od 0°C, a preostala količina struje u baterijama je niska, snaga vozila može biti smanjena što će izazvati probleme pri usponima ili ubrzanjima.

Ako vučete prikolicu i temperatura je niža od 0°C, dopunite bateriju vozila iznad 50% kapaciteta.

Udaljenost

Ostanite barem dvostruko daleko iza vozila ispred nego kad vozite Vaše vozilo bez prikolice. To vam može pomoći da izbjegnute situacije koje zahtijevaju snažno kočenje i naglo skretanje.

Prethecanje

Trebat će vam veća prethecajna udaljenost kad vučete prikolicu. Zbog povećane duljine vozila, morat ćete otići mnogo dalje nakon vozila koje se pretekli prije nego što se možete vratiti u Vaš trak.

Vožnja unazad

Držite dno upravljača jednom rukom. Zatim, kako biste pomaknuli prikolicu ulijevo, pomaknite Vašu ruku ulijevo. Kako biste pomaknuli prikolicu udesno, pomaknite Vašu ruku udesno. Uvijek polako vozite unazad i, ako je moguće, neka Vas netko usmjerava.

Skretanje

Kad skrećete s prikolicom, napravite veći luk nego inače. Učinite to kako Vaša prikolica ne bi udarila rubnjake, prometne znakove, stabla ili druge predmete. Izbjegavajte nagle manevre. Puno unaprijed najavite skretanje.

Pokazivači smjera kad vučete prikolicu

Kad vučete prikolicu, Vaše vozilo mora imati drukčije pokazivače smjera i dodatno ožičenje. Zelene strelice na Vašoj instrumentnoj ploči će svijetliti kad god najavite skretanje ili prestrojavanje. Ispravno spojena, svjetla prikolice će također treptati kako bi upozorila ostale vozače da ćete skrenuti, prestrojiti se ili se zaustaviti.

Kad vučete prikolicu, zelene strelice na Vašoj instrumentnoj ploči će svijetliti za skretanja, čak i ako su žaruljice na prikolici pregorjele. Dakle, možda pomislite da vozači iza Vas vide Vaše signale kad ih, zapravo, ne vide. Važno je da povremeno provjerite kako bi bili sigurni da žaruljice prikolice još uvijek rade. Također morate provjeriti svjetla svaki put kad odspojite i zatim ponovno spojite žice.

Nemojte spajati sustav rasvjete prikolice izravno na sustav rasvjete Vašeg vozila. Koristite samo odobreno ožičenje prikolice.

Konzultirajte ovlaštenog HYUNDAI trgovca za pomoć pri ugradnji ožičenja.



UPOZORENJE

Nemojte spajati sustav rasvjete prikolice izravno na sustav rasvjete Vašeg vozila. Koristite samo odobreno ožičenje prikolice.

Nekorštenje odobrenog ožičenja prikolice može rezultirati oštećenjem električnog sustava vozila i/ili tjelesnim ozljedama.

Konzultirajte ovlaštenog HYUNDAI trgovca za pomoć pri ugradnji ožičenja.

Vožnja u brdima

Smanjite brzinu na cca 70 km/h; ako ne usporite možda ćete morati koristiti kočnice toliko da će se pregrijati i više neće učinkovito raditi.

Kad vozite uzbrdo, prebacite u niži stupanj prijenosa i smanjite brzinu na oko 70 km/h kako bi se smanjila mogućnost pregrijavanja motora i mjenjača.

OPASKA

Kako smanjiti/spriječiti pregrijavanje motora tijekom vuče prikolice:

- **Morate odlučiti o brzini vožnje ovisno o masi prikolice i stupnju uspona kako biste smanjili mogućnost pregrijavanja motora i mjenjača. Kad vozite u uvjetima maksimalne nosivosti prijeti pregrijavanje mjenjača i motora. Ako se to dogodi, stanite dok se motor i mjenjač nisu ohladili.**
- **Vodite računa da kad vučete prikolicu ste generalno sporiji od ostatka prometa, posebno na usponima. Koristite desni prometni trak za uspinjanje. Odaberite maksimalnu brzinu uspinjanja koja odgovara specifikacijama vozila, mjenjača, prikolice i motora.**

Parkiranje u brdima

Općenito, ako imate prikolice priključenu na Vaše vozilo, ne biste trebali parkirati Vaše vozilo na brdu. Ljudi mogu biti ozbiljno ili smrtno ozlijeđeni, a Vaše vozilo i prikolica mogu biti oštećeni u slučaju neočekivanog prevrtanja niz brdo.

Međutim, ako ćete ikad morati parkirati prikolice na brdu, evo kako to učiniti:

1. Pomaknite vozilo u parkirno mjesto.
 - Okrenite upravljač u smjeru rubnjaka (desno ako ste okrenuti nizbrdo, lijevo ako ste okrenuti uzbrdo).
2. Stavite automobil u P (parkiranje).
3. Postavite parkirnu kočnicu i isključite vozilo.
4. Ispod kotača prikolice, na strani prema dolje, postavite podupirače.
5. Pokrenite vozilo, držite kočnice, prebacite u prazan hod, otpustite parkirnu kočnicu i polako otpustite kočnice dok podupirači prikolice preuzmu opterećenje.
6. Ponovno primijenite kočnice, ponovno primijenite parkirnu kočnicu.
7. Prebacite vozilo u R (hod unazad) za vozilo koje je parkirano na nizbrdici ili P (parkiranje) za vozilo koje je parkirano na uzbrdici.
8. Isključite vozilo i otpustite kočnice vozila, ali ostavite postavljenu parkirnu kočnicu.



UPOZORENJE

Sprječavanje teških ili fatalnih ozljeda:

- **Parkiranje Vašeg vozila s prikolicom na brdu može uzrokovati ozbiljne ozljede ili smrt, ako ne koristite parkirnu kočnicu.**
- **Zadržavanje Vašeg vozila na brdu pritiskanjem papučice gasa može biti vrlo opasno. Nemojte to nikad činiti.**

Kad ste spremni za odlazak nakon parkiranja na brdu

1. S mjenjačem u P (parkiranje), primijenite Vaše kočnice i zadržite papučicu kočnice dok:
 - Pokrenete vozilo;
 - Prebacite mjenjač u brzinu
 - Otpustite parkirnu kočnicu.
2. Polako maknite Vašu nogu s papučice kočnice.
3. Vozite polako dok se prikolica ne makne s podupirača.
4. Stanite i neka netko pokupi i spremi podupirače.

Održavanje kad vučete prikolicu

Vaše vozilo će trebati češće servisirati kad redovno vučete prikolicu. Važno je obratiti posebnu pozornost na motorno ulje, tekućinu automatskog mjenjača, maziva za osovine i tekućinu sustava za hlađenje. Stanje kočnica je još jedna važna stavka za čestu provjeru. Svaka je stavka pokrivena u ovom priručniku, a indeks će vam pomoći da ih brzo pronađete. Ako vučete prikolicu, dobra je ideja da pregledate ove stavke prije nego što započnete Vaše putovanje. Ne zaboravite također održavati prikolicu i kuku. Slijedite plan održavanja prikolice i provjerite ju povremeno. Poželjno je provoditi provjeru na početku vožnje svakog dana. Ono što je najvažnije, sve matice i vijci kuke trebaju biti zategnuti.

OPASKA

Kako biste spriječili oštećenje vozila:

- **Zbog većih opterećenja pri vuči prikolice, može doći do pregrijavanja za vrijeme vrućih dana ili vožnje uzbrdo.**
- **Kad vučete prikolicu češće provjeravajte ulje redukcijskog mjenjača.**

MASA VOZILA

Ovaj će vas dio uputiti u ispravno utovarivanje Vašeg vozila i/ili prikolice kako biste masu opterećenog vozila zadržali unutar propisanih kapaciteta s ili bez prikolice. Pravilno utovarivanje će omogućiti maksimalnu iskoristivost tvorničkih performansi. Na bočnom nosaču kod vozača je naljepnica s podacima o nosivostima.

Prije opterećivanja Vašeg vozila, upoznajte se sa sljedećim terminima za određivanje mase vozila, s ili bez prikolice, iz specifikacije vozila i oznake certifikacije:

Bazna masa praznog vozila / Base Curb Weight

To je masa vozila uključujući pun spremnik goriva i svu standardnu opremu. To ne uključuje putnike, teret ili dodatnu opremu.

Masa praznog vozila / Vehicle Curb Weight

To je masa novog vozila kad ga preuzmete od trgovca uz svu dodatnu opremu.

Masa tereta / Cargo Weight

Ova brojka uključuje svu masu dodanu baznoj masi praznog vozila, uključujući teret i dodatnu opremu.

GAW (Bruto osovinsko opterećenje)

To je ukupna masa stavljena na svaku osovinu (prednja i stražnja) - uključujući masu praznog vozila i svog tereta.

GAWR (Stupanj bruto osovinskog opterećenja)

To je najveća dopuštena masa koja se može prevesti na jednoj osovini (prednjoj ili stražnjoj). Ovi brojevi su prikazani na oznaci certifikacije.

Ukupno opterećenje na svakoj osovini nikada ne smije premašiti GAWR.

GVW (Bruto masa vozila)

To je bazna masa praznog vozila plus stvarna masa tereta plus masa putnika.

GVWR (Stupanj bruto mase vozila)

To je najveća dopuštena masa potpuno natovarenog vozila (uključujući sve opcije, opremu, putnike i teret). GVWR se može vidjeti na naljepnici koja se nalazi na pragu vozila.

Preopterećenje



UPOZORENJE - Masa vozila

Stupanj bruto osovinskog opterećenja (GAWR) i stupanj bruto mase vozila (GVWR) za Vaše vozilo nalazi se na naljepnici na vozačevim (ili suvozačevim) vratima. Prekoračenje ovih stupnjeva može uzrokovati nesreću ili oštećenje vozila. Možete izračunati masu Vašeg tereta vaganjem predmeta (i ljudi) prije nego ih stavite u vozilo. Budite oprezni da ne preopterete Vaše vozilo.

7. Sustavi pomoći vozaču

Za sigurniju vožnju	
Sustav izbjegavanja sudara (FCA).....	7-2
Sustav ostanka u traku (LKA)	7-26
Izbjegavanje sudara u mrtvom kutu (BCA)	7-32
Upozorenje sigurnog izlaska (SEW)	7-46
Funkcija sigurnog izlaska (SEA).....	7-52
Upozorenje na prekoračenje brzine (MSLA).....	7-59
Inteligentno ograničenje brzine (ISLA).....	7-62
Upozorenje na umor vozača (DAW).....	7-68
Nadzor mrtvog kuta (BVM)	7-74
Za udobniju vožnju	
Tempomat (CC).....	7-76
Smart tempomat (SCC)	7-80
Navigirani smart tempomat (NSCC).....	7-98
Sustav držanja traka (LFA).....	7-105
Pomoć na autocesti (HDA).....	7-109
Za sigurnije parkiranje	
Pogled unazad (RVM)	7-121
Nadzor oko vozila (SVM).....	7-124
Izbjegavanje sudara s poprečnim prometom straga (RCCA).....	7-130
Stražnja pomoć pri parkiranju (PDW)	7-141
Pomoć pri parkiranju (PDW).....	7-144
Izbjegavanje sudara pri parkiranju unatrag (PCA)	7-149
Pomoć pri parkiranju (PA).....	7-157
Izjava o sukladnosti	7-182

SUSTAV IZBJEGAVANJA SUDARA (FCA) (AKO JE DIO OPREME)

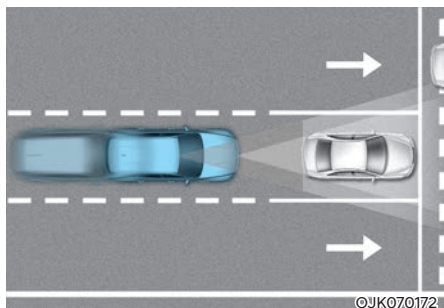

Osnovna funkcija

Sustav samostalnog naglog kočenja (FCA) treba smanjiti rizik od nezgode. On stalno prati razmak u odnosu na vozilo ispred ili zamjećuje pješake i cikliste pomoću senzora i, ako je potrebno, upozorava vozača na opasnost od sudara pomoću poruke upozorenja ili alarma upozorenja te i sam koči.

Funkcija skretanja u križanju (ako je u opremi)

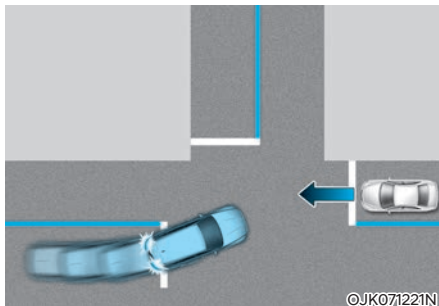

Funkcija skretanja u križanju će pomoći izbjeći sudar s vozilom koje dolazi iz suprotnog smjera tijekom skretanja u lijevo u križanju s uključenim žmigavcem aktivacijom kočnica u slučaju potrebe.

Funkcija prolaska kroz križanje (ako je u opremi)

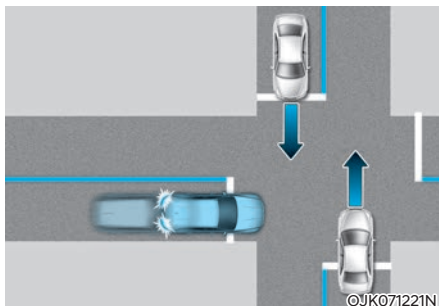

Funkcija prolaska kroz križanje će pomoći izbjeći sudar s vozilima koja dolaze s lijeva ili zdesna aktivacijom kočnica u slučaju potrebe.

Funkcija promjene traka u dolasku (ako je u opremi)

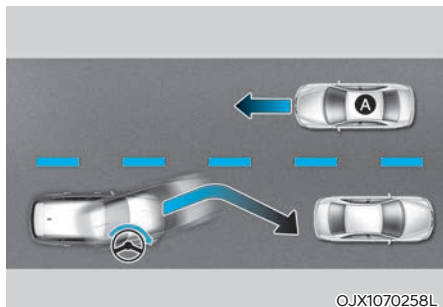

[A] : Vozilo u dolasku

Funkcija promjene traka u dolasku će pomoći izbjeći sudar s vozilima koja dolaze u susret za vrijeme promjene traka zahvatom u upravljački sustav i skretanjem vozila.

Funkcija promjene traka (ako je u opremi)

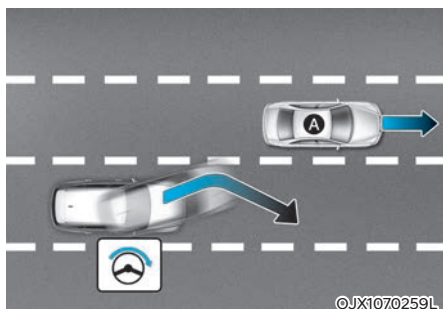

[A] : Vozilo sprijeda postrance

Funkcija promjene traka u dolasku će pomoći izbjeći sudar s vozilima koja su ispred za vrijeme promjene traka zahvatom u upravljački sustav i skretanjem vozila.

Funkcija manevra izbjegavanja (ako je u opremi)

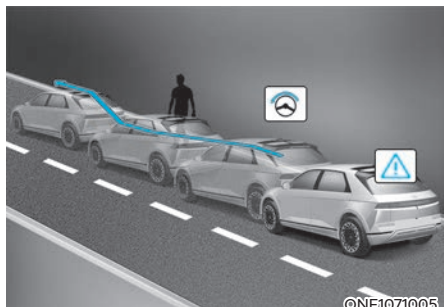

- Pomoć vozaču pri upravljanju
Funkcija manevra izbjegavanja će pomoći u izbjegavanju naleta na vozilo, pješaka ili ciklistu koji se nalaze ispred u istom prometnom traku. Ako je uočena opasnost od naleta, funkcija manevra izbjegavanja će upozoriti vozača i ako vozač krene u manevar izbjegavanja sustav će mu u tome pomoći.
- Funkcija manevra izbjegavanja
Funkcija manevra izbjegavanja će pomoći u izbjegavanju naleta na vozilo, pješaka ili ciklistu koji se nalaze ispred u istom prometnom traku. Ako je uočena opasnost od naleta, funkcija manevra izbjegavanja će upozoriti vozača i ako u traku ima dovoljno mjesta sustav će pomoći u upravljanju vozilom.

Senzori

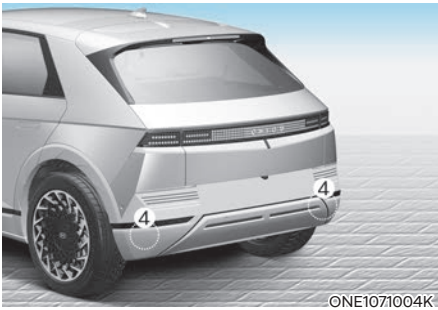
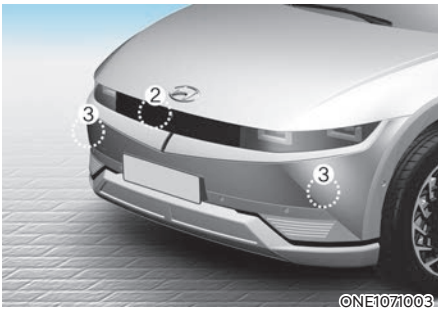
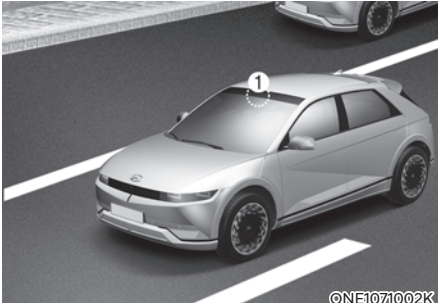

- [1] : Prednja kamera, [2] : Prednji radar
[3] : Prednji kutni radar (ako je u opremi)
[4] : Stražnji kutni radar (ako je u opremi)

Senzori se nalaze na vozilu kako prikazuju ilustracije.

OPREZ

Vodite računa o ovim pretpostavkama kako bi osigurali optimalni učinak ugrađenih senzora:

- Nemojte nikad pokušavati rastavljati senzor ili ga udarati iz bilo kojeg razloga.
- Ako senzor bude oštećen ili zamijenjen, FCA sustav možda neće raditi ispravno. U ovom slučaju preporučujemo da se obratite za pomoć ovlaštenom HYUNDAI trgovcu.
- Obratite pozornost da u kameru ne prodre voda ili vlaga. Kamera uvijek mora biti suha.
- Na prednju konzolu nemojte nikad stavljati predmete koji reflektiraju svjetlo (bijeli papir, ogledalo, folija i sl.) Svaka refleksija svjetla može sustav omesti u radu.
- Nemojte ugrađivati nikakve dodatke poput dodatnih nosača registarskih pločica ili naljepnica u područje senzora. Također, nemojte mijenjati odbojnik drugačijim. Sve to može utjecati na efikasnost senzora.
- Senzor i kamera uvijek moraju biti čisti od prljavština.

Za pranje vozila koristite samo meke krpe. Također, nemojte mlaz vode pod visokim tlakom usmjeravati izravno u senzor na odbojniku.

- Pazite da ne udarite područje senzora. Ako se senzor izbije iz ležišta možda neće raditi ispravno iako na LCD zaslonu neće pokazati nikakvu poruku upozorenja. U ovom slučaju preporučujemo da se obratite za pomoć ovlaštenom HYUNDAI trgovcu
- Koristite samo originalni HYUNDAI poklopac senzora. Nemojte lakirati poklopac senzora.
- Vozila opremljena prednjim kutnim i/ li stražnjim kutnim radarima
 - Nemojte ugrađivati nikakve dodatke poput dodatnih folija, dodatnih odbojnika ili naljepnica u područje senzora. Također, nemojte mijenjati odbojnik drugačijim. Sve to može utjecati na efikasnost senzora.
 - Koristite samo originalni HYUNDAI odbojnik. Nemojte lakirati područje senzora, jer sve to može utjecati na pouzdanost sustava.
 - Ako je vozilo opremljeno nosačima, ili vuče prikolicu, stražnji kutni radari FCA sustava možda neće raditi kako bi trebali

Postavke FCA sustava i aktivacija

Postavke sustava

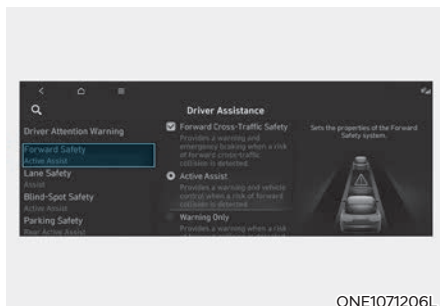

ONE1071206L

Forward safety (sigurnost u smjeru voznje)

Vozač može aktivirati sustav davanjem kontakta i odabirom 'User settings → Driver assistance → Forward safety'.

- Ako odaberete 'Active Assist', FCA sustav se aktivira. FCA upozorava porukama, zvučnim alarmima i podrhtavanjem upravljača na mogućnost sudara u ovisnosti o riziku. Također, on uključuje i kočnice u skladu s procjenom rizika od sudara.
- Ako odaberete 'Warning only' FCA sustav se aktivira. FCA upozorava porukama, zvučnim alarmima i podrhtavanjem upravljača na mogućnost sudara u ovisnosti o riziku. No u ovom slučaju, on NE uključuje i kočnice u skladu s procjenom rizika od sudara; vozač mora kočiti sam.
- - Ako odaberete 'Off' FCA sustav je isključen.  indikator se pali na instrument ploči.

Indikator FCA se pali na LCD zaslonu kad se isključi FCA sustav. Vozač može pratiti status FCA sustava (ON/OFF) na LCD zaslonu. Ako je  indikator sustava na LCD zaslonu uključen, a FCA je aktivan, preporučujemo da vozilo pregleda ovlašteni HYUNDAI trgovac.

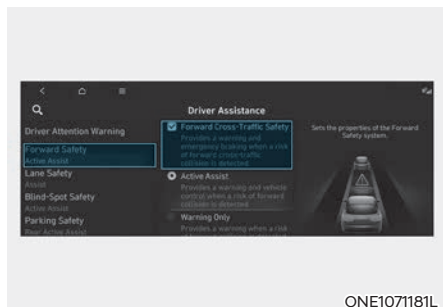

Forward Cross-Traffic Safety (sigurnost poprečno na smjer vožnje, ako je u opremi)

Vozač može aktivirati sustav davanjem kontakta i odabirom 'User settings → Driver assistance → Forward safety → Forward Cross-Traffic Safety' u postavkama kako bi uključio ili isključio funkciju prolaska kroz križanje.

UPOZORENJE

FCA se automatski aktivira davanjem kontakta (u ON položaj). Vozač može deaktivirati FCA isključivanjem u LCD zaslonu. Vozač mora biti svjestan okoliša i voziti sigurno, neovisno o statusu rada FCA sustava.

OPREZ

- Ako je odabrana opcija 'Warning only' kočnice se neće aktivirati od strane sustava.
- Postavke za Forward safety uključuju 'Basic function' (osnovna funkcija) i 'Junction Turning' (funkcija skretanja u križanju), Lane-Change Oncoming' (funkcija promjene traka u dolasku), 'Lane-Change Side' (funkcija promjene traka) i 'Evasive Steering Assist' (funkcija manevra izbjegavanja) (ako je u opremi).
- Ako je Forward safety sustav isključen ('Off'), 'Junction Turning' (funkcija skretanja u križanju) neće raditi čak i ako se odabere Forward Cross-Traffic Safety (sigurnost poprečno na smjer vožnje, ako je u opremi).
- Podrhtavanje upravljačkog obruča može se uključiti i isključiti. Odabir funkcije (ako je u opremi) je moguć u postavkama 'Driver Assistance → Haptic Warning'.

Obavijest

FCA se automatski isključuje kad se isključi ESC pritiskom od 3 sekunde ili dulje na prekidač ESC OFF. Indikator upozorenja  FCA će svijetliti što je normalno.

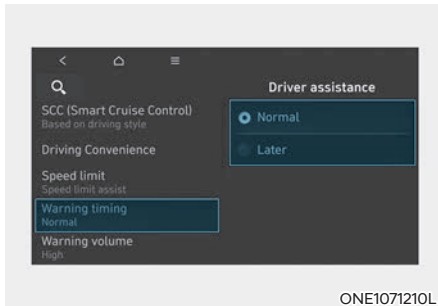

ONE1071210L

Warning Timing

Kad je motor uključen, vozač može podesiti osjetljivost alarma na LCD zaslonu.

Idite: 'Driver assistance' → Warning Timing → 'Normal'/'Later'. (normal/kasnije)

Kad je vozilo isporučeno iz tvornice, osjetljivost je podešena na 'Normal'. Ako promijenite osjetljivost, upozorenja ostalih sustava mogu se također promijeniti.

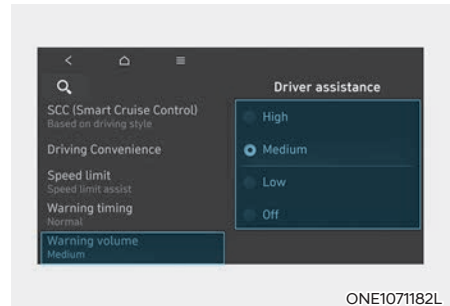

ONE1071182L

Warning Volume

Kad je motor uključen, vozač može podesiti glasnoću alarma na LCD zaslonu.

Idite: 'Driver assistance' → Warning Volume → 'High'/'Medium'/'Low'/'Off'. (glasno/srednje/tiho/isključeno).

No, čak i ako se odabere 'Off' (isključeno), sustav se neće posve utišati, nego će biti vrlo tih.

Ako promijenite glasnoću upozorenja, i glasnoća upozorenja ostalih sustava može se promijeniti.



OPREZ

- Postavke osjetljivosti alarma i glasnoće alarma odnose se na sve funkcije FCA sustava.
- Čak i ako se osjetljivost alarma podesi na 'Normal', ako vozilo ispred naglo zakoči, alarm sustava se može učiniti zakašnjelim.
- Odaberite 'Late' samo u uvjetima vrlo rijetkog prometa pri niskim brzinama kretanja.



Obavijest

Kad se motor iznova pokrene, postavke alarma (osjetljivost i glasnoća) ostaju kako su posljednji put podešene.

Rad FCA sustava

Osnovna funkcija

Upozorenja i nadzor sustava

Osnovna funkcija FCA sustava je da upozori vozača i upravlja vozilom u ovisnosti o opasnosti od sudara: 'Collision Warning' (upozorenje na sudar), 'Emergency Braking' (kočenje u nuždi) i 'Stopping vehicle and ending brake control' (zaustavljanje vozila i prekid kočenja).

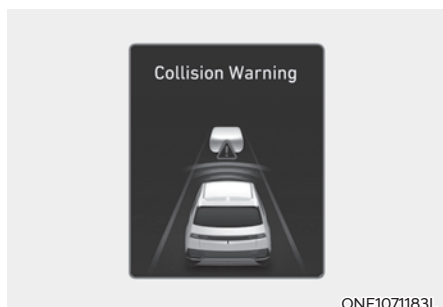

Collision Warning (upozorenje na sudar)

- Kako bi vozača upozorio na opasnost od sudara, poruka upozorenja se prikazuje na LCD zaslonu praćena zvučnim upozorenjem i podrhtavanjem upravljača (ako je taj sustav u opremi).
- Ako je ispred opaženo vozilo, sustav će biti aktivan kad se vaše vozilo kreće brzinama između 10 i 280 km/h.
- Ako je ispred vozila opažen pješak ili motociklist/motociklist, sustav će biti aktivan kad je brzina kretanja vozila između 10 i 85 km/h.
- Ako je odabrana opcija 'Active Assist', kočnice se mogu aktivirati.

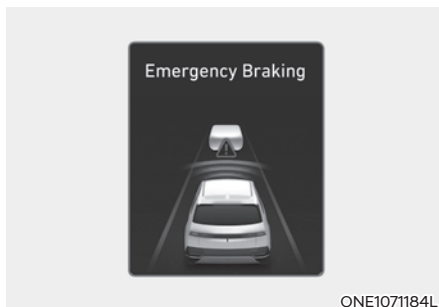

Emergency Braking (kočenje u nuždi)

- Kako bi vozača upozorio na kočenje, poruka 'Emergency Braking' će se pokazati na LCD zaslonu praćena zvučnim upozorenjem i podrhtavanjem upravljača (ako je taj sustav u opremi).
- Ako FCA sustav procjeni da je izbjegavanje naleta teško čak i uz promjenu traka, sustav će raditi pri brzinama između 10 i 100 km/h (ako je opremljen prednjim kutnim radarom).
- Operativni doseg funkcionalnosti se može smanjiti u ovisnosti o prometnim uvjetima ili okolišu vozila.
- Ako je ispred opaženo vozilo, sustav će biti aktivan kad se vaše vozilo kreće brzinama između 10 i 75 km/h.
- Ako je ispred vozila opažen Pješak ili motociklist/motociklist, sustav će biti aktivan kad je brzina kretanja vozila između 10 i 65 km/h.
- U slučaju kočenja u nuždi, sustav koči punom snagom kako bi se spriječio nalet na vozilo, pješaka ili ciklistu/motociklistu ispred vozila.



ONE1071185L

Stopping vehicle and ending brake control (zaustavljanje vozila i prekid kočenja)

- Kad je vozilo zaustavljeno kočenjem od strane sustava, na LCD zaslonu će se pojaviti poruka upozorenja 'Drive carefully' (vozite pažljivo).

Radi vlastite sigurnosti, vozač bi trebao pritisnuti pedalu kočnice i provjeriti okolišnu situaciju.

- Nadzor nad kočnicama prestaje cca 2 sekunde nakon potpunog zaustavljanja vozila.

Junction Turning function (Funkcija skretanja u križanju, ako je u opremi)

Upozorenja i nadzor sustava

Funkcija skretanja u križanju je da upozori vozača i upravlja vozilom u ovisnosti o opasnosti od sudara: 'Collision Warning' (upozorenje na sudar), 'Emergency Braking' (kočenje u nuždi) i 'Stopping vehicle and ending brake control' (zaustavljanje vozila i prekid kočenja).



ONE1071186L

ONE1071187L

Collision Warning (upozorenje na sudar)

- Kako bi vozača upozorio na opasnost od sudara, poruka upozorenja se prikazuje na LCD zaslonu praćena zvučnim upozorenjem i podrhtavanjem upravljača (ako je taj sustav u opremi).
- Sustav će biti aktivan kad se vaše vozilo kreće brzinama između 10 i 30 km/h, a vozilo iz suprotnog smjera se kreće između 30 i 70 km/h.
- Ako je odabrana opcija 'Active Assist', kočnice se mogu aktivirati.

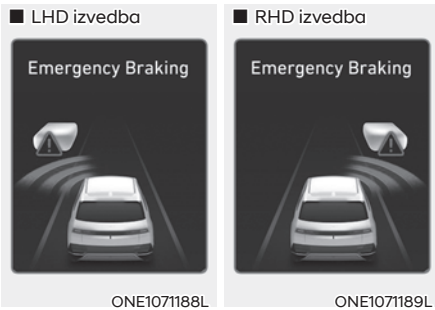

Emergency Braking (kočenje u nuždi)

- Kako bi vozača upozorio na kočenje, poruka 'Emergency Braking' će se pokazati na LCD zaslonu praćena zvučnim upozorenjem i podrhtavanjem upravljača (ako je taj sustav u opremi).
- Sustav će biti aktivan kad se vaše vozilo kreće brzinama između 10 i 30 km/h, a vozilo iz suprotnog smjera se kreće između 30 i 70 km/h.
- U slučaju kočenja u nuždi, sustav koči punom snagom kako bi se spriječio sudar s vozilom iz suprotnog smjera.

i Obavijest

Ako je vozač na lijevom sjedalu (LHD izvedba), sustav je aktivan samo kad se skreće ulijevo. Ako je vozač na desnom sjedalu (RHD izvedba), sustav je aktivan samo kad se skreće udesno.



Stopping vehicle and ending brake control (zaustavljanje vozila i prekid kočenja)

- Kad je vozilo zaustavljeno kočenjem od strane sustava, na LCD zaslonu će se pojaviti poruka upozorenja 'Drive carefully' (vozite pažljivo).
Radi vlastite sigurnosti, vozač bi trebao pritisnuti pedal kočnice i provjeriti okolišnu situaciju.
- Nadzor nad kočnicama prestaje cca 2 sekunde nakon potpunog zaustavljanja vozila.

Junction Crossing function (Funkcija prolaska kroz križanje, ako je u opremi)

Upozorenja i nadzor sustava

Funkcija prolaska kroz križanje je da upozori vozača i upravlja vozilom u ovisnosti o opasnosti od sudara: 'Collision Warning' (upozorenje na sudar), 'Emergency Braking' (kočenje u nuždi) i 'Stopping vehicle and ending brake control' (zaustavljanje vozila i prekid kočenja).

■ LHD izvedba



ONE1071190L

■ RHD izvedba



ONE1071191L

Collision Warning (upozorenje na sudar)

- Kako bi vozača upozorio na opasnost od sudara, poruka upozorenja se prikazuje na LCD zaslonu praćena zvučnim upozorenjem i podrhtavanjem upravljača (ako je taj sustav u opremi).
- Sustav će biti aktivan kad se vaše vozilo kreće brzinama između 10 i 30 km/h, a vozilo iz drugog smjera se kreće između 10 i 60 km/h.
- Ako je odabrana opcija 'Active Assist', kočnice se mogu aktivirati.

■ LHD izvedba



ONE1071122L

■ RHD izvedba



ONE1071123L

Emergency Braking (kočenje u nuždi)

- Kako bi vozača upozorio na kočenje, poruka 'Emergency Braking' će se pokazati na LCD zaslonu praćena zvučnim upozorenjem i podrhtavanjem upravljača (ako je taj sustav u opremi).
- Sustav će biti aktivan kad se vaše vozilo kreće brzinama između 10 i 30 km/h, a vozilo iz drugog smjera se kreće između 10 i 20 km/h.
- U slučaju kočenja u nuždi, sustav koči punom snagom kako bi se spriječio sudar s vozilom iz suprotnog smjera.

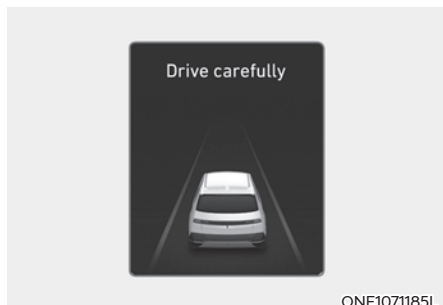

Stopping vehicle and ending brake control (zaustavljanje vozila i prekid kočenja)

- Kad je vozilo zaustavljeno kočenjem od strane sustava, na LCD zaslonu će se pojaviti poruka upozorenja 'Drive carefully' (vozite pažljivo).

Radi vlastite sigurnosti, vozač bi trebao pritisnuti pedalu kočnice i provjeriti okolišnu situaciju.

- Nadzor nad kočnicama prestaje cca 2 sekunde nakon potpunog zaustavljanja vozila.

OPREZ

Ako je kut sudara izvan određenog raspona, Funkcija prolaska kroz križanje može biti prespora u reakciji ili do nje možda uopće ne dođe.

Lane-Change Oncoming function (Funkcija promjene traka u dolasku, ako je u opremi)

Upozorenja i nadzor sustava

Funkcija promjene traka u dolasku je da upozori vozača i upravlja vozilom u ovisnosti o opasnosti od sudara: 'Collision Warning' (upozorenje na sudar), 'Emergency Steering' (upravljanje u nuždi).



Collision Warning (upozorenje na sudar)

- Kako bi vozača upozorio na opasnost od sudara, poruka upozorenja se prikazuje na LCD zaslonu praćena zvučnim upozorenjem i podrhtavanjem upravljača (ako je taj sustav u opremi).
- Sustav će biti aktivan kad se vaše vozilo kreće brzinama između 40 i 145 km/h, a vozilo iz drugog smjera se kreće iznad 10 km/h uz relativnu brzinu približavanja ispod 200 km/h.



Emergency Steering (upravljanje u nuždi)

- Kako bi vozača upozorio na upravljanje, poruka 'Emergency Steering' će se pokazati na LCD zaslonu praćena praćena zvučnim upozorenjem i podrhtavanjem upravljača (ako je taj sustav u opremi).
- Sustav će biti aktivan kad se vaše vozilo kreće brzinama između 40 i 145 km/h, a vozilo iz drugog smjera se kreće iznad 10 km/h uz relativnu brzinu približavanja ispod 200 km/h.
- U slučaju upravljanja u nuždi, sustav upravlja kako bi se spriječio sudar s vozilom iz suprotnog smjera.

Lane-Change Side function (Funkcija promjene traka, ako je u opremi)

Upozorenja i nadzor sustava

Funkcija promjene traka u dolasku je da upozori vozača i upravlja vozilom u ovisnosti o opasnosti od sudara: 'Collision Warning' (upozorenje na sudar), 'Emergency Steering' (upravljanje u nuždi).



Collision Warning (upozorenje na sudar)

- Kako bi vozača upozorio na opasnost od sudara, poruka upozorenja se prikazuje na LCD zaslonu praćena zvučnim upozorenjem i podrhtavanjem upravljača (ako je taj sustav u opremi).
- Sustav će biti aktivan kad se vaše vozilo kreće brzinama između 40 i 145 km/h.



Emergency Steering (upravljanje u nuždi)

- Kako bi vozača upozorio na upravljanje, poruka 'Emergency Steering' će se pokazati na LCD zaslonu praćena zvučnim upozorenjem i podrhtavanjem upravljača (ako je taj sustav u opremi).
- Sustav će biti aktivan kad se vaše vozilo kreće brzinama između 40 i 145 km/h.
- Ako je ispred vozila opažen pješak, vozilo ili motociklist/motociklist, sustav će biti aktivan kad je brzina kretanja vozila između 10 i 65 km/h.

OPREZ

funkcija promjene traka ne radi ako je brzina kretanja vozila u približavanju sprijeđa 0 km/h.

Evasive Steering Assist function ***(Funkcija manevara izbjegavanja, ako je u opremi)***

Upozorenja i nadzor sustava

Funkcija manevara izbjegavanja je da upozori vozača i upravlja vozilom u ovisnosti o opasnosti od sudara 'Emergency Steering' (upravljanje u nuždi).

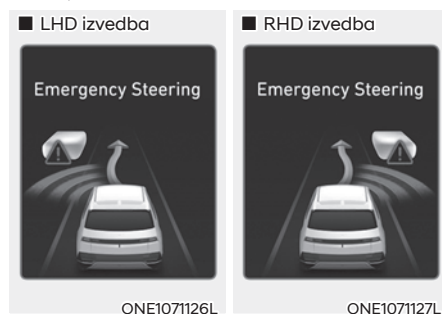

Emergency Steering (Driver steering assist, Upravljanje u nuždi, pomoć vozaču pri upravljanju)

- Kako bi vozača upozorio na opasnost od sudara, poruka upozorenja se prikazuje na LCD zaslonu praćena zvučnim upozorenjem i podrhtavanjem upravljača (ako je taj sustav u opremi).
- Sustav će biti aktivan kad se vaše vozilo kreće brzinama između 40 i 85 km/h.
- Ako je ispred vozila opažen pješak, vozilo ili motociklist/biciklist, sustav upravlja kako bi se spriječio sudar.

■ LHD izvedba

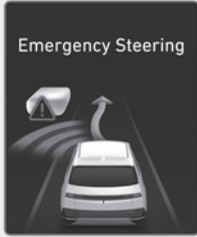

ONE1071126L

■ RHD izvedba

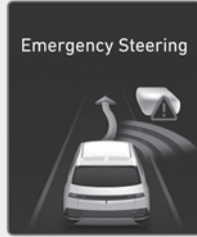

ONE1071127L

Emergency Steering (Evasive steering assist) (upravljanje u nuždi, pomoć za izbjegavanje nezgode)

- Kako bi vozača upozorio na upravljanje, poruka 'Emergency Steering' će se pokazati na LCD zaslonu praćena praćena zvučnim upozorenjem i podrhtavanjem upravljača (ako je taj sustav u opremi).
- Sustav će biti aktivan kad se vaše vozilo kreće brzinama između 65 i 75 km/h.
- Ako je ispred vozila opažen pješak, vozilo ili ciklist, a brzina vozila je takva da je u rasponu kočenja u nuždi, sustav upravlja kako bi se spriječio sudar ako postoji prostor u traku da se izbjegne sudar.



OPREZ

- Upravljač se može automatski zakrenuti kad je sustav upravljanja u nuždi aktivan.
- Sustav upravljanja u nuždi će automatski prestati s radom kad iščeznu faktori rizika. Vozač mora cijelo vrijeme upravljati vozilom.
- Sustav upravljanja u nuždi možda neće raditi, ako se upravljač drži jako čvrsto ili se zakrene u suprotnom smjeru.
- Ako je sustav upravljanja aktivan u izbjegavanju pješaka, vozila ili ciklista, on će prestati s radom ako se mogu očekivati naleti na druge sudionike u prometu (pješač, vozilo ili ciklist).
- Sustav upravljanja u nuždi možda neće raditi, ako u prometnom traku po kojem se vozi nema dovoljno mjesta za izbjegavanje naleta.



Obavijest

Za više detalja o porukama upozorenja, pogledajte poruke upozorenja u 'osnovnim funkcijama'.



Obavijest

Slike, prikazi i boje mogu se prikazati drugačije od ilustracija u priručniku u ovisnosti o odabranoj temi instrument ploče.



UPOZORENJE

Vodite računa o ovim pretpostavkama kad koristite Forward Collision Avoidance Assist sustav:

- Radi vlastite sigurnosti baratajte postavkama FCA sustava samo kad je vozilo parkirano na sigurnom.
- Ako je odabrano 'Active Assist' ili 'Warning only', FCA se automatski isključuje kad se isključi ESC pritiskom na ESC OFF prekidač u trajanju od minimalno 3 sekunde. Ako je ESC isključen, aktivacija FCA sustava preko LCD-a nije moguća. Indikator upozorenja  FCA će svijetliti što je normalno. Ako se FCA sustav uključi ponovnom aktivacijom ESC-a, FCA će nastaviti raditi uz posljednje aktivne postavke.
- FCA sustav neće raditi u svim situacijama i ne može spriječiti sve sudare.
- Vozač je isključivo i jedino odgovoran za sigurno upravljanje vozilom. Nemojte se oslanjati isključivo na FCA sustav; održavajte sigurnosni razmak i kočite ako je to potrebno.
- Nemojte NIKAD pokušati namjerno isprovocirati aktivaciju sustava i dovoditi na taj način u opasnost pješake, cikliste, životinje ili tuđu imovinu. Moguće su ozljede sa smrtnim posljedicama.
- FCA sustav se možda neće aktivirati ako vozač već koči da bi izbjegao sudar.

- U ovisnosti o prometnici i uvjetima vožnje, sustav će možda prekasno upozoriti vozača ili ga možda neće upozoriti uopće.
- Za vrijeme aktivacije sustava moguće je naglo kočenje. To može izazvati ozljede putnika ili oštećenje predmeta i vozila. Uvijek budite vezani, a svi predmeti osigurani od pomicanja.
- Ako neki drugi sustav u vozilu upravo prikazuje ili emitira poruku upozorenja, poruke upozorenja FCA sustava možda neće biti prikazane/emitirane.
- Ako je u vozilu ili oko njega visoka razina buke, možda nećete čuti upozorenja FCA sustava.
- FCA sustav se u ovisnosti od prometnice i okoliša možda neće aktivirati ili se može ugasiti.



UPOZORENJE

- Ako i postoji neispravnost u radu FCA sustava, kočnice će funkcionirati normalno.
- Ako za vrijeme kočenja u nuždi od strane sustava vozač naglo zakrene upravljač ili pritisne pedal gasa do kraja, kočenje će prestati.



OPREZ

- Osjetilni domet FCA sustava se u ovisnosti o uvjetima oko i ispred vozila može promijeniti ili smanjiti. U ovisnosti o brzini kretanja sustav može samo upozoriti vozača ili do upozorenja možda uopće ne dođe.
- Aktivacija FCA sustava ovisi o procjeni rizika koja ovisi o brzini vozila, brzini drugih vozila, smjeru vožnje i okolišnim uvjetima.
- Ako se očekuje sudar s vozilom u okruženju, Lane-Change Oncoming function (Funkcija promjene traka u dolasku, ako je u opremi), Lane-Change Side function (Funkcija promjene traka, ako je u opremi), Evasive Steering Assist function (Funkcija manevra izbjegavanja, ako je u opremi) samo će upozoriti vozača.





Obavijest

Ako je sudar neizbježan, sustav može dodati sustavu kočnja punu snagu ako vozač ne koči dovoljno jako.

Neispravnost i ograničenja sustava

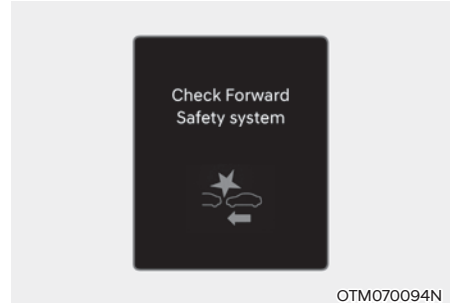
Neispravnost sustava



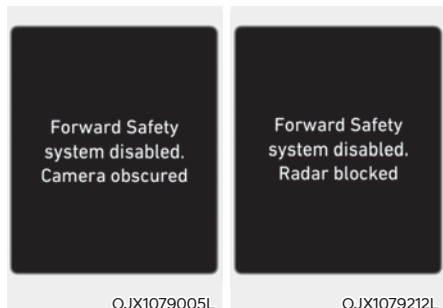

Ako FCA sustav ne radi kako bi trebao,  indikator upozorenja sustava će se uključiti uz i poruka upozorenja 'Check Forward Safety system(s)' će se prikazati te glavni indikator upozorenja  će se uključiti. U ovom slučaju preporučujemo da se obratite za pomoć ovlaštenom HYUNDAI trgovcu.

Sistem isključen



Kad je vjetrobran gdje se nalazi kamera, poklopac senzora ili senzor zaprljan ili prekriven stranom tvari poput snijega ili kiše i blata, to može dovesti do privremenog isključenja sustava.

Ako se to dogodi, vozač će biti upozoren pomoću odgovarajuće poruke: 'Forward Safety system(s) disabled. Camera obscured' ili the 'Forward Safety system(s) disabled' i uključit će se indikatori  i  na LCD zaslonu.

Ovo nije znak neispravnosti FCA sustava. Da bi sustav opet profunkcionirao očistite staklo, poklopac senzora i senzor.

Ako sustav ne profunkcionira normalno nakon što su naslage (snijeg, kiša, led ili prljavština) uklonjene, preporučujemo da posjetite ovlaštenog HYUNDAI trgovca.



UPOZORENJE

- Iako na LCD zaslonu nije prikazana poruka upozorenja, sustav možda neće raditi ispravno.
- FCA sustav možda neće ispravno funkcionirati u okolišu gdje sustav ne detektira ništa (npr. otvoreno područje).

Ograničenja sustava

Vozač treba biti osobito oprezan u sljedećim situacijama, jer sustav možda neće reagirati kako bi trebao:

- Radar ili leća kamere su zaprljani stranim tvarima.
- Kamera je izložena visokoj ili niskoj temperaturi.
- Leća kamere ne može dobro raditi zato što su stakla na vozilu prljava ili naknadno tretirana (zatamnjena pomoću folije i sl.), staklo je napuklo ili je na njemu strana tvar (naljepnica, kukac i sl.)
- Vлага nije uklonjena s vjetrobrana ili je on zaleđen.
- Tekućina za pranje stakla se kontinuirano nanosi ili rade brisači.
- Izuzetno jako kiši ili sniježi.
- Ulična rasvjeta ili svjetlo vozila koje dolazi u susret se reflektira od mokrog kolnika ili lokvi na njemu.
- Na prednjoj se konzoli nalazi neki predmet.

- Drugo vozilo vuče vaše.
- Razina svjetla oko vozila je izuzetno visoka.
- Okoliš je jako taman poput tunela i sl.
- Razina vanjskog svjetla se je naglo promijenila, primjerice na ulasku u ili izlasku iz tunela.
- Razina osvjetljenja je preniska za rad kamere (primjerice vožnja kroz tunel s isključenim svjetlima ili svjetla nisu dovoljno svijetla).
- Vozite kroz dim, paru ili sjenu.
- Detektiran je samo dio pješaka ili motocikliste.
- Vozilo ispred je specijalno, poput teško natovarenog tegljača ili prikolice.
- Vozilo ispred nema uključena stražnja svjetla, nema stražnja svjetla, ima asimetrična stražnja svjetla ili stražnja svjetla bacaju snop pod kutem.
- Razina svjetla je niska, a vozilo ispred nema uključena svjetla ili ona ne rade dobro.
- Stražnji kraj vozila ispred je malen, ili vozilo ne izgleda normalno, jako je nagnuto u jednu stranu, prevrnuo ili je samo jedna strana vozila vidljiva.
- Razmak od tla vozila ispred je vrlo nizak ili visok.
- Odbojnik je u području radara udaren, oštećen, deformiran ili je radar izbačen iz ležišta.
- Temperatura oko radara je vrlo visoka ili iznimno niska.
- Vozite kroz tunel ili preko čeličnog mosta.
- Vozite po velikom području na kojem nema ničega ili je predmeta koji se ističu vrlo malo (npr. pustinja, čistina i sl.)
- Vozite uz materijal koji se jako dobro reflektira na radaru poput čelične ograde uz cestu, vozila i sl.
- Ispred vas je biciklist na biciklu koji je napravljen od materijala koji radar ne uočava.
- Vozilo ispred je kasno uočeno.
- Vozilo ispred je odjednom blokirano nekom preprekom.
- Vozilo ispred vozi nepravilno i uz mnogobrojne promjene smjera i brzine.
- Vozilo ispred se kreće jako sporo ili jako brzo.
- Vozilo ispred je deformirano (nepravilnog oblika).
- Vozilo ispred skreće u suprotnom smjeru kako bi izbjeglo sudar.
- Ispred vas se nalazi vozilo, a vi se prestrojavate u drugi prometni trak sporo.
- Vozilo ispred je prekriveno snijegom.
- Vi napuštate ili se vraćate u prometni trak.
- Vozilo je nestabilno u vožnji.
- Vozite u kružnom toku i vozilo ispred nije detektirano.
- Kontinuirano vozite u krug.
- Vozite po neravnoj cesti s velikim promjenama nagiba i uspona.
- Pješak ili motociklist nisu ispravno uočeni, jer se drže nepravilno; primjerice pješak hoda pogrbljeno.
- Pješak ili motociklist nisu ispravno uočeni jer su odjeveni na način da ili na sebi imaju opremu koja im narušava siluetu.

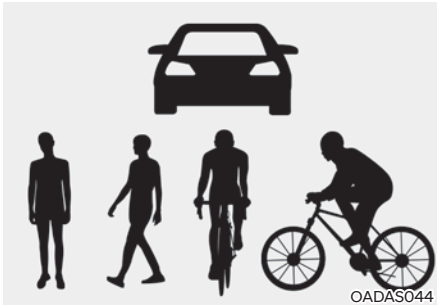

Ova ilustracija prikazuje obrise pješaka, vozila i bicikliste koje će kamera ispravno detektirati.

- Pješak ili motociklist se brzo pojave pred vozilom.
- Pješak ispred vozila je iznimno nizak ili se krivo drži.
- Pješak ili motociklist ispred vozila su invalidi.
- Pješak ili biciklist se kreću okomito na smjer kretanja vozila.
- Ispred vozila je velika grupa biciklista ili pješaka.
- Pješak ili motociklist imaju na sebi odjeću koja ih stapa s okolinom.
- Pješaka ili motociklistu je teško razaznati od pozadine koja je sličnog izgleda.
- Vozite uz pješake, bicikliste, prometne znakove, konstrukcije i sl. u blizini križanja.
- Vozite na parkiralištu.
- Vozilo se koristi unutar zgrade poput podzemne garaže.
- Vozilo prolazi kroz gradilište, vozi po makadamu ili iznad metalne podloge poput pruge ili prolazi kroz naplatne kućice i sl.
- Vožnja u zavoju ili po nagnutoj cesti.
- Vozite uz cestu gdje su posađena drveća ili stupovi rasvjete.
- Loši uvjeti na cesti su izazvali vrlo velike vibracije vozila.
- Senzor iznenada ima veliku promjenu u prepoznavanju (primjerice prelazak preko prijevoja).
- Vaše je vozilo iznimno visoko ili nisko zbog pretovara ili nenormalnog tlaka u gumama.
- Vožnja po cestu čije je rubove prerasla trava ili drveće.
- Postoje jake elektromagnetske smetnje poput vožnje u području sa snažnim radio valovima ili električnim smetnjama.

Junction Crossing (Funkcija izbjegavanja u križanju, ako je u opremi) Lane-Change Oncoming function (Funkcija promjene traka u dolasku, ako je u opremi), Lane-Change Side function (Funkcija promjene traka, ako je u opremi), Evasive Steering Assist function (Funkcija manevra izbjegavanja, ako je u opremi)

- Temperatura oko prednjeg ili stražnjeg kutnog radara je visoka ili niska
- Prikolica ili nosač je ugrađen oko stražnjeg kutnog radara
- Prednji ili stražnji kutni radari su pokriveni snijegom, kišom, prljavštinom i sl.
- Odbojnik u području prednjeg ili stražnjeg kutnog radara je prekriven naljepnicama, dodatnim oblogama, dodatnim odbojnicima, nosačima za bicikle i sl.
- Odbojnik u području prednjeg ili stražnjeg kutnog radara je doživio udarac, oštećen je ili nije na mjestu
- Prednji ili stražnji kutni radar je blokiran drugim vozilima, preprekama ili stupovima.
- Vožnja po pristupnoj rampi autoceste ili brze ceste
- Vožnja po cesti na kojoj je ograda ili zid izveden dvostruko
- Druga vozila su u vožnji vrlo blizu iza ili prolaze pokraj vašeg vozila na vrlo maloj udaljenosti
- Brzina drugih vozila u prolasku je vrlo visoka tj. prolazak kraj vašeg vozila traje vrlo kratko
- Drugo vozilo je prošlo kraj vašeg
- Vaše je vozilo startalo isti tren kad je vozilo do vašeg krenulo i ubrzalo
- Vozilo do vas se prestroji dva traka od vas ili se vozilo koje je udaljeno dva traka prestroji u trak do vas
- Opažen je motocikl ili bicikl
- Opaženo je vozilo poput transportera s ravnom platformom
- Opaženo je veliko vozilo poput autobusa ili kamiona
- Opažena je mala pokretna prepreka poput pješaka, životinje, kolica za kupovinu ili dječjih kolica.
- Opaženo je nisko vozilo poput sportskog automobila.
- Linije prometnog traka su teško čitljive jer su prekrivene stranim tvarima poput snijega, prašine, pijeska, kiše, ulja, lokva i sl.
- Linije prometnog traka su teško čitljive jer je boja istrošena ili izbljedita pa se ne ističu u odnosu na cestu

- Na cesti postoje oznake koje su vrlo blizu prometnih traka ili oznake na cesti izgledaju slično crtama prometnih traka
- Na cestu pada pravilna sjena sličnog oblika kao linija prometnog traka poput sjene nosača, ograde uz cestu, grane drva ili sl.
- Broj prometnih traka se smanjuje ili povećava ili se oznake isprepliću
- Na cesti postoje oznake više od dva prometna traka
- Oznake na cesti su komplicirane ili prerađivane poput privremenih oznaka na gradilištima
- Ne cesti su oznake poput cik-cak linija, oznaka pješačkog prelaza ili prometnih znakova
- Prometni trak iznenada nestaje, kao u križanju
- Prometni je trak iznimno uzak ili širok
- Na cesti postoji rub ili rubnjak bez svojeg traka
- Vozilo ispred vozi po jednoj oznaci prometnog traka
- Udaljenost u odnosu na vozilo ispred je ekstremno mala



UPOZORENJE

- Vožnja u zavoju

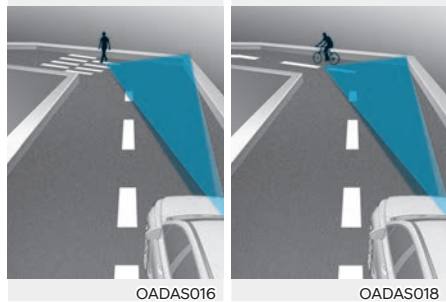
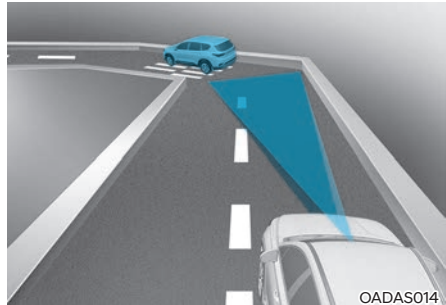

Efikasnost FCA sustava kopni u zavoju.

FCA možda neće prepoznati vozilo, pješake ili motocikliste ispred koje se nalazi u istom prometnom traku. FCA može nepotrebno prikazati poruku upozorenja, baš kao i zvučni alarm, ili se može dogoditi da do upozorenja bilo koje vrste uopće ne dođe, jer sustav ni nije detektirao vozilo koje je u zavoju i zato se izmaknulo iz vaše ravne linije.

Dok se nalazite u zavoju vozite osobito oprezno, održavajte sigurnosni razmak i, ako je potrebno, pritisnite pedalu kočnice kako biste održali potrebnu sigurnosnu udaljenost.

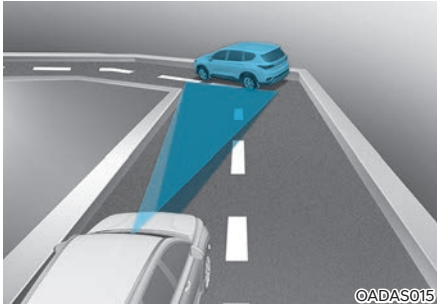

©ADAS015



OADAS017



OADAS019

Efikasnost FCA sustava kopni u zavojima. FCA će možda prepoznati vozilo, pješake ili motocikliste ispred koje se nalazi u drugom prometnom traku.

Sustav se možda aktivira nepotrebno i upozori vozača ili samostalno počne kočiti.

Provjerite koje su ograničenja rada FCA sustava.

- **Vožnja po nagibima**

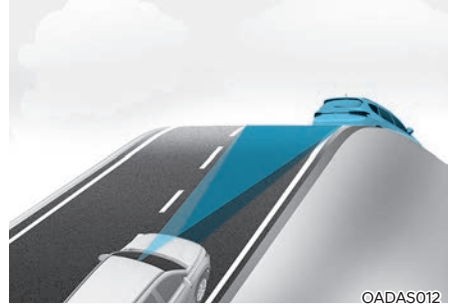

OADAS012



OADAS010

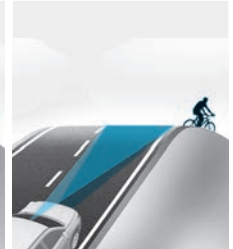

OADAS011

Efikasnost FCA sustava kopni na nagibima te možda neće moći prepoznati vozilo ispred u istom prometnom traku. FCA može nepotrebno prikazati poruku upozorenja, baš kao i zvučni alarm, ili se može dogoditi da do upozorenja bilo koje vrste uopće ne dođe.

Kad FCA iznenada 'zapazi' vozilo ispred prilikom prelaska preko prijevoja, može se dogoditi snažno kočenje.

Dok se nalazite na usponima vozite osobito oprezno i, ako je potrebno, pritisnite pedalu kočnice.

- Promjena prometnog traka

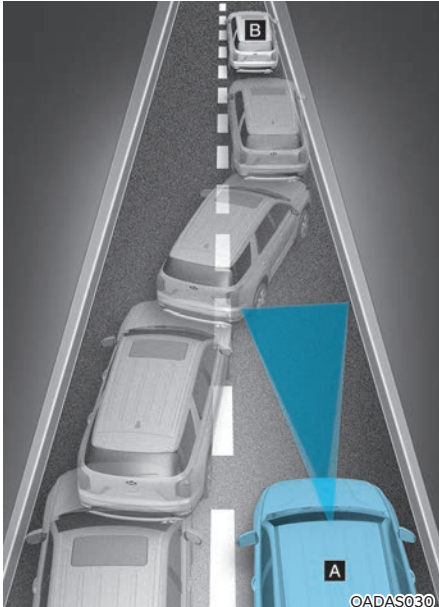

[A] : Vaše vozilo [B] : Vozilo u preostrojanju

Kad vozilo koje vozi u prometnom traku do vas skrene u vaš prometni trak, možda neće biti 'zapaženo' od FCA sustava dok ne uđe u područje prepoznavanja. Posebno ako se vozilo do vas naglo prestroji ispred vas veća je vjerojatnost da ga FCA sustav neće prepoznati. Uvijek pažljivo vozite, ako je potrebno, pritisnite pedalu kočnice kako biste održali potreban razmak i skrenite u stranu kao biste izbjegli sudar.

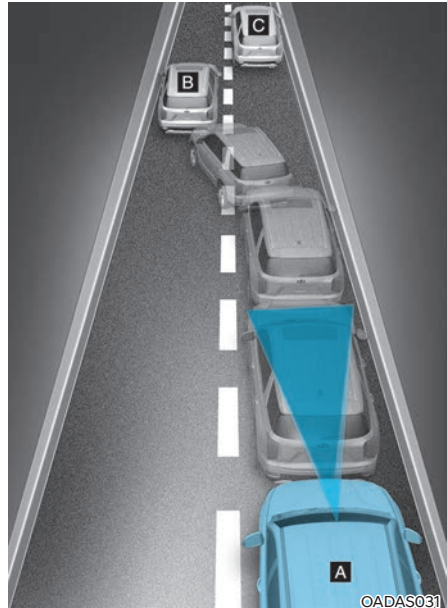

[A] : Vaše vozilo, [B] : Vozilo u preostrojanju
[C] : Vozilo u istom traku

Kad zaustavljeno vozilo ispred vas izađe iz prometnog traka, FCA sustav možda neće opaziti vozilo koje se sad nalazi ispred vas. Uvijek pažljivo vozite i, ako je potrebno, pritisnite pedalu kočnice kako biste održali potreban razmak i skrenite u stranu kao biste izbjegli sudar.

- **Prepoznavanje vozila**

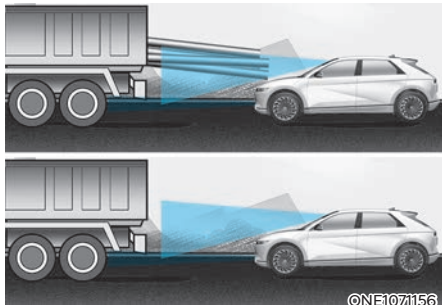

Ako vozilo ispred vas ima težak teret koji viri straga, ili ako vozilo ispred vas ima povećan odmak od tla to može izazvati opasnu situaciju.

FCA sustav možda neće prepoznati teret koji straga 'viri' iz teretnog vozila. U ovom slučaju morate održavati dovoljan razmak i paziti na pravovremeno kočenje kako biste izbjegli moguću nezgodu.



UPOZORENJE

- Prije vuče drugog vozila obavezno isključite FCA sustav u LCD zaslonu. Dok vučete vozilo FCA sustav može iznenada aktivirati kočnice i izazvati nalet vučenog vozila na vaše.
- Sustav se može aktivirati ako su predmeti ispred vozila oblikom slični vozilima, pješacima ili motociklistima.
- Senzor može prepoznati samo pješaka i motoristu, ne kolica, bicikle, skutere, kolica za prtljagu ili kolica supermarketa.
- FCA sustav ne radi u nekim situacijama. Zato nikad nemojte testirati aktivaciju FCA sustava protiv osobe ili drugih vozila. To može izazvati ozbiljne ozljede ili čak smrtni slučaj.
- Sistem se može privremeno isključiti ili ne raditi ispravno ako je pod snažnim utjecajem elektromagnetskih valova
- FCA sustav možda neće raditi u prvih 15 sekundi nakon pokretanja vozila dok traje inicijalizacija prednje kamere.

SUSTAV POMOĆI OSTANKA U TRAKU (LKA) (AKO JE U OPREMI)

Sustav pomoći zadržavanja traka prepoznaje linije traka na cesti i asistira vozačevo upravljanje kako bi zadržao vozilo između linija.

Kad sustav prepozna da vozilo luta iz svojeg traka, obavještava vozača vizualnim i zvučnim upozorenjem, dok na upravljač primjenjuje moment u suprotnom smjeru, pokušavajući spriječiti pomicanje vozila iz traka.

Senzor

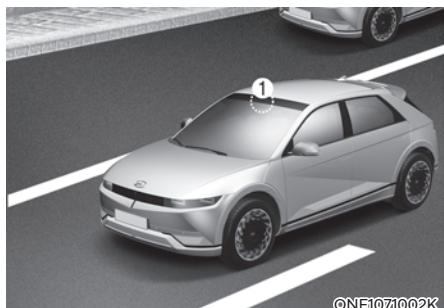

[1] : Prednja kamera

Kamera se koristi kao senzor koji prati linije prometnog traka (ili rub ceste).

Na ilustraciji je prikazan smještaj kamere tj. senzora.

OPREZ

Za više detalja o pretpostavkama za rad prednje kamere pogledajte prethodno poglavlje o FCA sustavu.

Postavke sustava

Postavke funkcija sustava

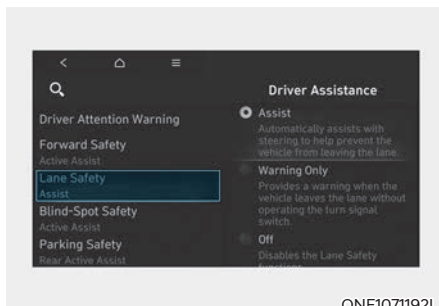

Lane safety (sigurnost u traku)

S uključenim motorom odaberite ili 'klikajte' 'Driver Assistance → Lane Safety' u meniju postavki kako biste uključili ili isključili svaku funkciju.

- Ako se odabere 'Assist' (pomoć), sustav će automatski upravljati u slučaju da otkrije da vozilo luta izvan traka kako bi to spriječilo.
- Ako se odabere 'Warning only' (samo upozorenje), sustav će upozoriti vozača zvučnim upozorenjem i podrhtavanjem upravljača (ako je ta funkcija u opremi) u slučaju da otkrije da vozilo luta izvan traka. Vozač sam mora upravljati vozilom.
- Ako se odabere 'Off' (isključeno) sustav će se isključiti. Na instrument ploči se pali  indikator.

UPOZORENJE

- Ako se odabere 'Warning only', upravljanje je prepušteno vozaču.
- LKAS sustav ne upravlja vozilom koje se nalazi u sredini prometnog traka.
- Vozač je isključivo i jedino odgovoran za sigurno upravljanje vozilom. U svakom trenutku treba biti svjestan okruženja i upravljati vozilom kad je sustav isključen (Off).

Uključivanje/isključivanje sustava (Lane Driving Assist prekidač)

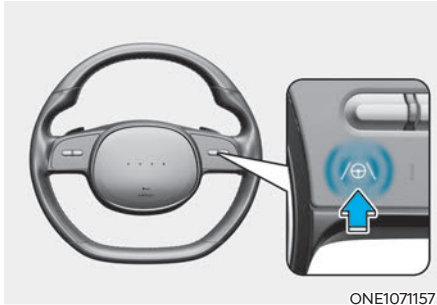

- Osim Europe, Australije i Rusije
S uključenim motorom pritisnite i držite pritisnutim Lane Driving Assist prekidač koji se nalazi na upravljačkom obroču kako biste uključili LKA sustav. Sivi  indikator se uključuje na instrument ploči.

Iznova pritisnite i držite pritisnutim Lane Driving Assist prekidač kako biste isključili sustav.

Ako je motor iznova pokrenut, LKA sustav će zadržati prethodne postavke za rad.

- Za Europu, Australiju i Rusiju
Svaki put kad se vozilo uključi LKA sustav se aktivira. Sivi  indikator se uključuje na instrument ploči.
Iznova pritisnite i držite pritisnutim Lane Driving Assist prekidač kako biste isključili sustav.

Obavijest

- Kad se Lane Driving Assist prekidač pritisne nakratko, LKA sustav će se uključiti i isključiti.
- Kad se LKA sustav isključi pomoću Lane Driving Assist prekidača, postavke Lane Safety sustava se također isključuju.

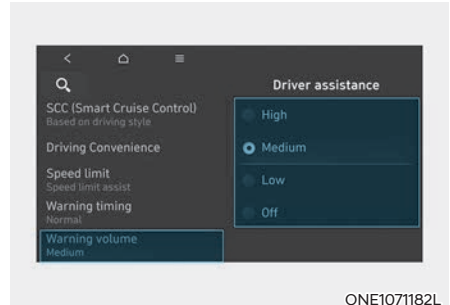

Warning Volume (glasnoća upozorenja)

Kad je Start/Stop prekidač u položaju ON, odaberite 'Driver Assistance → Warning Volume' iz menija postavki kako biste promijenili Warning Volume (glasnoću upozorenja) u 'High', 'Medium', 'Low' ili 'Off' za Lane Keeping Assist sustav.

No, čak i ako se odabere 'Off' (isključeno), sustav se neće posve utišati, nego će biti vrlo tih. Sustav podrhtavanja upravljača će ostati uključen, iako je 'Off' odabrano.

Ako promijenite glasnoću upozorenja, i glasnoća upozorenja ostalih sustava može se promijeniti.

Rad sustava

Upozorenja i kontrola sustava

Sustav pomoći zadržavanja traka prepoznaje linije traka na cesti i asistira vozačevo upravljanje kako bi zadržao vozilo između linija.



Lane Departure Warning (upozorenje napuštanja prometnog traka)

- Kako bi upozorio vozača da vozilo napušta prometni trak, zeleni  indikator će treptati na instrument ploči, a linija prometnog traka u smjeru u kojem vozilo luta iz traka će također treptati praćeno zvučnim upozorenjem. Također, upravljački će obruč podrhtavati (ako je taj sustav ugrađen u vozilo).
- Sustav je aktivan pri brzinama između 60 i 200 km/h.

Lane Keeping Assist (pomoć za ostanak u traku)

- Kako bi upozorio vozača da vozilo napušta prometni trak, zeleni  indikator će treptati na instrument ploči, a upravljač će odraditi potrebne korekcije kao bi vozilo ostalo u sredini prometnog traka.
- Sustav je aktivan pri brzinama između 60 i 200 km/h.

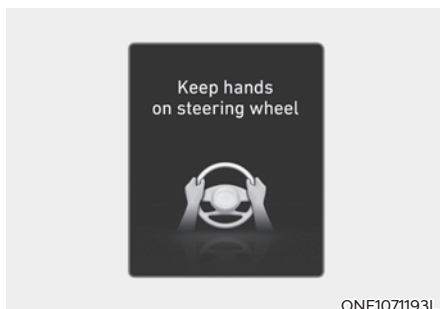

Hands-off warning (ruke nisu na upravljaču)

Ako vozač makne ruke s upravljača na nekoliko sekundi, pojavljuje se poruka 'Place hands on the steering wheel' (ili 'Keep hands on the steering wheel') na LCD zaslonu praćena zvučnim upozorenjem.

UPOZORENJE

- Sustav aktivnog upravljanja možda neće raditi ako se upravljački obruč drži iznimno čvrsto ili je upravljački obruč zakrenut preko određene granice.
- Sustav pomoći zadržavanja traka ne radi uvijek. Vozač se ne bi trebao isključivo oslanjati na sustav, već uvijek provjeriti cestovne uvjete tijekom vožnje paziti da je vozilo u sredini traka.
- Poruka upozorenja može se kasno pojaviti ovisno o cestovnim uvjetima. Stoga, uvijek držite ruke na upravljaču tijekom vožnje
- Ako se upravljački obruč ne drži dobro, pojavit će se ova poruka jer LKA sustav nije prepoznao ruke vozača na upravljačkom obruču.
- Ako na upravljački obruč stavite bilo kakve predmete, sustav upozorenja da ruke nisu na upravljaču možda neće raditi ispravno.

Obavijest

- Za više detalja pogledajte poglavlje 4 ili Vehicle Settings u Infotainment priručniku koji je isporučen s vozilom.
- Ako sustav prepozna trak, boja se mijenja iz sive u bijelu i zeleni se indikator  pali na instrument ploči.
- Ako su oznake traka ili rubovi ceste opaženi i Highway Lane Change Assist (sustav pomoći na autocesti) je uključen, bijele oznake traka mijenjaju boju u zelenu.



- Iako upravljanjem asistira sustav, vozač može kontrolirati upravljanje.
- Upravljač se može činiti težim ili lakšim nego kad nije.

Obavijest

Slike, prikazi i boje mogu se prikazati drugačije od ilustracija u priručniku u ovisnosti o odabranoj temi instrument ploče.

Neispravnosti i ograničenja sustava

Kvar sustava

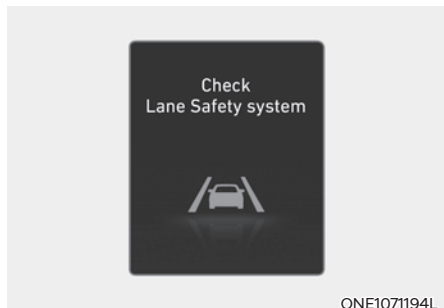

Ako postoji problem sa sustavom, poruka 'Check Lane Safety system'

će se pojaviti i  indikator kvara sustava će svijetliti žuto. Ako se to dogodi, preporučujemo da sustav provjeri ovlašteni HYUNDAI trgovac.

Ograničenja sustava

Vozač mora biti oprezan u ispod navedenim situacijama jer sustav možda neće upravljati upravljačem i možda neće raditi pravilno u ovim situacijama:

- Prometni trak i uvjeti prometovanja su loši
 - Trak se ne može prepoznati uslijed snijega, kiše, mrlje, lokve ili drugih faktora.
 - Teško je razlikovati boju linije traka od ceste.
 - Trak je vrlo širok ili uzak.

- Linija traka je oštećena ili nejasna.
- Sjena je na liniji pored srednjeg traka.
- Postoji linija slična liniji traka.
- Broj traka se povećava ili smanjuje ili se linije traka križaju.
- Vožnja u područjima u izgradnji.
- Ima više od dvije linije traka.
- Linija traka u tunelu teško se ističe uslijed prašine ili masti.
- Linija traka teško se ističe nakon kiše po noći.
- Linija traka teško se ističe uslijed prašine.
- Trak je spojen ili odvojen.
- Vožnja kroz naplatne kućice.
- Na cesti je iscrtan pješački prijelaz.
- Trak nestaje, primjerice na križanju.

Obavijest

Za više detalja o ograničenjima sustava prednje kamere pogledajte prethodno poglavlje 'Forward Collision Avoidance Assist'.



UPOZORENJE

Vodite računa o ovim pretpostavkama kad koristite LKAS sustav.

- LKA sustav nije zamjena za sigurno i pažljivo upravljanje vozilom, već samo dodatak udobnosti. Vozač snosi isključivu odgovornost za upravljanje vozilom te mora biti svjestan svojeg okruženja u svakom trenutku.
- Uvijek provjerite cestovne uvjete i okolinu i budite oprezni ako se sustav poništi, isključi, ne radi ili pokvari.
- Ako sustav ne prepozna je trak kako bi trebao, provjerite 'Ograničenja sustava'.
- Kod vuče prikolice ili drugog vozila obavezno isključite LKA sustav.
- Ako vozite visokim brzinama, sustav neće upravljati. Vozač se mora uvijek pridržavati ograničenja brzine kad koristi sustav.
- Ako neki drugi sustav emitira upozorenje ili prikazuje poruku upozorenja, poruka upozorenja LKAS sustava se možda neće prikazati ili emitirati.
- Ako je glazba u vozilu preglasna ili razina buke previsoka, ona može 'maskirati' zvučna upozorenja sustava.
- Ako na upravljački obruč ugradite dodatke, može se dogoditi da oni utječu na rad sustava i spriječe ga u ispravnoj funkciji ili u aktivaciji alarma.
- LKA sustav možda neće biti aktivan 15 sekundi nakon pokretanja vozila ili inicijalizacije prednje kamere.
- LKA sustav neće biti aktivan kad:
 - Uvijek uključite pokazivač smjera za prestrojavanje. Ako se prestrojavate bez uključenog pokazivača smjera, upravljač će možda biti kontroliran.
 - Vozilo se ne nalazi u sredini prometnog traka kod aktivacije sustava ili neposredno nakon prestrojavanja.
 - ESC (elektronička kontrola stabilnosti) i VSM (upravljanje stabilnosti vozila) su aktivirani.
 - Vozilo se nalazi u oštrom zavoju.
 - Brzina vozila je ispod 55 km/h ili preko 210 km/h.
 - Upravljanje neće biti asistirano kod brzog prestrojavanja.
 - Vozilo naglo koči.

SUSTAV IZBJEGAVANJA NALETA U MRTVOM KUTU (BLIND-SPOT COLLISION AVOIDANCE ASSIST, BCA) (AKO JE U OPREMI)

Sustav izbjegavanja naleta i mrtvom kutu (BCA) koristi senzore u stražnjem odbojniku za praćenje područja iza vozila te upozorava vozača na vozila koja se približavaju iz područja mrtvog kuta.

Sustav kontinuirano prati područje iza vozila i upozorava vozača zvučnim signalom te pokazivačem koji se pokazuje na vanjskom dijelu retrovizora.

Dodatno, ako postoji opasnost od sudara tijekom prestrojavanja ili prilikom izlaska iz parkinga, sustav će zakočiti kako bi spriječio sudar.

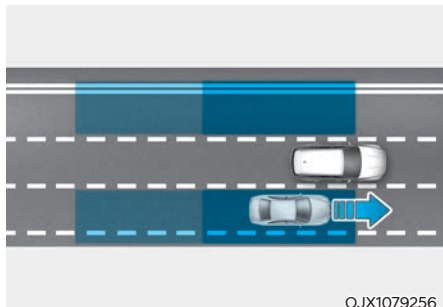

BCA sustav pomaže u otkrivanju i obavještanju vozača da mu se u mrtvom kutu nalazi vozilo.

OPREZ

Osjetilni doseg se može razlikovati ovisno o brzini kretanja vašeg vozila. Skrećemo pažnju: ako je vaše vozilo puno brže od vozila oko sebe, onda možda neće biti upozorenja.

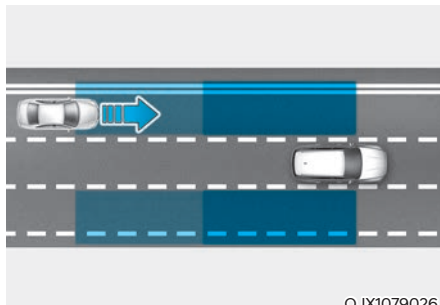

Sustav upozorenja mrtvog kuta će vas upozoriti ako se u području mrtvog kuta približava vozilo velikom brzinom.

OPREZ

Vrijeme upozorenja može se razlikovati ovisno o brzini kretanja vozila koje se približava.

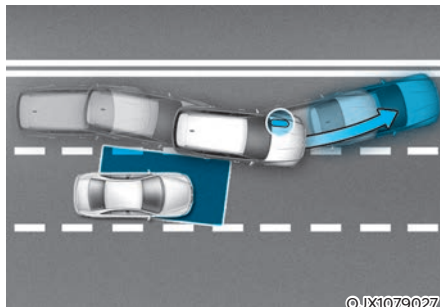

Ako postoji opasnost od sudara tijekom prestrojavanja, jer je sustav uočio vozilo koje se nalazi u mrtvom kutu sustav će zakočiti kako bi spriječio sudar.

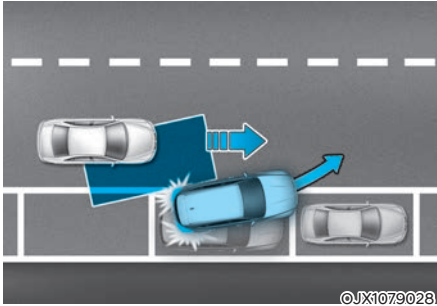

Ako tijekom izlaska iz parking mjesta na prometnicu sustav uoči opasnost od sudara, jer je po cesti približava vozilo koje je u mrtvom kutu, ustav će zakočiti kako bi spriječio sudar.

Senzor

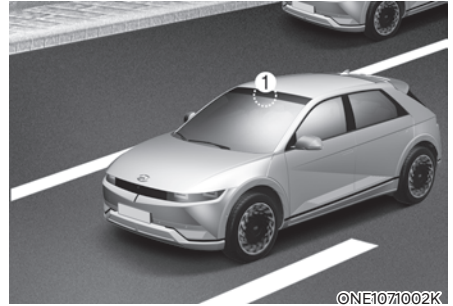

[1] : Prednja kamera [2] : Stražnji kutni radar

Ilustracija prikazuje smještaj senzora za otkrivanje.



OPREZ

Vodite računa o ovim pretpostavkama kako bi senzori mogli optimalno obavljati svoju zadaću:

- **NIKAD** nemojte pokušavati rastavljati senzor ili udarati u mjesto gdje se on nalazi.
- U slučaju udarca u bok vozila u predjelu radara ili u blizini, čak i ako nema poruke upozorenja na LCD zaslonu, sustav možda neće ispravno raditi. Preporučujemo da vozilo pregleda ovlaštenu HYUNDAI trgovac.

- Ako su kutni radari bili zamijenjeni ili je taj dio vozila popravljan, preporučujemo da vozilo pregleda ovlašteni HYUNDAI trgovac.
- Pazite da slučajno ne djeluje silom na mjesto gdje se nalazi radar ili poklopac senzora. Ako se senzor pomakne u mjestu i izgubi usmjerenost sustav možda neće raditi kako treba. U tom slučaju pojavit će se poruka upozorenja. Neka vozilo pregleda ovlašteni HYUNDAI trgovac.
- Nemojte na odbojnik lijepiti ili ugrađivati nikakve dodatke poput naljepnica, štitnika i slično. Također, nemojte lakirati senzore. To može jako oslabiti njihov učinak.
- Sustav možda neće raditi ispravno nakon zamjene odbojnika ili ako je odbojnik oštećen ili bio popravljan.
- Ako se prikvači prikolica ili ugradi nosač i sl., to može imati neželjen utjecaj na efikasnost sustava kutnih radara ili sustav može prestati s radom.

Za više informacija o pretpostavkama za rad prednje kamere, pogledajte FCA dio ovog poglavlja priručnika.

Postavke sustava

Postavke funkcija sustava

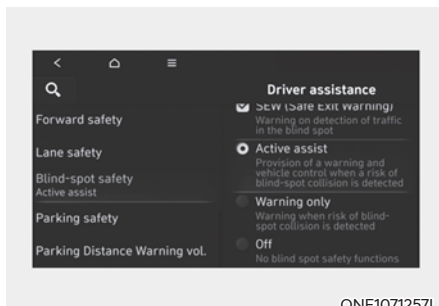

Blind-Spot Safety (sigurnost mrtvog kuta)

Dok je motor uključen, odaberite 'Driver Assistance → Blind-Spot Safety' u korisničkim postavkama LCD zaslona kako biste odredili hoćete li ili ne koristiti svaku funkciju.

- Ako odaberete 'Active Assist', sustav upozorava porukama, zvučnim alarmima i podrhtavanjem upravljača (ako je taj sustav u opremi vozila) na mogućnost sudara u ovisnosti o riziku. Također, on uključuje i kočnice u skladu s procjenom rizika od sudara.
- Ako se odabere 'Warning only' (samo upozorenje), sustav će upozoriti vozača zvučnim upozorenjem i podrhtavanjem upravljača (ako je ta funkcija u opremi) u ovisnosti o procijenjenom riziku od udara. Vozilo neće samo kočiti.
- Ako se odabere 'Off' (isključeno) sustav će se isključiti.



OTM070097N

Ako je motor iznova pokrenut, a sustav je bio isključen, na LCD zaslonu će se pojaviti poruka 'Blind-Spot Safety System is Off'.

Ako promijenite postavku iz 'Off' u 'Active Assist' ili 'Warning Only', svjetlo upozorenja na vanjskom dijelu vanjskog retrovizora će treptati tri sekunde.

Dodatno, ako je motor pokrenut dok je sustav podešen u status 'Active Assist' ili 'Warning Only', svjetlo upozorenja na vanjskom dijelu vanjskog retrovizora će treptati tri sekunde.

UPOZORENJE

- Ako se odabere 'Warning only' vozilo neće samo kočiti.
- Ako se odabere 'Off', vozač mora paziti na okoliš i voziti oprezno.

Obavijest

Kad se motor iznova pokrene, postavke sustava ostaju kako su posljednji put podešene.

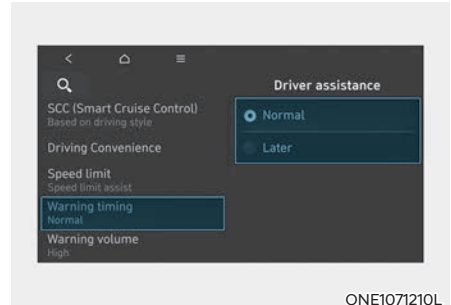

ONE1071210L

Warning Timing

Kad je motor uključen, vozač može podešiti osjetljivost alarma na LCD zaslonu.

Idite: 'Driver assistance' → Warning Timing → 'Normal' / 'Later'. (normal / kasnije)

Kad je vozilo isporučeno iz tvornice, osjetljivost je podešena na 'Normal'. Ako promijenite osjetljivost, upozorenja ostalih sustava mogu se također promijeniti.

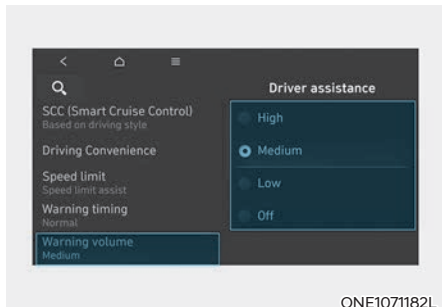

Warning Volume

Kad je motor uključen, vozač može podesiti glasnoću alarma na LCD zaslonu.

Idite: 'Driver assistance' → Warning Volume → 'High'/'Medium'/'Low'/'Off'. (glasno/srednje/tiho/isključeno).

Ako se odabere 'Off' (isključeno), uključit će se sustav podrhtavanja upravljača (ako je ugrađen u vozilo), ako je bio isključen.

Ako promijenite glasnoću upozorenja, i glasnoća upozorenja ostalih sustava može se promijeniti.

OPREZ

- Postavke osjetljivosti alarma i glasnoće alarma odnose se na sve funkcije Blind-Spot Safety sustava.
- Čak i ako se osjetljivost alarma podesi na 'Normal', ako se vozilo približi velikom brzinom, alarm sustava se može učiniti zakašnjelim.
- Odaberite 'Late' samo u uvjetima vrlo rijetkog prometa pri niskim brzinama kretanja.

Rad sustava

Osnovna funkcija



Vehicle detection (detekcija vozila)

- Kako bi sustav upozorio vozača da je zamijećeno drugo vozilo, svjetlo upozorenja se pali na vanjskom retrovizoru i HUD zaslonu (ako je u opremi).
- Sustav je aktivan kad je brzina kretanja vozila viša od 20 km/h, a brzina vozila u mrtvom kutu viša od 10 km/h.

Collision Warning (upozorenje na sudar)

- Upozorenje na sudar će raditi samo kad su uključeni žmigavci u smjeru opaženog vozila.
- Ako je postavkama sustava uključena opcija 'Warning Only', sustav će upozoriti vozača na opasnost od sudara kad se u mrtvom kutu opazi vozilo.
- Kako bi sustav upozorio vozača, svjetlo upozorenja trepće na vanjskom retrovizoru praćeno zvučnim upozorenjem i podrhtavanjem upravljača (ako je taj sustav u opremi).
- Ako su žmigavci isključeni ili vozilo prekine proces prestrojavanja u drugi trak, upozorenje na sustava prestaje i sustav se vraća u status praćenja i detekcije vozila.



UPOZORENJE

- **Osjetilni doseg stražnjeg radara je određen širinom ceste, pa na uskoj cesti sustav može detektirati vozila u traku do vašeg i upozoriti Vas. Nasuprot tome, na vrlo širokoj cesti sustav možda neće uopće uočiti vozilo u traku do vas i neće biti upozorenja.**
- **Ako su uključena svjetla za opasnost (sva četiri žmigavca), sustav upozorenja na sudar neće raditi.**



Obavijest

Ako je vozač na lijevom sjedalu (LHD izvedba), upozorenje na sudar može se aktivirati kad se skreće ulijevo. Održavajte dovoljan razmak u odnosu na vozila s lijeve strane. Ako je vozač na desnom sjedalu (RHD izvedba), upozorenje na sudar može se aktivirati kad se skreće udesno. Održavajte dovoljan razmak u odnosu na vozila s desne strane.



Collision-Avoidance Assist (Izbjegavanje sudara za vrijeme vožnje)

- Kako bi vozača upozorio na opasnost od sudara, poruka upozorenja se prikazuje na LCD zaslonu praćena treptanjem indikatora na retrovizoru, zvučnim upozorenjem i podrhtavanjem upravljača (ako je taj sustav u opremi).
- Sustav će biti aktivan kad se vaše vozilo kreće brzinama između 60 i 200 km/h i obje linije prometnog traka su detektirane.
- Kako bi se spriječio sudar sa vozilom u mrtvom kutu, kočnice se mogu aktivirati.



UPOZORENJE

- **Collision-Avoidance Assist (Izbjegavanje sudara za vrijeme vožnje) sustav bit će neaktivan u ovim slučajevima:**
 - Prestrojili ste uz određeni odmak
 - Ne postoji rizik od sudara
 - Upravljački obruč je naglo zakrenut
 - Pedala kočnice je pritisnuta
 - FCA sustav je aktivan
- **After Blind-Spot Collision-Avoidance Assist operation or changing lane, you must drive to the center of the lane. Blind-Spot Collision-Avoidance Assist will not operate if the vehicle is not driven in the center of the lane.**



©NE1071196L

Collision-Avoidance Assist (Izbjegavanje sudara za vrijeme kretanja)

- Kako bi vozača upozorio na opasnost od sudara, poruka upozorenja se prikazuje na LCD zaslonu praćena treptanjem indikatora na retrovizoru, zvučnim upozorenjem i podrhtavanjem upravljača (ako je taj sustav u opremi).
- Sustav će biti aktivan kad se vaše vozilo kreće brzinama do 3 km/h, a brzina vozila koje se približava je viša od 5 km/h.
- Kako bi se spriječio sudar s vozilom u mrtvom kutu, kočnice se mogu aktivirati.

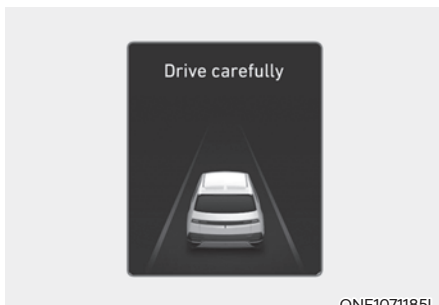

ONE1071185L

Stopping vehicle and ending brake control (zaustavljanje vozila i prekid kočenja)

- Kad je vozilo zaustavljeno kočenjem od strane sustava, na LCD zaslonu će se pojaviti poruka upozorenja 'Drive carefully' (vozite pažljivo).
Radi vlastite sigurnosti, vozač bi trebao pritisnuti pedal kočnice i provjeriti okolišnu situaciju.
- Nadzor nad kočnicama prestaje cca 2 sekunde nakon potpunog zaustavljanja vozila.



UPOZORENJE

Vodite računa o ovim pretpostavkama kod korištenja Blind-Spot Safety sustava:

- Radi vlastite sigurnosti baratajte postavkama sustava samo kad je vozilo parkirano na sigurnom.
- Ako neki drugi sustav u vozilu upravo prikazuje ili emitira poruku upozorenja, poruke upozorenja Blind-Spot Safety sustava možda neće biti prikazane/emitirane.
- Ako je u vozilu ili oko njega visoka razina buke, možda nećete čuti upozorenja sustava.
- Blind-Spot Safety sustav se možda neće aktivirati ako vozač već koči da bi izbjegao sudar.
- Ako je Blind-Spot Safety sustav aktivan, kočenje od strane sustava će automatski prestati kad vozač pritisne pedalu gasa do kraja ili naglo zakrene upravljač.
- Za vrijeme aktivacije sustava moguće je naglo kočenje. To može izazvati ozljede putnika ili oštećenje predmeta i vozila. Uvijek budite vezani, a svi predmeti osigurani od pomicanja.
- Ako i postoji neispravnost u radu Blind-Spot Safety sustava, kočnice će funkcionirati normalno.
- Blind-Spot Safety sustav neće raditi u svim situacijama i ne može spriječiti sve sudare.

- U ovisnosti o prometnici i uvjetima vožnje, sustav će možda prekasno upozoriti vozača ili ga možda neće upozoriti uopće.
- Vozač je isključivo i jedino odgovoran za sigurno upravljanje vozilom. Nemojte se oslanjati isključivo na Blind-Spot Safety sustav; održavajte sigurnosni razmak i kočite ako je to potrebno.
- Nemojte NIKAD pokušati namjerno isprovocirati aktivaciju sustava i dovoditi na taj način u opasnost pješake, bicikliste, životinje ili tuđu imovinu. Moguće su ozljede sa smrtnim posljedicama.
- Sustav se u ovisnosti od prometnice i okoliša možda neće aktivirati ili se može ugasiti.
- Vozač je jedini isključivo odgovoran za sigurnost putnika i vozila. Nemojte se oslanjati samo na Blind-Spot Safety sustav. Održavajte sigurnosni razmak, kočite prema potrebi i sigurno zaustavite vozilo.



UPOZORENJE

Automatsko kočenje od strane sustava možda neće raditi kako je zamišljeno u ovisnosti od statusa rada ESC sustava.

- Indikator upozorenja ESC (Electronic Stability Control, nadzor nad stabilnošću vozila) sustava je uključen.
- ECS sustav je već aktivan.



Obavijest

Slike, prikazi i boje mogu se prikazati drugačije od ilustracija u priručniku u ovisnosti o odabranoj temi instrument ploče.

Ograničenja i neispravnosti sustava

Kvar sustava



Ako Blind-Spot Safety sustav ne radi normalno, poruka upozorenja 'Check Blind-Spot Safety system(s)' će se prikazati na LCD zaslonu praćeno glavnim svjetlom, upozorenja (⚠) i sistem će se automatski isključiti ili će njegova funkcionalnost biti ograničena. Ako se to dogodi, preporučujemo da sustav provjeri ovlašteni HYUNDAI trgovac.

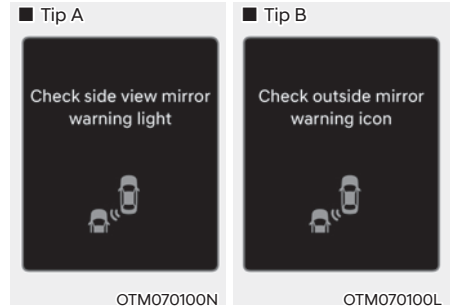

Ako indikator na vanjskom retrovizoru ne radi normalno, poruka upozorenja 'Check side view mirror warning light' (ili 'Check outside mirror warning icon') će se prikazati na LCD zaslonu praćeno glavnim svjetlom, upozorenja (⚠). Ako se to dogodi, preporučujemo da sustav provjeri ovlašteni HYUNDAI trgovac.

Blind-Spot Collision-Avoidance Assist disabled (sistem onemogućen)

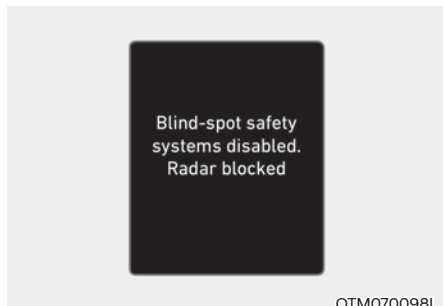

Ova se poruka može pojaviti ako je jedan ili su oba senzora blokirana prljavštinom, snijegom ili nekim drugim stranim predmetom ili su loši vremenski uvjeti, kao iznimno jaka kiša ili snijeg. Također, ako je ugrađen neki stražnji nosač prtljage ili vozilo vuče prikolicu to može onemogućiti stražnje senzore u radu i privremeno isključiti Blind-Spot Safety sustav.

Ako se to dogodi, na LCD zaslonu će se prikazati 'Blind-Spot Safety system(s) disabled. Radar blocked' poruka.

Nakon što se strana tvar ukloni, ili prikolica otkvači, sustav će raditi normalno nakon restarta motora.

Ako sustav ne radi normalno nakon skidanja stvari ili u gore navedenoj situaciji, preporučujemo da sustav provjeri ovlaštteni HYUNDAI trgovac.

UPOZORENJE

- Čak i ako na LCD zaslonu nema nikakve poruke, Blind-Spot Safety sustav možda neće raditi ispravno.
- Blind-Spot Safety sustav možda neće raditi ispravno u području u kojem nema baš ničega oko vozila nakon pokretanja motora (npr. velika čistina) ili ako je senzor blokirao nekom stranom stvari u trenutku pokretanja motora.

OPREZ

Isključite Blind-Spot Safety sustav prije ugradnje nosača tereta ili vuče prikolice. Ako želite koristiti Blind-Spot Safety sustav otkvačite prikolicu/ uklonite nosač s vozila.

Ograničenja sustava

Vozač mora biti oprezan u sljedećim situacijama, jer Blind-Spot Safety sustav možda neće detektirati druga vozila ili objekte u određenim okolnostima.

- Vozilo prolazi kroz vrlo loše vremenske uvjete poput jake kiše ili snijega.
- Senzor je zaprljan s kišom, - snijegom, blatom, itd.
- Kad je visoka ili vrlo niska temperatura stražnjeg odbojnika.
- Vozilo vozi na zakrivljenoj cesti - ili preko rampe.
- Podloga po kojoj se vozi (ili tlo oko nje) sadrži dijelove metala (npr. zbog čelične konstrukcije koja se nalazi ispod).

- Pored vozila se nalazi fiksna prepreka poput odbojnika uz cestu, štitnika od buke, središnje ograde, ulaznih ograda, prometnih znakova, znakova, zidova tunela i sl.
- Vozilo prolazi ruralnim područjima u kojima Blind-Spot Safety dugo nije otkrio nikoga iza vašeg vozila, niti bilo kakve građevine.
- Vozilo prolazi uskom cestom čiji rub je zarastao u travu ili grmlje.
- Vozilo prolazi mokrom cestom na kojoj su lokve vode.
- Kad se drugo vozilo približi jako blizu ili prođe kraj vašeg vozila iznimno blizu.
- Kad drugo vozilo prođe vrlo brzo tj, prolazak traje vrlo kratki vremenski period.
- Kad vaše vozilo prođe pored drugog vozila.
- Dok se mijenja vozni trak.
- Ako je vozilo krenulo u isto vrijeme kao i vozilo pored i onda ubrzalo.
- Kad se vozilo u sljedećoj traci pomakne dva traka od vas ili dok se vozilo iz dva traka od vas prebaci u sljedeći trak do vas.
- Vozilo je opremljeno stražnjim nosačem ili vuče prikolicu.
- Stražnji odbojnik, na kojem se nalazi senzor, prekriven je ili - blokiran stranim predmetima kao što su naljepnice, stalak za - bicikle, itd.
- Stražnji odbojnik je oštećen ili je senzor izvan svog izvornog zadanog položaja.
- Visina vozila je manja ili veća zbog velikog opterećenja u prtljažniku, nenormalnog tlak u gumama, itd.

Vozač mora biti oprezan u sljedećim situacijama, jer Blind-Spot Safety sustav možda neće detektirati ili će se ponašati neočekivano kad uoči ove predmete:

- Motocikl ili bicikl su blizu.
- Prikolica s ravnom utovarnom površinom se nalazi u blizini.
- U blizini je veliko vozilo, kao što je autobus ili kamion.
- Ako su u blizini mali objekti kao što kolica za kupovinu ili dječja kolica.
- Ako je pored nisko vozilo poput sportskog vozila.

Sustav upravljanja kočnicama možda neće raditi i vozač mora obratiti pažnju u ovim okolnostima:

- Loši uvjeti na cesti su izazvali vrlo velike vibracije vozila.
- Vozite po skliskoj podlozi (snijeg, lokva vode, led i sl.)
- Tlak u gumama je nizak ili je guma oštećena.
- Kočnice su prerađene.
- Vozilo se naglo prestrojava.

Obavijest

Za više detalja o ograničenjima u radu prednje kamere pogledajte odlomke FCA i LKA u ovom poglavlju priručnika.



UPOZORENJE

- Vožnja u zavoju

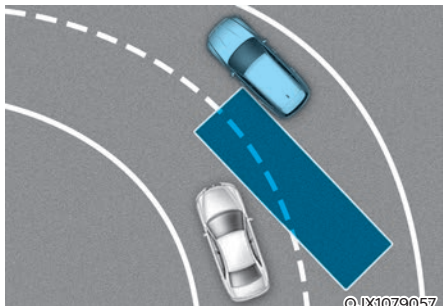

Sustav možda neće raditi ispravno dok se vozilo nalazi u zavoju. U nekim situacijama sustav možda neće detektirati vozilo u prometnom traku do Vašeg.

Uvijek pazite na druge sudionike u prometu i vozite pažljivo.

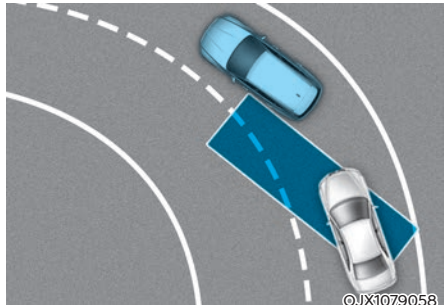

Sustav možda neće raditi ispravno dok se vozilo nalazi u zavoju. U nekim situacijama sustav će možda detektirati vozilo u Vašem prometnom traku.

Uvijek pazite na druge sudionike u prometu i vozite pažljivo.

- Vožnja na mjestu gdje se dva prometna traka spajaju u jednog

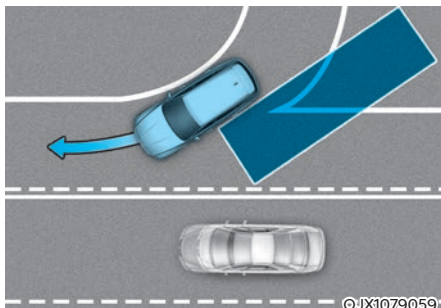

Sustav možda neće raditi ispravno dok vozilo prolazi mjestom gdje se dva prometna traka spajaju u jednog ili se jedan razdvaja u dva. U nekim situacijama sustav možda neće detektirati vozilo u prometnom traku do Vašeg.

Uvijek pazite na druge sudionike u prometu i vozite pažljivo.

- Vožnja preko prijevoja

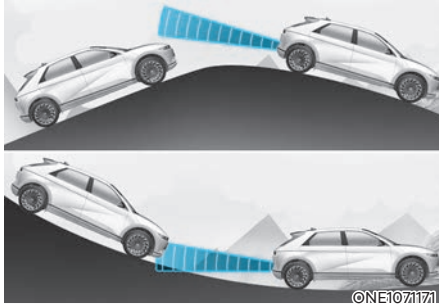

Sustav možda neće raditi ispravno dok se vozilo penje uzbrdo ili spušta nizbrdo. U nekim situacijama sustav možda neće detektirati vozilo u prometnom traku do Vašeg.

Također, u nekim situacijama sustav može pogrešno protumačiti podlogu ili strukture uz cestu.

Uvijek pazite na druge sudionike u prometu i vozite pažljivo.

- Vožnja prometnim trakovima različitim visina

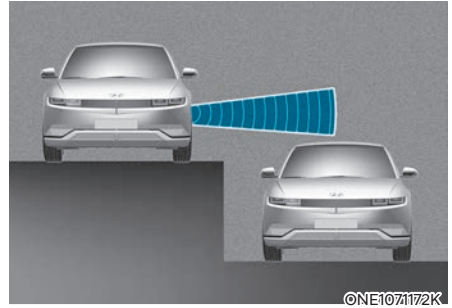

Sustav možda neće raditi ispravno dok vozilo prolazi prometnim trakovima različitim visina.

U nekim situacijama sustav možda neće detektirati vozilo u prometnom traku do Vašeg ako je trak na različitoj visini (podvožnjak, pristupna cesta koja se spaja s drugom, denivelirana križanja i sl.)

Uvijek pazite na druge sudionike u prometu i vozite pažljivo.



UPOZORENJE

- Kad vučete prikolicu ili drugo vozilo, svakako isključite Blind-Spot safety sustav.
- Sustav se može isključiti ako je izložen snažnim elektromagnetskim valovima.
- Blind-Spot safety sustav možda neće raditi u prve 3 sekunde nakon pokretanja motora ili inicijalizacije kutnih radara.

SAFE EXIT WARNING (SEW, SUSTAV SIGURNOG IZLASKA, AKO JE U OPREMI)

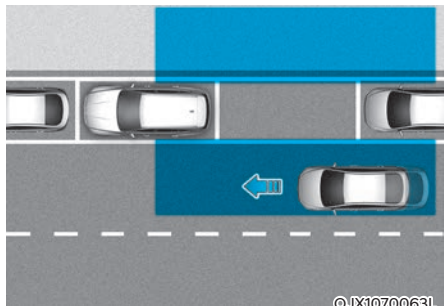

Kad sustav uoči da se straga približava vozilo nakon što se vaše vozilo zaustavilo, čim putnik otvori vrata, Safe Exit Warning (upozorenje sigurnog izlaska) će upozoriti vozača porukom i zvučnim upozorenjem kako bi se spriječio sudar.

OPREZ

Vrijeme upozorenja može se razlikovati u ovisnosti o brzini vozila koje se približava.

Senzori za otkrivanje

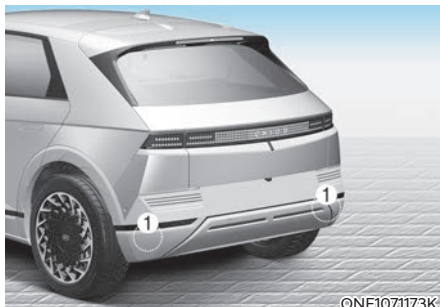

[1] : Stražnji kutni radar

Kutni radari su senzori smješteni u stražnji odbojnik i oni nadziru stražnje i bočno područje. Da bi senzori radili ispravno, odbojnik mora biti čist.

OPREZ

Za više detalja o pretpostavkama za rad kutnih radara, pogledajte “Blind-Spot Collision-Avoidance Assist (BCA)” odlomke u ovom poglavlju priručnika.

Postavke sustava

Funkcionalnosti sustava

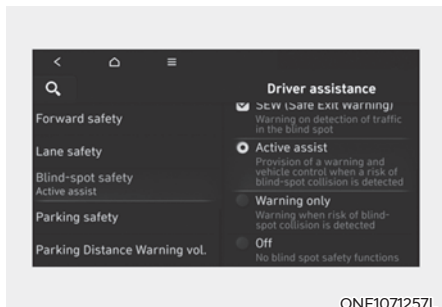

Safe Exit Warning

Kad je Start/Stop prekidač motora u položaju ON, odaberite u LCD zaslonu u korisničkim postavkama "Driving Assist → Blind-spot safety → Safe Exit Assist" za uključivanje ili isključivanje SEW sustava sigurnog izlaska.

UPOZORENJE

Vozač uvijek mora voditi računa da se nepredviđene i iznenadne situacije mogu uvijek dogoditi. Ako je Safe Exit Assist isključen, sustav Vam ne može pomoći.

Obavijest

Ako se motor iznova pokrene, postavke sustava Safe Exit Warning bit će one koje su podešene prošli put.

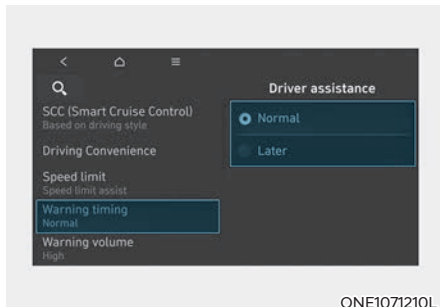

Warning Timing

Kad je Start/Stop prekidač motora u položaju ON, vozač može podesiti osjetljivost alarma na LCD zaslonu. Idite: 'Driver assistance → Warning Timing' kako biste podesili inicijalno vrijeme reakcije Blind-Spot Safety sustava.

Kad je vozilo isporučeno iz tvornice, osjetljivost je podešena na 'Normal'. Ako promijenite osjetljivost, upozorenja ostalih sustava mogu se također promijeniti.

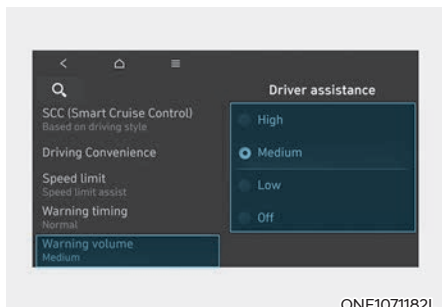

ONE1071182L

Warning Volume

Kad je motor uključen, vozač može podesiti glasnoću alarma na LCD zaslonu.

Idite: 'Driver assistance' → Warning Volume → 'High'/'Medium'/'Low'/'Off'. (glasno/srednje/tiho/isključeno).

Ako se odabere 'Off' (isključeno), uključit će se sustav podrhtavanja upravljačkog obruča (ako je taj sustav ugrađen u vozilo).

Ako promijenite glasnoću upozorenja, i glasnoća upozorenja ostalih sustava može se promijeniti.

OPREZ

- Postavke osjetljivosti alarma i glasnoće alarma odnose se na sve funkcije Safe Exit Warning sustava.
- Čak i ako se osjetljivost alarma podesi na 'Normal', ako vozilo ispred naglo zakoči, alarm sustava se može učiniti zakašnjelim.
- Odaberite 'Late' samo u uvjetima vrlo rijetkog prometa pri niskim brzinama kretanja.

Rad sustava

Funkcija upozoravanja



ONE1071248K

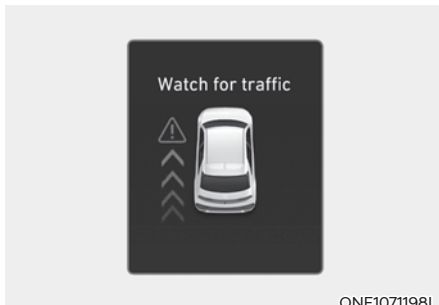

ONE1071198L

Upozorenje kod napuštanja vozila

- Ako sustav opazi vozilo koje se približava straga u trenutku otvaranja vrata, na instrument ploči se prikazuje poruka "Watch for traffic" (Obratite pažnju na promet) praćena zvukom upozorenja.
- Safe Exit Warning sustav će upozoriti vozača kad je brzina kretanja vozila niža od 3 km/h, a vozilo koje se približava od iza kreće se brže od 6 km/h.

UPOZORENJE

Vodite računa o ovim pretpostavkama kod korištenja Safe Exit Warning sustava:

- Radi vlastite sigurnosti baratajte postavkama sustava samo kad je vozilo parkirano na sigurnom.
- Ako neki drugi sustav u vozilu upravo prikazuje ili emitira poruku upozorenja, poruke upozorenja Safe Exit Warning sustava možda neće biti prikazane/emitirane.
- Ako je u vozilu ili oko njega visoka razina buke, možda nećete čuti upozorenja sustava.
- Safe Exit Warning sustav neće raditi u svim situacijama i ne može spriječiti sve sudare.
- Safe Exit Warning sustav će možda prekasno upozoriti vozača ili ga neće upozoriti uopće. Uvijek budite svjesni situacije oko sebe.
- Vozač u putnici su isključivo i jedino odgovorni za sigurno napuštanje vozila i izbjegavanje nezgoda. Nemojte se oslanjati isključivo na Safe Exit Warning sustav; uvijek provjerite okolinu prije izlaska iz vozila.
- Nemojte NIKAD pokušati namjerno isprovocirati aktivaciju sustava. Moguće su ozljede sa smrtnim posljedicama.
- Safe Exit Warning sustav ne radi ako postoji neispravnost u Blind-Spot Safety sustavu. Poruka upozorenja će se prikazati kad:
 - Senzor Blind-Spot Safety sustava je prljav ili prekriven stranom stvari.
 - Blind-Spot Safety sustav nije upozorio putnike ili ih je upozorio bez potrebe.

Obavijest

Nakon gašenja motora Safe Exit Warning sustav radi još cca 3 minute, ali će se ugasisi čim se zaključaju vrata.

Obavijest

Slike, prikazi i boje mogu se prikazati drugačije od ilustracija u priručniku u ovisnosti o odabranoj temi instrument ploče.

Ograničenja i neispravnost sustava

Neispravnost sustava

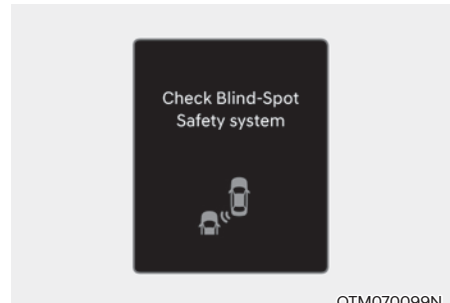

OTM070099N

Ako Safe Exit Warning sustav ne radi kako bi trebao, poruka upozorenja 'Check Blind-Spot Safety system' će se prikazati na LCD zaslonu praćeno glavnim svjetlom upozorenja () i sustav će se ili ugasisi, ili će raditi u ograničenom opsegu. Preporučujemo da sustav provjeri ovlaštene HYUNDAI trgovac.

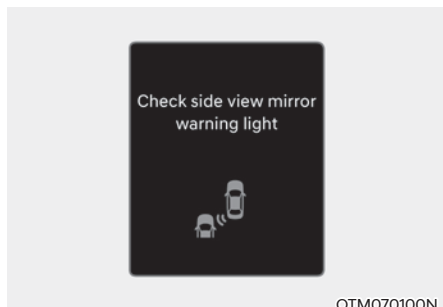

OTM070100N

Ako indikator na vanjskom retrovizoru ne radi normalno, poruka upozorenja 'Check side view mirror warning light' (ili 'Check outside mirror warning icon') će se prikazati na LCD zaslonu praćeno glavnim svjetlom upozorenja (△). Ako se to dogodi, preporučujemo da sustav provjeri ovlaštenu HYUNDAI trgovac.

Funkcija je onemogućena

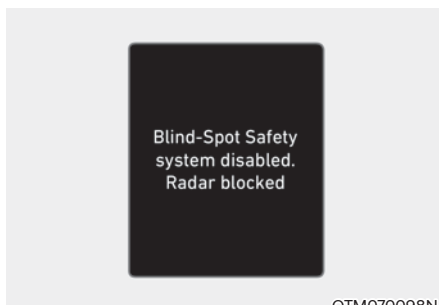

OTM070098N

Ova se poruka može pojaviti ako je jedan ili su oba senzora blokirana prijavštinom, snijegom ili nekim drugim stranim predmetom ili su loši vremenski uvjeti, kao iznimno jaka kiša ili snijeg. Također, ako je ugrađen neki stražnji nosač prtljage ili vozilo vuče prikolicu to može onemogućiti stražnje senzore u radu i privremeno isključiti Safe Exit Warning sustav.

Ako se to dogodi, na LCD zaslonu će se prikazati 'Blind-Spot Safety system(s) disabled. Radar blocked' poruka.

Nakon što se strana tvar ukloni, ili prikolica otkvači, sustav će raditi normalno nakon restarta motora.

Ako sustav ne radi normalno nakon skidanja tvari ili u gore navedenoj situaciji, preporučujemo da sustav provjeri ovlaštenu HYUNDAI trgovac.



UPOZORENJE

- Čak i ako na LCD zaslonu nema nikakve poruke, Safe Exit Warning sustav možda neće raditi ispravno.
- Safe Exit Warning sustav možda neće raditi ispravno u području u kojem nema baš ničega oko vozila nakon pokretanja motora (npr. velika čistina) ili ako je senzor blokiran nekom stranom stvari u trenutku pokretanja motora.



UPOZORENJE

- Safe Exit Warning sustav možda neće raditi kako bi trebao ako je izložen jakim elektromagnetskim smetnjama.
- Safe Exit Warning sustav možda neće raditi prve 3 sekunde nakon pokretanja vozila ili inicijalizacije kutnih radara.



OPREZ

Isključite Blind-Spot Safety sustav prije ugradnje nosača tereta ili vuče prikolice. Ako želite koristiti Blind-Spot Safety sustav otkvačite prikolicu/ uklonite nosač s vozila.

Ograničenja sustava

Vozač mora biti oprezan u sljedećim situacijama, jer Safe Exit Warning funkcionalnost sustava možda će raditi neočekivano u određenim okolnostima:

- Izlazi se iz vozila gdje je razraslo drvo ili je visoka trava.
- Izlazi se iz vozila na mjestu gdje je cesta mokra.
- Drugo se vozilo približava vrlo brzo ili vrlo polako.



Obavijest

Za više detalja o radu stražnjih kutnih radara pogledajte “Blind- Spot Collision-Avoidance Assist (BCA)” u ovom poglavlju.

SAFE EXIT ASSIST (SEA, SUSTAV SIGURNOG IZLASKA, AKO JE U OPREMI)

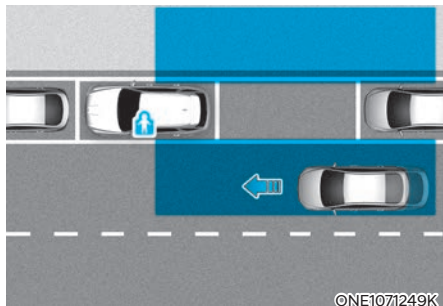

Kad sustav uoči da se straga približava vozilo nakon što se vaše vozilo zaustavilo, čim putnik otvori vrata, Safe Exit Assist (pomoć pri sigurnom izlasku) će upozoriti vozača porukom i zvučnim upozorenjem kako bi se spriječio sudar.



Dodatno, ako je dječja brava u položaju LOCK (zaključano) i opaženo je vozilo koje se približava straga, elektronička dječja brava neće se otključati čak i ako vozač pritisne prekidač kako bi spriječila otvaranje stražnjih vrata.

OPREZ

Vrijeme upozorenja može se razlikovati u ovisnosti o brzini vozila koje se približava.

Senzori za otkrivanje



[1] : Stražnji kutni radar

Kutni radari su senzori smješteni u stražnji odbojnik i oni nadziru stražnje i bočno područje. Da bi senzori radili ispravno, odbojnik mora biti čist.

OPREZ

Za više detalja o pretpostavkama za rad kutnih radara, pogledajte “Blind-Spot Collision-Avoidance Assist (BCA)” odlomke u ovom poglavlju priručnika.

Postavke sustava Funkcionalnosti sustava

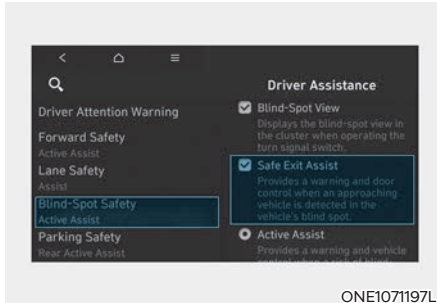

ONE1071197L

Safe Exit Assist

Kad je Start/Stop prekidač motora u položaju ON, odaberite u LCD zaslonu u korisničkim postavkama "Driving Assist → Blind-spot safety → Safe Exit Assist" za uključivanje ili isključivanje SEW sustava sigurnog izlaska.



UPOZORENJE

Vozač uvijek mora voditi računa da se nepredviđene i iznenadne situacije mogu uvijek dogoditi. Ako je Safe Exit Assist isključen, sustav Vam ne može pomoći.



Obavijest

Ako se motor iznova pokrene, postavke sustava Safe Exit Assist bit će one koje su podešene prošli put.

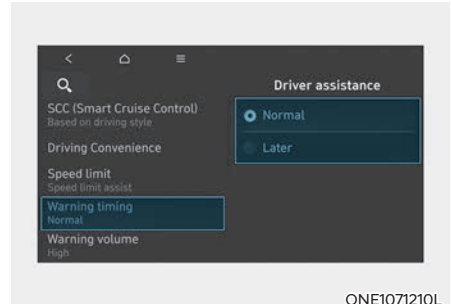

ONE1071210L

Warning Timing

Kad je Start/Stop prekidač motora u položaju ON, vozač može podesiti osjetljivost alarma na LCD zaslonu. Idite: 'Driver assistance → Warning Timing' kako biste podesili inicijalno vrijeme reakcije Blind-Spot Safety sustava.

Kad je vozilo isporučeno iz tvornice, osjetljivost je podešena na 'Normal'. Ako promijenite osjetljivost, upozorenja ostalih sustava mogu se također promijeniti.

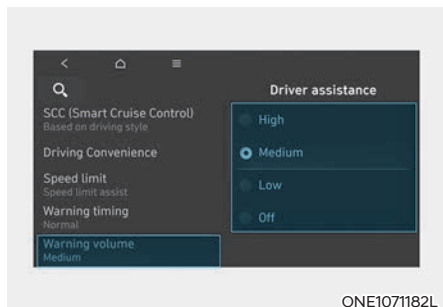

Warning Volume

Kad je motor uključen, vozač može podesiti glasnoću alarma na LCD zaslonu.

Idite: 'Driver assistance' → Warning Volume (ili Sound) → 'High'/'Medium'/'Low'/'Off'. (glasno/srednje/tiho/isključeno).

Ako se odabere 'Off' (isključeno), uključit će se sustav podrhtavanja upravljačkog obruča (ako je taj sustav ugrađen u vozilo).

Ako promijenite glasnoću upozorenja, i glasnoća upozorenja ostalih sustava može se promijeniti.

OPREZ

- Postavke osjetljivosti alarma i glasnoće alarma odnose se na sve funkcije Safe Exit Assist sustava.
- Čak i ako se osjetljivost alarma podesi na 'Normal', ako vozilo ispred naglo zakoči, alarm sustava se može učiniti zakašnjelim.
- Odaberite 'Late' samo u uvjetima vrlo rijetkog prometa pri niskim brzinama kretanja.

Rad sustava

Funkcija upozoravanja

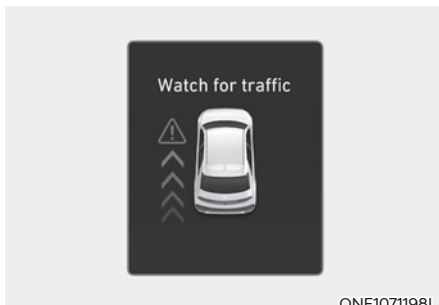

Upozorenje kod napuštanja vozila

- Ako sustav opazi vozilo koje se približava straga u trenutku otvaranja vrata, na instrument ploči se prikazuje poruka "Watch for traffic" (Obratite pažnju na promet) praćena zvukom upozorenja.
- Safe Exit Warning sustav će upozoriti vozača kad je brzina kretanja vozila niža od 3 km/h, a vozilo koje se približava od iza kreće se brže od 6 km/h.

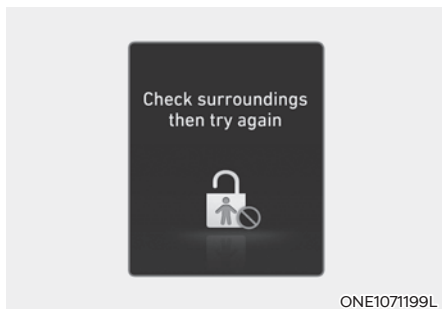

Safe Exit Assist sustav povezan s elektroničkom dječjom sigurnosnom bravom

- Ako je Elektronička dječja sigurnosna brava uključena i opaženo je vozilo koje se približava straga, stražnja vrata ne mogu se otključati čak i ako to vozač pokuša korištenjem prekidača elektroničke dječje sigurnosne brave. Na instrument ploči će se prikazati poruka 'Check surroundings then try again' praćeno svjetlosnim upozorenjem na vanjskim retrovizorima.
- Safe Exit Warning sustav će upozoriti vozača kad je brzina kretanja vozila niža od 3 km/h, a vozilo koje se približava od iza kreće se brže od 6 km/h.
- Za više detalja o sustavu elektroničke dječje sigurnosne brave pogledajte 'Elektronička dječja sigurnosna brava' u poglavlju 5.



OPREZ

Ako vozač ponovno pritisne prekidač elektroničke dječje sigurnosne brave unutar 10 sekundi od poruke upozorenja Safe Exit Assist sustav procjenjuje da je vozač prihvatio status situacije straga. Elektronička dječja sigurnosna brava će se isključiti (indikator OFF) i stražnja vrata će se otključati. Uvijek provjerite okoliš prije isključivanja elektroničke dječje sigurnosne brave.



Obavijest

Ako se vrata otvore izvana, otvorit će se bez obzira na rad Safe Exit Assist sustava.



UPOZORENJE

Vodite računa o ovim pretpostavkama kod korištenja Safe Exit Warning sustava:

- Radi vlastite sigurnosti baratajte postavkama sustava samo kad je vozilo parkirano na sigurnom.
- Ako neki drugi sustav u vozilu upravo prikazuje ili emitira poruku upozorenja, poruke upozorenja Safe Exit Assist sustava možda neće biti prikazane/emitirane.
- Ako je u vozilu ili oko njega visoka razina buke, možda nećete čuti upozorenja sustava.
- Safe Exit Assist sustav neće raditi u svim situacijama i ne može spriječiti sve sudare.

- Safe Exit Assist sustav će možda prekasno upozoriti vozača ili ga neće upozoriti uopće. Uvijek budite svjesni situacije oko sebe.
- Vozač u putnici su isključivo i jedino odgovorni za sigurno napuštanje vozila i izbjegavanje nezgoda. Nemojte se oslanjati isključivo na Safe Exit Warning sustav; uvijek provjerite okolinu prije izlaska iz vozila.
- Nemojte NIKAD pokušati namjerno isprovocirati aktivaciju sustava. Moguće su ozljede sa smrtnim posljedicama.
- Safe Exit Assist sustav ne radi ako postoji neispravnost u Blind-Spot Safety sustavu. Poruka upozorenja će se prikazati kad:
 - Senzor Blind-Spot Safety sustava je prljav ili prekriven stranom tvari.
 - Blind-Spot Safety sustav nije upozorio putnike ili ih je upozorio bez potrebe.

i Obavijest

Nakon gašenja motora Safe Exit Assist sustav radi još cca 3 minute, ali će se ugasi čim se zaključaju vrata.

i Obavijest

Slike, prikazi i boje mogu se prikazati drugačije od ilustracija u priručniku u ovisnosti o odabranoj temi instrument ploče.

Ograničenja i neispravnost sustava

Neispravnost sustava

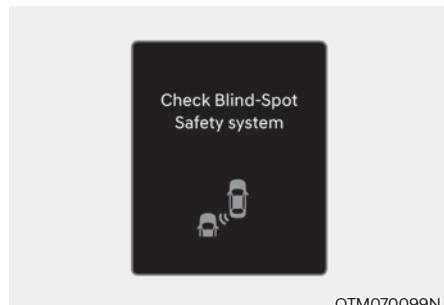

Ako Safe Exit Assist sustav ne radi kako bi trebao, poruka upozorenja 'Check (⚠) i sustav će se ili ugasi, ili će raditi u ograničenom opsegu. Preporučujemo da sustav provjeri ovlašteni HYUNDAI trgovac.

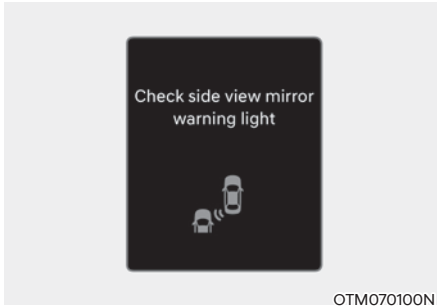

OTM070100N

Ako indikator na vanjskom retrovizoru ne radi normalno, poruka upozorenja 'Check side view mirror warning light' (ili 'Check outside mirror warning icon') će se prikazati na LCD zaslonu praćeno glavnim svjetlom upozorenja (⚠️) Ako se to dogodi, preporučujemo da sustav provjeri ovlaštenu HYUNDAI trgovac.

Funkcija je onemogućena

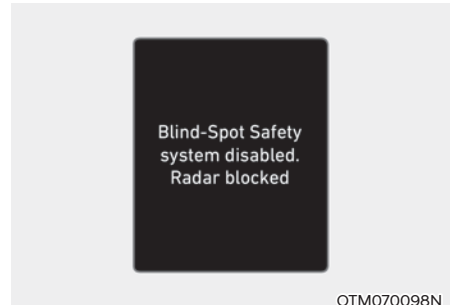

OTM070098N

Ova se poruka može pojaviti ako je jedan ili su oba senzora blokirana prljavštinom, snijegom ili nekim drugim stranim predmetom ili su loši vremenski uvjeti, kao iznimno jaka kiša ili snijeg. Također, ako je ugrađen neki stražnji nosač prtljage ili vozilo vuče prikolicu to može onemogućiti stražnje senzore u radu i privremeno isključiti Safe Exit Assist sustav.

Ako se to dogodi, na LCD zaslonu će se prikazati 'Blind-Spot Safety system(s) disabled. Radar blocked' poruka.

Nakon što se strana tvar ukloni, ili prikolica otkvači, sustav će raditi normalno nakon restarta motora.

Ako sustav ne radi normalno nakon skidanja tvari ili u gore navedenoj situaciji, preporučujemo da sustav provjeri ovlaštenu HYUNDAI trgovac.



UPOZORENJE

- Čak i ako na LCD zaslonu nema nikakve poruke, Safe Exit Assist sustav možda neće raditi ispravno.
- Safe Exit Assist sustav možda neće raditi ispravno u području u kojem nema baš ničega oko vozila nakon pokretanja motora (npr. velika čistina) ili ako je senzor blokiran nekom stranom stvari u trenutku pokretanja motora.



UPOZORENJE

- Safe Exit Assist sustav možda neće raditi kako bi trebao ako je izložen jakim elektromagnetskim smetnjama.
- Safe Exit Assist sustav možda neće raditi prve 3 sekunde nakon pokretanja vozila ili inicijalizacije kutnih radara.



OPREZ

Isključite Blind-Spot Safety sustav prije ugradnje nosača tereta ili vuče prikolice. Ako želite koristiti Blind-Spot Safety sustav otkvačite prikolicu/uklonite nosač s vozila.

Ograničenja sustava

Vozač mora biti oprezan u sljedećim situacijama, jer Safe Exit Assist funkcionalnost sustava možda će raditi neočekivano u određenim okolnostima:

- Izlazi se iz vozila gdje je razraslo drvo ili je visoka trava.
- Izlazi se iz vozila na mjestu gdje je cesta mokra.
- Drugo se vozilo približava vrlo brzo ili vrlo polako.



Obavijest

Za više detalja o radu stražnjih kutnih radara pogledajte “Blind-Spot Collision-Avoidance Assist (BCA)” u ovom poglavlju.

SUSTAV RUČNOG OGRANIČENJA BRZINE (MSLA)

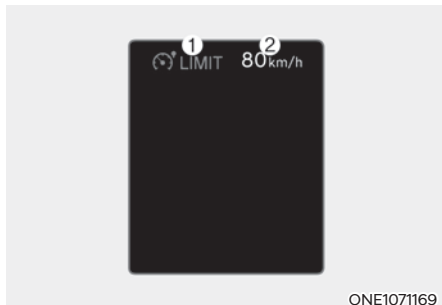

ONE1071169

(1) Indikator uključenog sustava ograničenja brzine

(2) Podešena brzina

Možete postaviti ograničenje brzine kad ne želite voziti iznad određene brzine.

Ako vozite iznad postavljenog ograničenja brzine, radit će sustav upozorenja (treptat će postavljeno ograničenje brzine i oglasit će se zvuk) sve dok se brzina vozila ne vrati unutar ograničenja brzine.

Korištenje sustava ograničenja brzine

Podešavanje ograničenja brzine

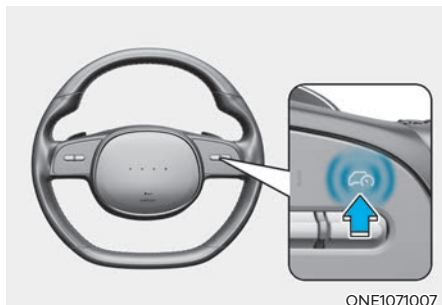

ONE1071007

1. Pritisnite i držite prekidač vozačke pomoći (🛖) Indikator MSLA sustava će se uključiti na instrument ploči (LIMIT).

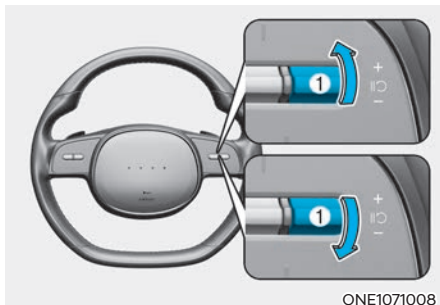

ONE1071008

2. Pomaknite ručicu prema gore (na +) ili dolje (na -) i otpustite na željenoj brzini.

Pomaknite ručicu prema gore (na +) ili dolje (na -) i zadržite. Brzina će se povećati ili smanjiti na prvu brzinu koje umnožak broja 10, i dalje povećati ili smanjiti za 10 km/h.



ONE1071170

3. Postavljeno ograničenje brzine će biti prikazano na instrument ploči.

Za vožnju iznad postavljenog ograničenja brzine morate jako pritisnuti papučicu gasa (više od otprilike 70%) dok klik zvukom proradi kick-down mehanizam. Onda će postavljeno ograničenje brzine treptati i zvuk će se oglasiti dok brzinu vozila ne vratite unutar ograničenja brzine.



i Obavijest

Ako se pedala gasa ne pritisne iznad točke povećanog otpora, brzina vozila ostat će ista.

Ako se pedala gasa pritisne iznad točke povećanog otpora, može se čuti zvuk aktivacije kick-down mehanizma.

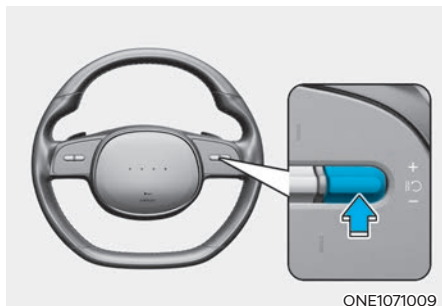
Privremeno mirovanje sustava



Pritisnite  prekidač kako bi sustav ušao u stanje mirovanja. Sustav neće ograničavati brzinu vozila, ali indikator (LIMIT) sustava je i dalje uključen.

Nastavak rada sustava

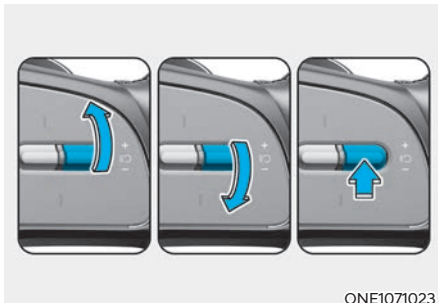

Kako bi MSLA sustav ručnog ograničenja brzine nastavio s radom, pritisnite +, - ili  prekidač.

Ako pritisnete + ili -, trenutna brzina kretanja će se prikazati na zaslону i to će biti brzina pohranjena u sustav.

Ako pritisnete  prekidač, sustav će nastaviti s radom s prethodno podešenom brzinom.

Isključivanje sustava

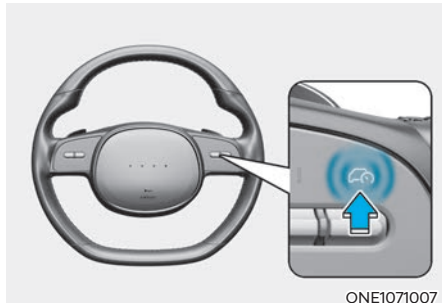

Pritisnite i držite prekidač vozačke pomoći (🚦) kako biste isključili MSLA sustav. Indikator MSLA sustava će se isključiti na instrument ploči (🚦LIMIT) Kad ne koristite sustav, uvijek ga u potpunosti isključite pritiskom na (🚦) prekidač.

⚠ UPOZORENJE

Vodite računa o ovim pretpostavkama kad koristite Manual Speed Limit Assist sustav ručnog ograničenja brzine:

- Uvijek podesite brzinu unutar ograničenja brzine koje je na snazi.
- Kako biste spriječili nenamjernu aktivaciju, sustav neka bude isključen kad god se ne koristi. Provjerite je li (🚦LIMIT) indikator MSLA sustava na instrument ploči isključen.
- Manual Speed Limit Assist sustav ručnog ograničenja brzine ije zamjena za opreznu vožnju u skladu sa zakonskim propisima i ograničenjima brzine koja su na snazi. Vozač je jedini i isključivo odgovoran za sigurno upravljanje vozilom. Vodite računa o uvjetima u prometu cijelo vrijeme.

i Obavijest

Slike, prikazi i boje mogu se prikazati drugačije od ilustracija u priručniku u ovisnosti o odabranoj temi instrument ploče.

FUNKCIJA INTELIGENTNOG OGRANIČENJA BRZINE (ISLA) (AKO JE U OPREMI)

Sustav vozaču prikazuje informacije o ograničenju brzine i zabrani pretjecanja na instrumentnoj ploči i zaslону navigacije. ISLA prepoznaje prometne znakove sa sustavom kamere ugrađenim iza vrha vjetrobranskog stakla.

Sustav razmatra informacije spremljene u navigacijskom sustavu i također prikazuje ograničenja brzine prisutna na rutama bez znakova.

OPREZ

Intelligent Speed Limit Assist možda neće raditi u svim zemljama.

Senzori

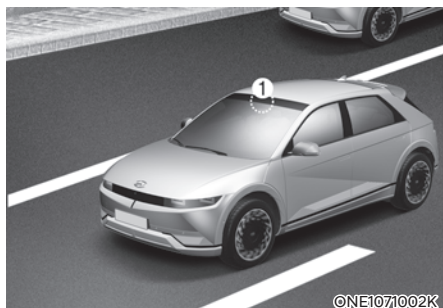

[1]: Prednja kamera

Senzori se nalaze na vozilu kako prikazuju ilustracije.

OPREZ

Za više detalja o pretpostavkama za rad prednje kamere pogledajte FCA odlomak u ovom poglavlju priručnika.

Obavijest

Ako je navigacijski sustav dostupan, informacije koje su pohranjene u njemu se koriste zajedno sa znakovima uz cestu koje uočava kamera.

Postavke sustava

Podešavanje funkcionalnosti sustava

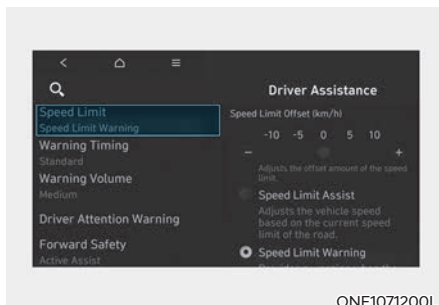

ONE1071200L

Speed Limit

Kad je motor uključen, odaberite 'Vehicle settings → Speed limit' u postavkama kako biste uključili ili isključili sustav.

- Ako je odabrano 'Speed limit assist', sustav će upozoriti vozača na ograničenje brzine koje je na snazi i na dodatne znakove. Dodatno, sustav će obavijestiti vozača da promjeni podešenu brzinu ručnog ograničenja brzine (MSLA) ili smart tempomata kako bi ostao u dozvoljenim granicama.
- Ako je odabrano 'Speed limit warning', sustav će upozoriti vozača na ograničenje brzine koje je na snazi i na dodatne znakove. Dodatno, sustav će upozoriti vozača kad vozi brže od dopuštene brzine.
- Ako je odabrano 'Off', sistem će se isključiti.

OPREZ

Ako je odabrano 'Speed limit warning', sustav neće obavijestiti vozača da je potrebna prilagodba podešene brzine sustava.

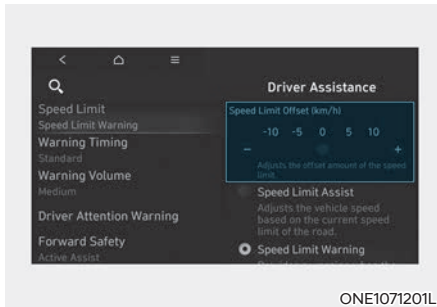

ONE1071201L

Speed Limit Offset (odstupanje ograničenja brzine)

Kad je Start/Stop prekidač motora u položaju ON, ako je odabrano 'Driver assistance → Speed limit → Speed limit Offset' moguća je promjena tolerancije ograničenja brzine. Speed Limit Warning (upozorenje ograničenja brzine) i Speed Limit Assist (pomoć pri ograničenju brzine) će raditi upotrebom postavke odstupanja ograničenja brzine u odnosu na uočeno ograničenje brzine.



UPOZORENJE

- Radi vlastite sigurnosti, mijenjajte postavke sustava samo kad je vozilo sigurno parkirano pokraj ceste.
- Speed limit assist sustav dodaje na pohranjenu vrijednost toleranciju. Ako želite da sustav ograničenja brzine bude identičan ograničenju brzine na snazi, podesite dopušteno odstupanje na '0'.
- Speed Limit Warning (upozorenje ograničenja brzine) upozorava vozača kad brzina kretanja vozila prekorači iznos ograničenja brzine uvećan za toleranciju. Ako želite da sustav upozorenja prekoračenja brzine bude identičan ograničenju brzine na snazi, podesite dopušteno odstupanje na '0'.

i Obavijest

Postavke 'Speed Offset' odstupanja ograničenja brzine se ne reflektiraju u Navigacijski potpomognutom tempomatu (NSCC sustav).

Rad sustava

Upozorenja i rad sustava

Intelligent Speed Limit Assist sustav će upozoriti vozača i kontrolirati vozilo prikazom 'Displaying speed limit', 'Warning overspeed' i 'Changing set speed'.

i Obavijest

Upozorenja i kontrola sustava temelje se na toleranciji koja je podešena u Sustav inteligentnog ograničenja brzine. Za detalje od postavkama odstupanja pogledajte postavke sustava. Ako želite da sustav upozorenja prekoračenja brzine bude identičan ograničenju brzine na snazi, podesite dopušteno odstupanje na '0'.

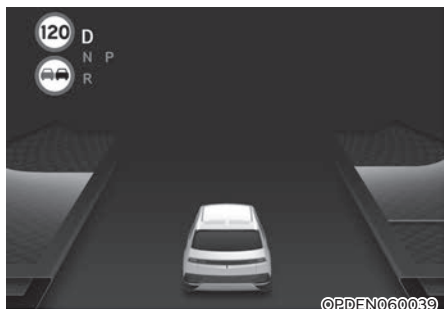

OPDEN060039

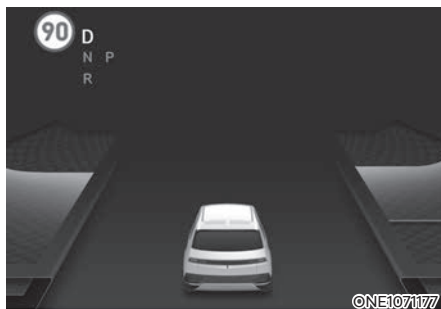

ONE1071177

Upozorenje prekoračenja brzine

Ako vozite brže nego to ograničenja dopuštaju, crveni indikator ograničenja brzine će treptati.

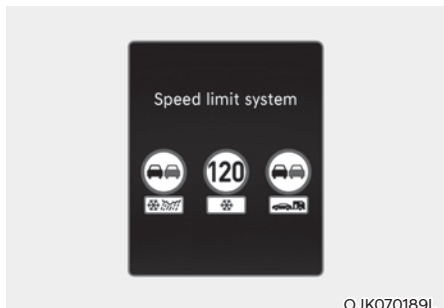

OJK070189L

Prikaz ograničenja brzine

Obavijest o ograničenju brzine se prikazuje na instrument ploči.

i Obavijest

- Ako informacije o ograničenju brzine uz cestu ne mogu biti prepoznate, '---' prikazat će se na zaslonu. Provjerite ograničenja ISLA sustava, ako je teško očitavanje znakova uz cestu.
- ISLA sustav pruža informacije o dodatnim znakovima pored ograničenja brzine. Informacije koje pružaju dodatni znakovi mogu se razlikovati od države do države.
- Dodatni znak koji se prikazuje ispod ograničenja brzine predstavlja uvjete pod kojima ga treba poštovati. Ako dodatni znak nije prepoznat, bit će prikazan kao prazan znak.



ONE1071084

ONE1071085

Promjena podešene brzine

Ako se ograničenje brzine promijeni za vrijeme korištenja Manual Speed Limit Assist sustava ili SCC smart (Smart Cruise Control) tempomata, strelica usmjerena prema gore ili dolje se prikazuje da obavijesti vozača da je potrebna promjena podešene brzine. U tom trenutku vozač može promijeniti podešenu brzinu sukladno ograničenju brzine korištenjem + ili - prekidača na upravljačkom obruču.

UPOZORENJE

- Ako je tolerancija ograničenja brzine podešena na vrijednost veću od '0', podešena će brzina biti viša od ograničenja brzine. Ako želite voziti sporije od ograničenja brzine, toleranciju podesite na vrijednost manju od '0' ili koristite - prekidač na upravljačkom obruču.
- Čak i nakon unosa nove vrijednosti sukladne ograničenju brzine, vozilo može biti brže od ograničenja. Ako je potrebno, lagano prikočite kako biste usporili vozilo.
- Ako je ograničenje brzine niže od 30 km/h, promjena ograničenja brzine neće raditi.
- Intelligent Speed Limit Assist sustav radi koristeći brzinu instrument ploče. Ako su mjerne jedinice u instrument ploči drugačije od onih koje se koriste u zemlji u kojoj prometujete Intelligent Speed Limit Assist sustav možda neće raditi ispravno.

Obavijest

- Za više informacija o Manual Speed Limit Assist sustavu pogledajte MLSA odjeljak u ovom poglavlju korisničkog priručnika.
- Za više informacija o Smart Cruise Control sustavu pogledajte SCC odjeljak u ovom poglavlju korisničkog priručnika.

Obavijest

Slike ili boje u prikazu se mogu razlikovati u ovisnosti o odabranoj temi prikaza instrument ploče.

Ograničenja i neispravnosti sustava

Kvar sustava

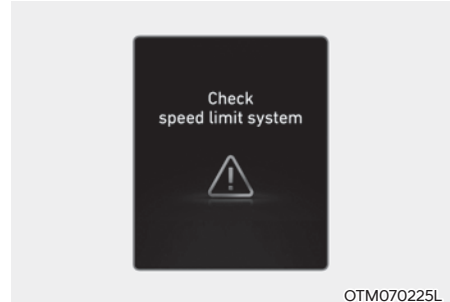

Kad Intelligent Speed Limit Assist sustav ne radi pravilno, poruka upozorenja 'Check Speed Limit system' će se pojaviti na zaslonu u trajanju od nekoliko sekundi a svjetlo upozorenja () će se uključiti na instrument ploči. Ako se to dogodi, preporučujemo da sustav provjeri ovlaštenu HYUNDAI trgovac.

Funkcija je onemogućena

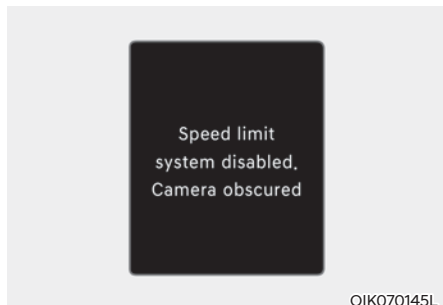

Ova se poruka može pojaviti ako je vjetrobran gdje je kamera blokiran prljavštinom, snijegom ili nekim drugim stranim predmetom ili su loši vremenski uvjeti, kao iznimno jaka kiša ili snijeg.

Ako se to dogodi, na LCD zaslonu će se prikazati 'Speed Limit system disabled. Camera obscured' poruka.

Nakon što se strana tvar ukloni, ili prikolica otkvači, sustav će raditi normalno nakon restarta motora.

Ako sustav ne radi normalno nakon skidanja tvari ili u gore navedenoj situaciji, preporučujemo da sustav provjeri ovlašteni HYUNDAI trgovac.



UPOZORENJE

- Čak i ako na LCD zaslonu nema nikakve poruke, Intelligent Speed Limit Assist sustav možda neće raditi ispravno.
- Ako je osjetilni senzor zaprljan odmah nakon pokretanja motora, sustav možda neće raditi kako bi trebao.

Ograničenja sustava

Sustav možda neće raditi u potpunosti i pružiti točne informacije u sljedećim situacijama:

- Stanje prometnih znakova je loše ili ih je teško raspoznati
 - Loše vrijeme, poput snijega, kiše, magle čine ih teško vidljivima.
 - Znak nije jasno vidljiv ili je oštećen.
 - Znak je djelomično zaklonjen drugim predmetima u blizini ili sjenama
 -
- Znakovi uz cestu ne odgovaraju standardima
 - Znak je drugačiji od standarda
 - Prometni je znak postavljen između glavne ceste i odvojka koji se odvaja
 - Uvjetni znak nije postavljen uz znak na cesti
 - Znak je pričvršćen za drugo vozilo

- Razina svjetla se je naglo promijenila, primjerice na ulasku ili izlasku iz tunela ili kor polaska ispod mosta
- Svjetla su ugašena ili su vrlo slaba pa je vidljivost noću ili u tunelu vrlo slaba
- Znak je teško očitati zbog sunčevog odsjaja, javne rasvjete ili vozila koja dolaze u susret
- Sunčev je odsjaj vrlo jak, jer se sunce nalazi nisko i svijetli izravno u kameru
- Vozite po jako zavojitoj ili cesti koja ide u krug
- Vožnja preko horizontalnih uspornika prometa, spuštanje ili upinjanje po oštrim usponima
- Vozilo se jako tresse
- Prometni znak nije ispravno postavljen (okrenut je, blokiran nekim stranim tijelom ili je oštećen).
- Drugo vozilo je zapriječilo pogled prema prometnom znaku.
- Ako se radi o LED znaku, neke od LED-ica ne rade.
- Uvjetni znak se sastoji od slova, ne specificirane slike poput prikolice, kiše ili snijega.
- Sunčev je odsjaj vrlo jak oko znaka, jer se sunce nalazi nisko.
- Mračna je noć.
- Znak je obasjan jarkim svjetlom.
- Postoji greška u podacima navigacije ili GSP informacija.
- Ne vozite po uputama navigacijskog sustava da biste slijedili programiranu rutu.
- Vozite po novootvorenoj cesti.

Obavijest

Za više ograničenja o radu sustava kamere pogledajte odjeljak oo FCA sustavu u ovom poglavlju korisničkog priručnika.

UPOZORENJE

- ISLA sustav je samo pomoć vozaču koja ne mora uvijek prikazati ispravno ograničenje brzine ili nadzirati brzinu kretanja ispravno. Vozač treba upravljati vozilom uz nužnu dozu pažnje i opreza.
- Na vozaču je odgovornost za pridržavanjem prometnih propisa i ograničenja brzine. Uvijek poštujujte ograničenja brzine koja su na snazi.

SUSTAV UPOZORENJA NA UMOR VOZAČA (DRIVER ATTENTION WARNING, DAW) (AKO JE U OPREMI)

Osnovna funkcionalnost

Sustav upozorenja na umor vozača (DAW) upozorava vozača na opasne situacije u vožnji nakon što je otkrivena razina umora ili nepažnje kod vozača analizirajući način vožnje, trajanje vožnje itd za vrijeme vožnje. Sustav će predložiti odmor kad razina pažnje opadne ispod određene razine.

Upozorenje da je vozilo ispred krenulo

Funkcija Leading Vehicle Departure Alert (vozilo ispred je krenulo) će obavijestiti vozača da je vozilo koje je stajalo ispred krenulo.

Senzor

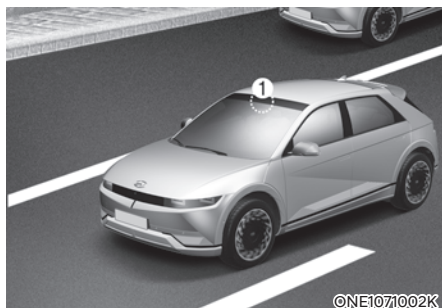

[1]: Prednja kamera

Prednja kamera se koristi kako bi se ustanovio obrazac korištenja i vožnje vozila koje se nalazi ispred.

Senzor se nalazi na vozilu kako prikazuje ilustracija.

OPREZ

- Prednja kamera mora uvijek biti u dobrom stanju kako bi mogla optimalno izvršavati posao u sustavu upozorenja na umor vozača (DAW).
- Za više detalja o pretpostavkama za korištenje prednje kamere pogledajte FCA odlomak u ovom poglavlju korisničkog priručnika.

Postavke sustava

Podešavanje funkcija sustava

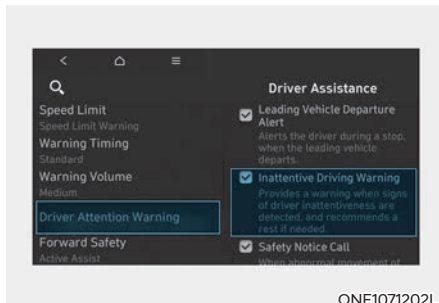

ONE1071202L

Driver Attention Warning (upozorenje na umor vozača)

Za uključenje sustava upozorenja na umor vozača (DAW) pokrenite motor i potom odaberite 'Driver Assistance → Driver Attention Warning' u korisničkim postavkama kako biste uključili ili isključili sustav.

- Ako se odabere 'Inattentive Driving Warning' (ili 'Swaying warning') (nepažljiva vožnja ili upozorenje vijuganja), sustav će obavijestiti vozača kad mu je razina pažnje ispod potrebne razine i preporučiti odmor.

Obavijest

Kad se vozilo uključi sustav upozorenja na umor vozača će uvijek biti aktivan (Za Europu, Rusiju i Australiju).

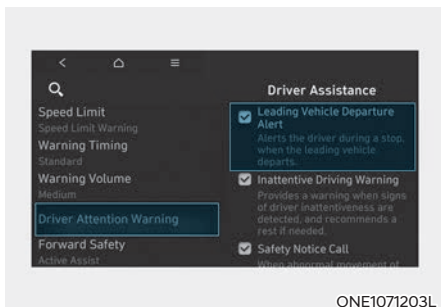

ONE1071203L

Leading Vehicle Departure Alert (vozilo ispred je krenulo)

- Ako se odabere 'Leading Vehicle Departure Alert' (vozilo ispred je krenulo) sustav će obavijestiti vozača da je vozilo koje je stajalo ispred krenulo.

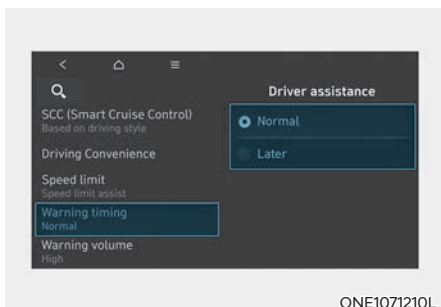

ONE1071210L

Warning Timing

Kad je motor uključen, vozač može podesiti osjetljivost alarma na LCD zaslonu.

Idite: 'Driver assistance' → Warning Timing'

Kad je vozilo isporučeno iz tvornice, osjetljivost je podešena na 'Normal'. Ako promijenite osjetljivost, upozorenja ostalih sustava mogu se također promijeniti.

i Obavijest

Kad se motor iznova pokrene, Warning Timing postavke sustava ostaju kako su posljednji put podešene.

Rad sustava

Osnovne funkcije

Prikaz zaslona i upozorenja

Sustav upozorenja na umor vozača (DAW) upozorava vozača na razinu pažnje ('Attention Level') i upozori ga kad je vrijeme za odmor ('Consider taking a break').

Razina pažnje

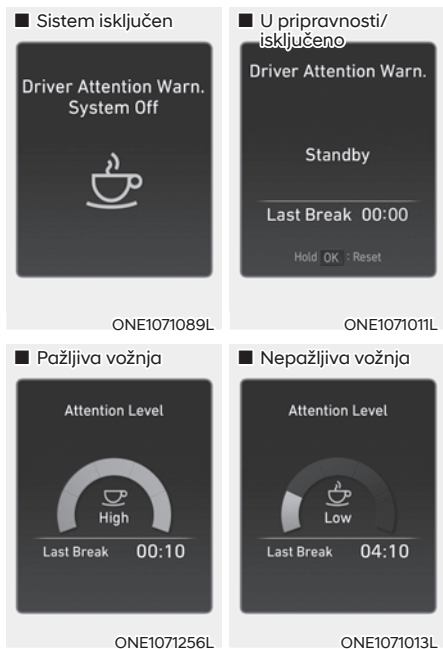

- ozač može pratiti svoju vožnju na LCD zaslonu.

- Ako je upozorenje na nepažljivu vožnju ('Inattentive Driving Warning') 'otklikano' u korisničkim postavkama, prikazuje se 'System Off'.
- Sustav je aktivan u rasponu brzine vozila između 0 i 210 km/h.
- Ako se vozilo ne kreće brzinom koja je u rasponu u kojem sustav radi, prikazuju se poruke 'Standby' (ili 'Disabled').

- Pažnja vozača se prikazuje na skali od 1 do 5. Što je vrijednost niža, nepažnja vozača je veća.
- Vrijednost pažnje se smanjuje ako vozač dugo vremena ne stane i odmori se.

Taking a break (odmorite se)

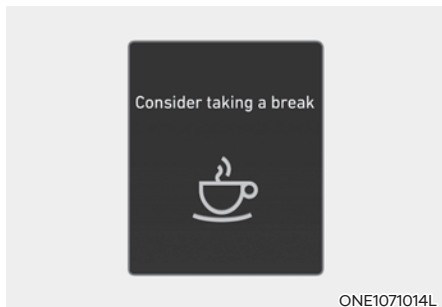

- Poruka 'Consider taking a break' (razmotrite pauzu zbog odmora) se prikazuje na LCD zaslonu praćena zvukom upozorenja kako bi vozača uputila na odmor ako pažnja padne ispod 1.
- DAW sustav ne sugerira odmor vozaču ako je vožnja trajala kraće od 10 minuta ili od prošle pauze nije prošlo više od 10 minuta.

UPOZORENJE

Radi vlastite sigurnosti rukujte sustavom samo kad je vozilo sigurno parkirano.

OPREZ

- Sustav može sugerirati odmor vozaču temeljem njegovih vozačkih navika čak i ako vozač ne osjeća umor.
- Sustav upozorenja na umor vozača (DAW) nikako nije zamjena za sigurnu vožnju, već samo značajka dodatnog komfora. Vozač je isključivo odgovoran za sigurno upravljanje vozilom i sprječavanje dovođenja vozila i njegovih putnika u opasnost. Pazite na uvjete na cesti i uvijek im se prilagođavajte.
- Vozač koji je umoran mora stati i odmori se, čak i ako mu sustav upozorenja na umor vozača (DAW) nije sugerirao da je vrijeme za stanku.

Obavijest

- **Moguća je promjena korisničkih postavki (User Settings) u instrument ploči ili u infotainment sustavu. Za više detalja pogledajte odlomak 'User Settings' u poglavlju 4 ovog priručnika ili 'Vehicle Settings' u zasebnom infotainment priručniku.**
- DAW sustav resetira vrijeme posljednje pauze na 5 u ovim situacijama:
 - Vozilo se isključi.
 - Vozač otkvači sigurnosni pojas i potom otvori vrata vozača.
 - Motor radi u praznom hodu bez prekida 10 minuta.
- Vrijeme posljednje pauze (odmora) se vraća na 00:00 i razina koncentracije vozača se vraća na 5 (vrlo pažljiv) kad se resetira DAW sustav.

Leading Vehicle Departure Alert (vozilo ispred je krenulo)



ONE1071133L

Kad je vozilo ispred koje je stajalo krenulo, Leading Vehicle Departure Alert funkcija će obavijestiti vozača porukom 'Leading vehicle is driving away' (ili 'Leading vehicle is driving on') na LCD zaslonu praćeno zvućnim upozorenjem.



UPOZORENJE

- Ako neki drugi sustav emitira upozorenje ili prikazuje poruku upozorenja, poruka upozorenja Leading Vehicle Departure Alert sustava se možda neće prikazati ili emitirati.
- Leading Vehicle Departure Alert sustav nije zamjena za sigurno i pažljivo upravljanje vozilom, već samo dodatak udobnosti. Vozać snosi isključivu odgovornost za upravljanje vozilom te mora biti svjestan svojeg okruženja u svakom trenutku.



OPREZ

- Leading Vehicle Departure Alert je dodatna funkcija koja možda neće uvijek upozoriti vozaća da je vozilo ispred krenulo.
- Prije kretanja uvijek provjerite uvjete ispred vozila. Nemojte se oslanjati isključivo na sustav.



Obavijest

Slike, prikazi i boje mogu se prikazati drugaćije od ilustracija u priručniku u ovisnosti o odabranoj temi instrument ploće.

Ogranićenja i neispravnosti sustava

Kvar sustava

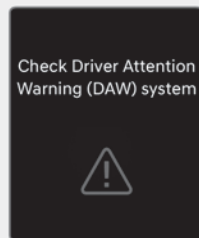

OTM070107L

Ako Driver Attention Warning sustav ne radi kako bi trebao, prikazuje se poruka 'Check Driver Attention Warning (DAW) system' praćeno glavnim svjetlom (⚠) upozorenja. Ako se to dogodi, preporučujemo da vozilo pregleda ovlašćeni HYUNDAI trgovac.

Ogranićenja sustava

Driver Attention Warning sustav upozorenja na umor vozaća možda neće raditi ispravno u ovim situacijama:

- Vozilo se koristi naglo i uz brojne trzaje.
- Vozilo namjerno često prelazi preko prometnih traka.
- Vozilom upravlja neki drugi sustav za pomoć u vožnji, poput LKA sustava.

Leading Vehicle Departure Alert (vozilo ispred je krenulo) značajka

- Kad se vozilo ubaci ispred Vas

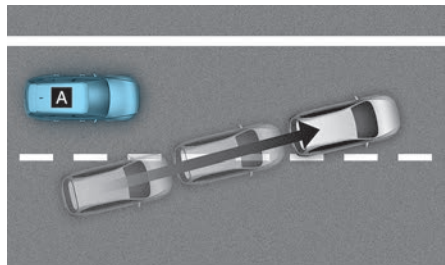

©ADAS021

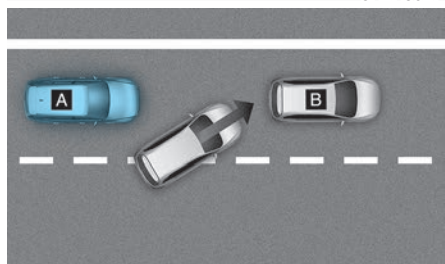

©ADAS022

[A] : Vaše vozilo, [B] : Vozilo ispred

Ako se vozilo ubaci ispred Vas, Leading Vehicle Departure Alert (vozilo ispred je krenulo) sustav možda neće raditi kako bi trebao.

- Kad vozilo ispred napravi nagli manevar

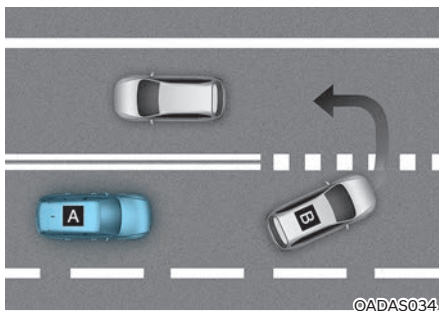

©ADAS034

[A] : Vaše vozilo, [B] : Vozilo ispred

Ako vozilo ispred napravi nagli manevar, polukružno se okrene, naglo skrene ustranu i sl. Leading Vehicle Departure Alert (vozilo ispred je krenulo) sustav možda neće raditi kako bi trebao.

- Kad vozilo ispred naglo krene

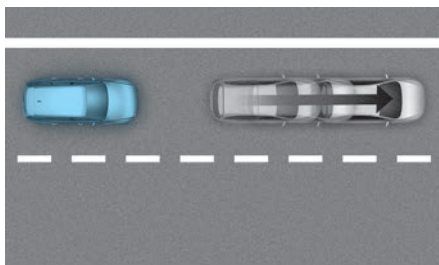

©ADAS024

Ako vozilo ispred Vas naglo krene, Leading Vehicle Departure Alert (vozilo ispred je krenulo) sustav možda neće raditi kako bi trebao.

- Kad je između Vas i vozila ispred pješak ili biciklist

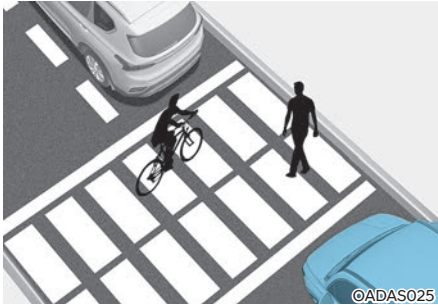

Ako je između Vas i vozila ispred pješak ili biciklist, Leading Vehicle Departure Alert (vozilo ispred je krenulo) sustav možda neće raditi kako bi trebao.

- Kad ste na parkingu

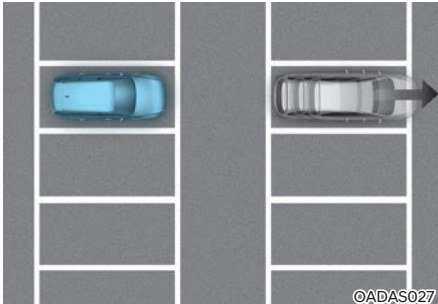

Ako vozilo ispred Vas krene, Leading Vehicle Departure Alert (vozilo ispred je krenulo) sustav možda Vas neće obavijestiti da je vozilo krenulo.

- Kad se nalazite pred naplatnim kućicama, na križanjima i sl.

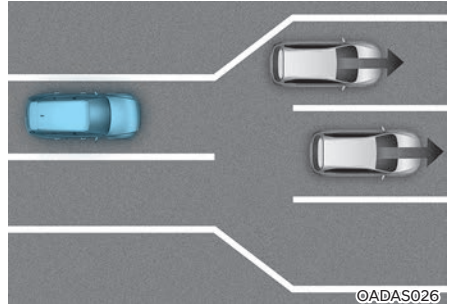

Ako prođete kroz naplatne kućice ili križanje na kojem je mnogo vozila ili vozite po cesti na kojoj se prometni trakovi spajaju ili dijele, Leading Vehicle Departure Alert (vozilo ispred je krenulo) sustav možda neće raditi kako bi trebao.

i Obavijest

Za više detalja o pretpostavkama za rad prednje kamere pogledajte FCA odjeljak u ovom poglavlju korisničkog priručnika.

NADZOR MRTVOG KUTA (BLIND-SPOT VIEW MONITOR, BVM) (AKO JE U OPREMI)

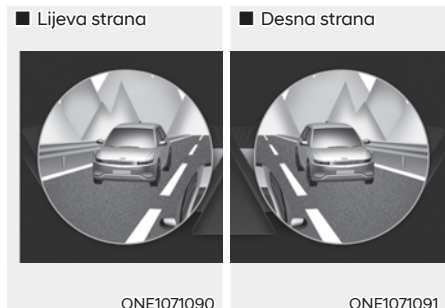

Nadzor mrtvog kuta (BVM sustav) prikazuje situaciju u mrtvom kutu iza vozila te ju prikazuje na instrument ploči kad je uključen žmigavac za preostrojanje, tj. promjenu prometnog traka.

Senzor

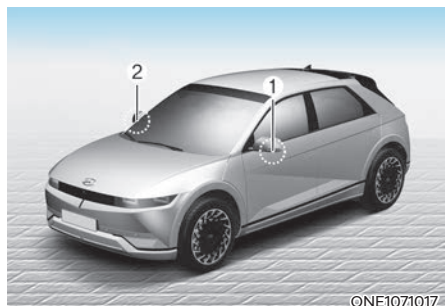

[1], [2]: Bočne kamere (bočne se kamere nalaze u podnožju retrovizora).

Senzori se nalazi na vozilu kako prikazuje ilustracija.

Postavke sustava

Podešavanje funkcija sustava

Blind-Spot View (nadzor mrtvog kuta)

Za uključenje sustava nadzora mrtvog kuta (BSW) pokrenite motor i potom odaberite 'Driver Assistance → Blind-Spot Safety → Blind-Spot View' u korisničkim postavkama kako biste uključili ili isključili sustav.

Rad sustava

Prekidač za rad

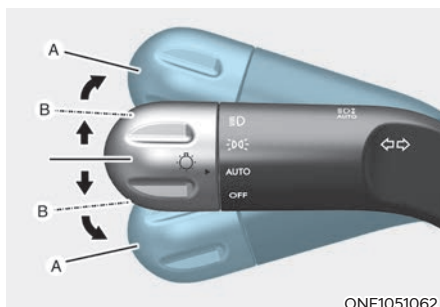

Pomaknite ručicu pokazivača smjera

Sustav nadzora mrtvog kuta (BSW) se uključuje svaki put kad uključite pokazivače smjera. Kad isključite pokazivače smjera, isključuje se i sustav nadzora mrtvog kuta (BSW).

Blind-Spot View Monitor (prikaz nadzora mrtvog kuta)

Uvjeti rada

- Kad se pokazivač smjera isključi, nestaje i slika na instrument ploči.
- Kad se uključe svjetla za nuždu (sva četiri žmigavca), BSV sustav će se isključiti, bez razlike na položaj ručice pokazivača smjera.
- Kad se na instrument ploči prikazuju druge važne informacije, prikaz BSV sustava može se isključiti.

Kvar sustava

Ako sustav nadzora mrtvog kuta (BSV) ne radi kako bi trebao, slika na zaslonu je trzava ili se ne prikazuje normalno, preporučujemo da sustav pregleda ovlašteni HYUNDAI trgovac.



UPOZORENJE

- **Slika udaljenosti na zaslonu može se razlikovati od stvarne udaljenosti. Svakako provjerite okoliš vozila za svaki slučaj.**
- **Kamera uvijek mora biti čista. Ako je leća kamere prekrivena prljavštinom, ili nekom drugom stranom tvari, sustav nadzora mrtvog kuta (BSW) možda neće raditi kako bi trebao.**

TEMPOMAT (AKO JE U OPREMI)

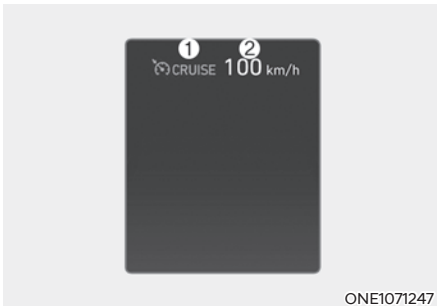

- (1) Indikator tempomata
- (2) Podešena brzina

Tempomat vam omogućava da programirate vozilo da održava konstantnu brzinu bez pritiskanja papučice gasa. Sustav je osmišljen za funkcioniranje iznad otprilike 30 km/h.

Rad sustava

Podešavanje brzine

1. Ubrzajte do željene brzine koja mora biti viša od 30 km/h.

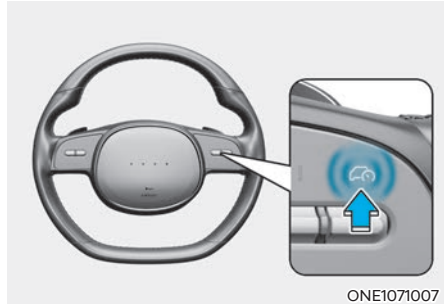

2. Pritisnite Driving Assist prekidač (🚗) na upravljaču pri željenoj brzini. Svjetlo indikatora tempomata (🚗CRUISE) i podešena brzina će zasvijetliti na instrument ploči.
3. Otpustite papučicu gasa u isto vrijeme.
Željena brzina će se automatski održavati.

i Obavijest

Na strmom nagibu, vozilo će možda malo usporiti ili ubrzati dok ide nizbrdo.

Za povećanje podešene brzine tempomata

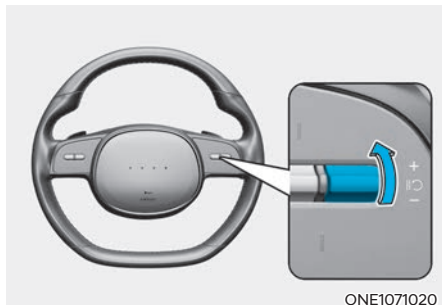

- Pomaknite ručicu prema gore (+) i zadržite uz istodobno promatranje LCD zaslona koji prikazuje podešenu brzinu. Vaše vozilo će ubrzati. Podešena brzina će se isprva povećati na prvi iznos zaokružen na 10 i potom povećavati za 10 km/h. Otpustite ručicu na željenoj brzini.
- Pomaknite ručicu prema gore (+) i odmah otpustite. Brzina tempomata će se povećati za 1 km/h svaki put kada pomaknete ručicu na ovaj način.

Za privremeno ubrzavanje s uključenim tempomatom

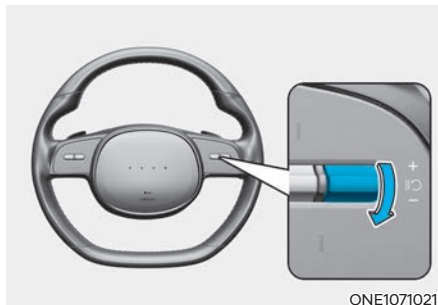

- Pomaknite ručicu prema dolje (-) i odmah otpustite. Brzina tempomata će se smanjiti za 1 km/h svaki put kada pomaknete ručicu na ovaj način.
- Pomaknite ručicu prema dolje (-) i zadržite. Brzina tempomata će se smanjiti na prvi iznos zaokružen na 10 i onda smanjivati za 10 km/h svaki put kada pomaknete ručicu na ovaj način. Otpustite ručicu na željenoj brzini.

Za privremeno ubrzavanje s uključenim tempomatom

Ako želite privremeno ubrzati dok je tempomat uključen, pritisnite papučicu gasa. Povećanje brzine neće ometati rad tempomata ili promijeniti postavljenu brzinu. Kako biste se vratili na postavljenu brzinu, maknite nogu s papučice gasa.

Ako pritisnete prekidač prema dolje (-) ili prema gore (+), vozilo će nastaviti održavati trenutnu (višu) brzinu.

Privremeno pauziranje sustava

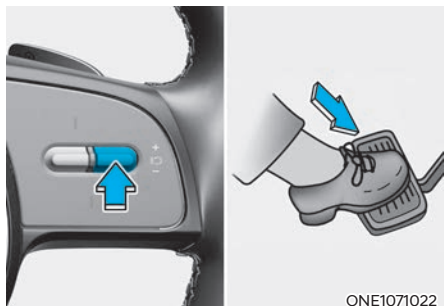

Tempomat će biti u privremenom stanju mirovanja, ako učinite nešto od sljedećeg:

- Pristanite papučicu kočnice.
- Pritisnete $\parallel \bigcirc$ prekidač na upravljačkom obruču.
- Prebacite ručicu mjenjača u N (prazan hod).
- Smanjite brzinu vozila na manje od otprilike 30 km/h.
- Povećajte brzinu vozila na više od otprilike 190 km/h.
- Električna parkirna kočnica (EPB) je aktivna.
- ESC je aktivan.

Podršena brzina će se i dalje prikazivati, ali (\bigcirc CRUISE) indikator tempomata će ostati uključen.

OPASKA

Ako tempomat prestane s radom u situaciji koja nije navedena, preporučujemo da vozilo pregleda ovlašteni HYUNDAI trgovac.

Za nastavak postavljene brzine tempomata

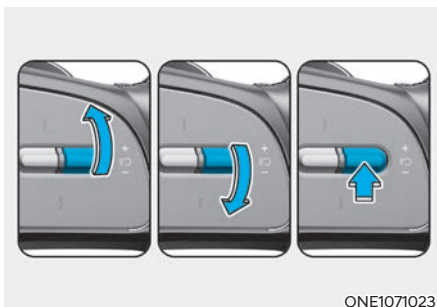

Pomaknite ručicu prema gore (na +) ili pritisnete $\parallel \bigcirc$ prekidač.

Kad pomaknete ručicu prema gore (na +) ili prema dolje (na -) trenutna brzina vozila bit će memorirana .

Ako pritisnete $\parallel \bigcirc$ prekidač, posljednja postavljena brzina će se automatski nastaviti ako je brzina vozila viša od 30 km/h.



UPOZORENJE

Provjerite uvjete vožnje prije korištenja $\parallel \bigcirc$ prekidača. Vozilo može nakon pritiska na $\parallel \bigcirc$ prekidač naglo ubrzati ili usporiti.

Isključivanje tempomata

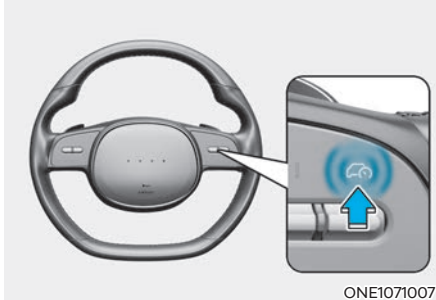

Pritisnite Driving assist prekidač (👉) za isključivanje tempomata. (👉) CRUISE indikator će se ugasiti.

Kad ne koristite tempomat, isključite ga pritiskom na Driving assist prekidač (👉).

i Obavijest

Ako je vozilo opremljeno ručnim sustavom za upozorenje prekoračenja brzine (MSLA), pritisnite i držite Driving Assist prekidač kako biste isključili tempomat. No, MSLA sustav će se uključiti.

! UPOZORENJE

Vodite računa o ovim pretpostavkama kad koristite tempomat:

- Uvijek podesite brzinu u skladu sa zakonskim ograničenjima.
- Ako ne koristite tempomat, isključite ga kako biste spriječili nenamjernu aktivaciju. Provjerite je li (👉) CRUISE indikator ugašen.
- Tempomat nije zamjena za sigurnu vožnju. Vozač je isključivo odgovoran za sigurno upravljanje vozilom i poštovanje prometnih propisa.
- Budite uvijek na oprezu kako biste na vrijeme mogli spriječiti eventualne i neočekivane situacije.
- Nemojte koristiti tempomat kad bi vožnja konstantnom brzinom mogla biti nesigurna:
 - Vožnja u gustom prometu kad su uvjeti takvi da je vrlo teško održavati stalnu brzinu.
 - Vožnja po zavojitim ili brdskim cestama.
 - Vožnja po zaleđenim ili skliskim prometnicama punim snijega ili vode.
 - Vožnja u uvjetima jako vjetra.
 - Vožnja u uvjetima smanjene vidljivosti (magla, snijeg, kiša, pješčana oluja i sl.)
- Nemojte koristiti tempomat ako vučete prikolicu.

SMART TEMPOMAT (SMART CRUISE CONTROL, SCC) (AKO JE DIO OPREME)

Smart tempomat (Smart Cruise Control, SCC) vam omogućava programiranje vozila koje će održavati zadanu brzinu, ali i udaljenost prema vozilu ispred bez potrebe za pritiskanjem pedale gasa.

Pomoć pri pretjecanju

Dok je SCC sustav aktivan, ako on procijeni da vozač namjerava preteći vozilo ispred, pomoći će u ubrzavanju vozila da se pretjecanje obavi.

Temeljeno na stilu vožnje (ako je u opremi)

SCC sustav će raditi temeljem stila vožnje od strane vozača poput održavanja razmaka, ubrzavanja i brzine odziva sustava.

Senzor



[1] : Prednja kamera [2] : Prednji radar

Prednja kamera i prednji radar koriste se kao osjetilni senzori u svrhu otkrivanja vozila ispred.

Senzori se nalazi na vozilu kako prikazuje ilustracija.

OPREZ

Prednja kamera i prednji radar moraju biti u dobrom stanju kako bi zajamčili optimalni učinak smart tempomat (Smart Cruise Control, SCC) sustava.

Za više detalja o pretpostavkama za rad prednje kamere i prednjeg radara proučite FCA odlomak u ovom poglavlju korisničkog priručnika.

Postavke sustava

Podešavanje sustava

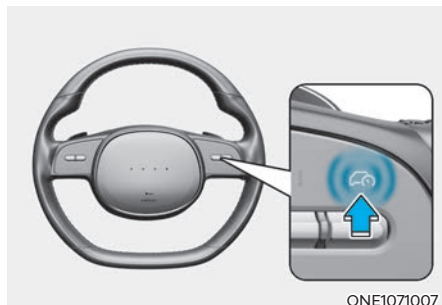

ONE1071007

Uključivanje sustava

- Pritisnite Driving assist prekidač (🚗) za uključivanje sustava. Brzina sustava bit će trenutna brzina vozila.
- Ako nema vozila ispred vašeg, podešena brzina će se održavati. No, ako se ispred nalazi drugo vozilo, brzina kretanja će se smanjiti kako bi se održao zadani razmak u odnosu na vozilo ispred. Ako vozilo ispred ubrza, vaše će vozilo ubrzati do podešene brzine i potom nastaviti podešenom brzinom.

i Obavijest

Ako je brzina kretanja između 0 i 30 km/h, kad pritisnete Driving Assist prekidač (🚗) podešena brzina SCC sustava bit će 30 km/h.

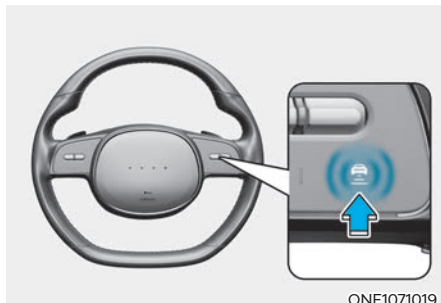

ONE1071019

Podešavanje udaljenosti između vozila

Sa svakim pritiskom na prekidač, zadana udaljenosti između vozila se mijenja na ovaj način:

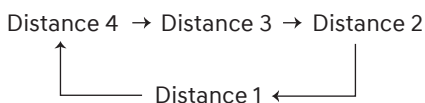

i Obavijest

- **Primjerice, ako vozite brzinom od 90 km/h, održavani razmaci su kako slijedi:**
 - Razmak 4 (Distance 4) – cca 52,5 m
 - Razmak 3 (Distance 3) – 40 m
 - Razmak 2 (Distance 2) – 32,5 m
 - Razmak 1 (Distance 1) – 25 m
- Razmak je uvijek odabran automatski na prethodno podešenu udaljenost koja je korištena posljednji put prije toga ili kad se sustav uključi po prvi put nakon pokretanja motora.

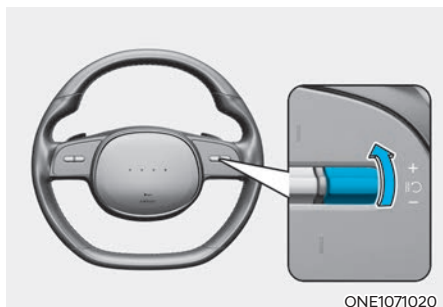

Za povećanje podešene brzine tempomata

- Pomaknite ručicu prema gore (+) i zadržite uz istodobno promatranje LCD zaslona koji prikazuje podešenu brzinu. Vaše vozilo će ubrzati. Podešena brzina će se isprva povećati na prvi iznos zaokružen na 10 i potom pvećati za 10 km/h. Otpustite ručicu na željenoj brzini.
- Pomaknite ručicu prema gore (+) i odmah otpustite. Brzina tempomata će se povećati za 1 km/h svaki put kada pomaknete ručicu na ovaj način. Moguće je podešavanje brzine do 180 km/h.

UPOZORENJE

Provjerite uvjete vožnje prije korištenja + prekidača. Vozilo može nakon pritiska na + prekidač naglo ubrzati.

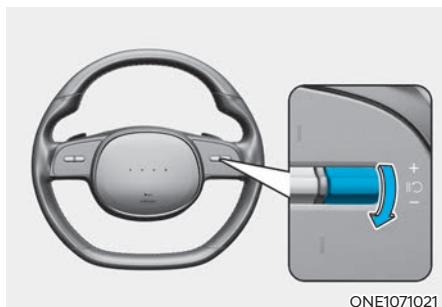

Za smanjenje brzine tempomata

- Pomaknite ručicu prema dolje (-) i odmah otpustite. Brzina tempomata će se smanjiti za 1 km/h svaki put kad pomaknete ručicu na ovaj način.
- Pomaknite ručicu prema dolje (-) i zadržite. Brzina tempomata će se smanjiti na prvi iznos zaokružen na 10 i onda smanjiti za 10 km/h svaki put kada pomaknete ručicu na ovaj način. Otpustite ručicu na željenoj brzini. Moguće je podešavanje brzine do 30 km/h.

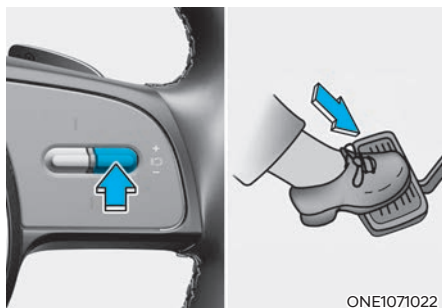

Privremeno pauziranje sustava

Tempomat će biti u privremenom stanju mirovanja, ako pritisnete  prekidač na upravljačkom obroču ili pritisnete papučicu kočnice.

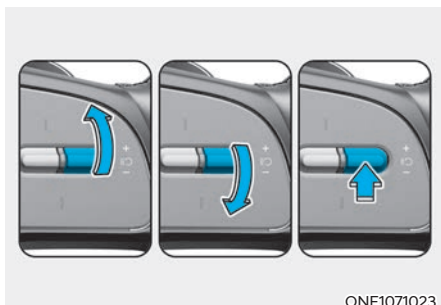

ONE1071023

Za nastavak postavljene brzine tempomata

Pomaknite ručicu prema gore (na +), prema dolje (na -) ili pritisnite ||○ prekidač.

Kad pomaknete ručicu prema gore (na +) ili prema dolje (na -) trenutna brzina vozila bit će memorirana .

Ako pritisnete ||○ prekidač, posljednja postavljena brzina će se automatski nastaviti.

UPOZORENJE

Provjerite uvjete vožnje prije korištenja ||○ prekidača. Vozilo može nakon pritiska na ||○ prekidač naglo ubrzati ili usporiti.

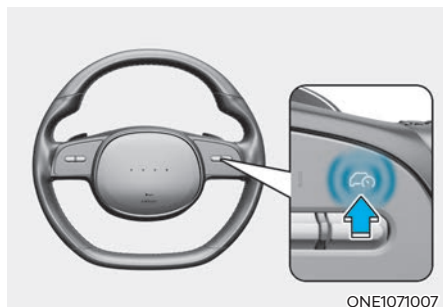

ONE1071007

Isključivanje tempomata

Pritisnite Driving assist prekidač () za isključivanje smart SCC tempomata.

Obavijest

Ako je vozilo opremljeno ručnim sustavom za upozorenje prekoračenja brzine (MSLA), pritisnite i držite Driving Assist prekidač () kako biste isključili tempomat. No, MSLA sustav će se uključiti.

Temeljeno na Drive modu

SCC sustav će mijenjati ubrzavanje temeljeno na odabiru Drive moda. Pogledajte ovu tablicu.

Drive mod

Drive mode	SCC sustav
SNOW	Normal
ECO	Sporo
SPORT	Brzo
NORMAL	Normal

Obavijest

- Za više detalja o vozačkim modovima pogledajte poglavlje 6 ovog priručnika.
- SCC sustav možda se neće uključiti, ako neki od uvjeta rada nisu ispunjeni.
- Ako vaše vozilo nije opremljeno sustavom modova vožnje, SCC sustav ubrzava normalnom brzinom.

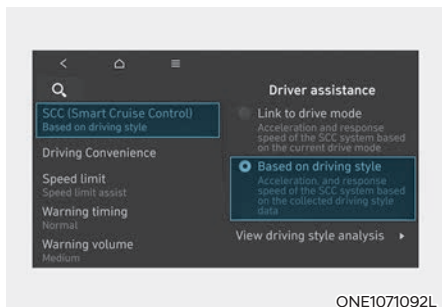

ONE1071092L

Based on Driving Style (temeljeno na stilu vožnje, ako je u opremi)

- S uključenim vozilom ako se odabere 'Driver Assistance → Smart Cruise Control → Based on Driving Style' SCC sustav će raditi temeljeno na stilu vožnje vozača, poput održavanja razmaka, ubrzavanja i brzine odziva sustava.
- Ako je SCC sustav aktivan uz odabranu postavku 'Based on Drive Mode', ako pritisnete prekidač za održavanje razmaka vozila (⊞) SCC sustav će prijeći u način rada 'Based on Driving Style' (temeljeno na stilu vožnje). Ako je SCC sustav aktivan uz odabranu postavku 'Based on Driving Style', ako pritisnete prekidač za održavanje razmaka vozila (⊞) SCC sustav će prijeći u način rada 'Based on Drive Mode'.

i Obavijest

- Ako se u opremi nalazi opcija 'Based on Driving Style' (temeljeno na stilu vožnje), u meniju postavki se mogu odabrati opcije 'Based on Driving Style' i 'Based on Drive Mode' odabirom 'Driver Assistance → Smart Cruise Control'.
- Ako je odabrana postavka 'Based on Drive Mode', SCC sustav će raditi temeljno on uključenom drive modu.

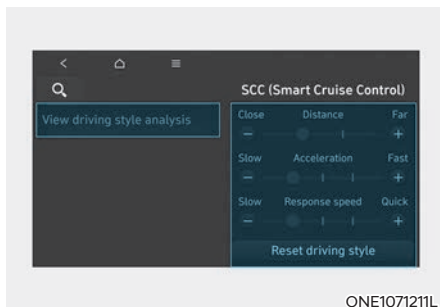

ONE1071211L

Driving Style postavke (stil vožnje)

S uključenim vozilom odaberite 'Driver Assistance → Smart Cruise Control → 'Driving Style Settings (ili View driving style analysis)' u postavkama kako biste provjerili stil vožnje vozača i ručno promijenili svaki stil vožnje.

i Obavijest

- 'Driving Style Settings' (ili 'View driving style analysis') se prikazuje kad se uključi 'Based on Driving Style' postavka.
- SCC sustav uči stil vožnje vozača samo kad vozač upravlja vozilom..

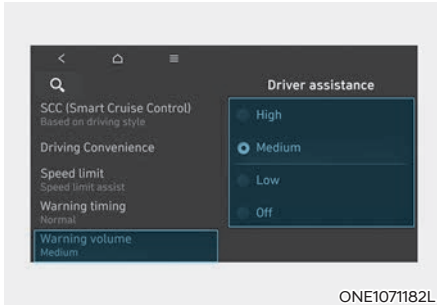

ONE1071182L

Warning Volume (glasnoća upozorenja)

Kad je motor uključen, vozač može podesiti glasnoću alarma na LCD zaslonu.

Idite: 'Driver assistance' → Warning Volume → 'High' / 'Medium' / 'Low' / 'Off'. (glasno/srednje/tiho/isključeno).

No, čak i ako se odabere postavka 'Off', glasnoća upozorenja SCC sustava neće se isključiti, nego će biti tiha ('Low').

Ako promijenite glasnoću upozorenja, i glasnoća upozorenja ostalih sustava može se promijeniti.

i Obavijest

Kad se motor iznova pokrene, postavke alarma (osjetljivost i glasnoća) ostaju kako su posljednji put podešene.

Rad sustava

Uvjeti rada

Smart tempomat (Smart Cruise Control, SCC) će raditi kad su ovi uvjeti ispunjeni.

Osnovna funkcija

- Mjenjač je u položaju D (Drive).
- Vrata vozača su zatvorena.
- Električna parkirna kočnica (EPB) nije uključena.
- Brzina vozila je unutar radnog raspona:
 - 10 ~180 km/h kad nema vozila ispred
 - 0 ~180 km/h kad je vozilo ispred
- ESC (Electronic Stability Control), TCS (Traction Control System) ili ABS su uključeni.
- ESC (Electronic Stability Control), TCS (Traction Control System) ili ABS ne upravljaju vozilom.
- Forward Collision-Avoidance Assist ne koči vozilom.
- Remote Smart Parking Assist ne koči vozilom.

i Obavijest

Kad je vozilo zaustavljeno, ako nema vozila ispred Vašeg vozila, SCC sustav će se uključiti kad je pritisnuta pedala kočnice.

Overtaking Acceleration Assist (pomoć kod pretjecanja)

Overtaking Acceleration Assist (pomoć kod pretjecanja) će raditi kad je uključen lijevi žmigavac (na LHD izvedbi) odnosno desni (na RHD izvedbi) dok sustav SCC smart tempomata radi ako su ispunjeni ovi preduvjeti:

- Brzina kretanja vozila je viša od 60 km/h
- Svjetla za opasnost (sva 4 žmigavca) ne rade
- Vozilo ispred Vašeg je zamijećeno.
- Nije potrebno usporavanje da bi se održala udaljenost u odnosu na vozilo ispred.

UPOZORENJE

- Kad je uključen lijevi žmigavac (na LHD izvedbi) odnosno desni (na RHD izvedbi) i ispred Vas je vozilo, vaše vozilo može privremeno ubrzati. Vodite računa o uvjetima prometovanja.
- Bez obzira na smjer vožnje u vašoj zemlji, Overtaking Acceleration Assist (pomoć kod pretjecanja) će raditi kad su ispunjeni preduvjeti. Ako koristite ovu značajku u zemljama s drugom stranom prometovanja, budite iznimno oprezni i uvijek pratite uvjete u prometu.

Prikaz i kontrola sustava

Osnovna funkcija

Status rada smart tempomata SCC sustava možete vidjeti u Driving Assist modu instrument ploče. Pogledajte LCD modove prikaza u poglavlju 4.

Smart tempomat SCC sustav će se prikazivati na ove načine u ovisnosti o statusu sustava.

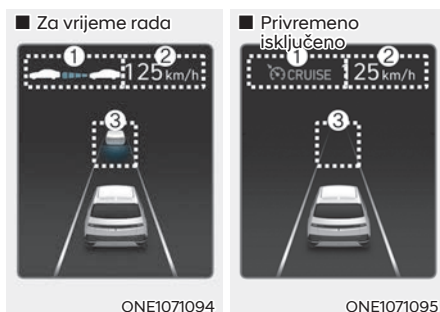

- Za vrijeme rada
 - (1) Ima li vozilo ispred i koja je odabrana udaljenost između vozila odabrana.
 - (2) Podešena brzina.
 - (3) Ima li vozilo ispred i koja je ciljana udaljenost između vozila odabrana.
- Privremeno isključeno
 - (1) Prikazuje se  CRUISE indikator.
 - (2) Prethodno podešena brzina je zatamnjena.
 - (3) Vozilo ispred i udaljenost do njega nisu prikazani.

i Obavijest

- Udaljenost u odnosu na vozilo ispred na instrument ploči se prikazuje kao stvarna udaljenost između dva vozila.
- Ciljana udaljenost se može razlikovati u ovisnosti o brzini kretanja i podešenoj udaljenosti između vozila. Ako je brzina niska, čak i ako se udaljenost među vozilima smanjila, promjena ciljane udaljenosti može biti mala.

Za privremeno ubravanje

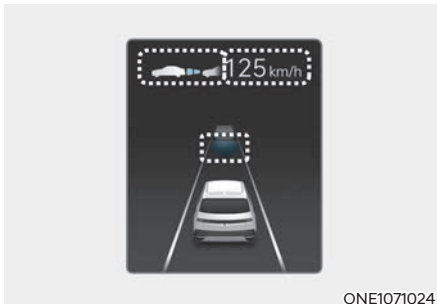

Ako želite privremeno ubrzati dok je tempomat uključen, pritisnite papučicu gasa. Za vrijeme ubravanja, podešena brzina, udaljenost i ciljana udaljenost će treptati na instrument ploči.

No, ako se pedala gasa nedovoljno pritisne, vozilo može usporiti.

! UPOZORENJE

Kad želite privremeno ubrzati sami morate održavati potreban razmak prema vozilu ispred. Sustav to neće odrađivati automatski čak i ako se ispred nalazi vozilo.

Based on Driving Style u radu (temeljeno na stilu vožnje)

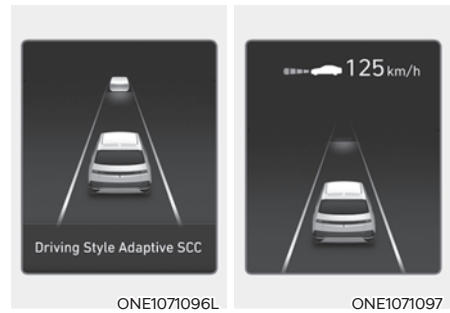

Ako je Based on Driving Style u radi, poruka sadržaja 'Driving Style Adaptive SCC' će se pojaviti na instrument ploči 2 sekunde te će se prikazivati ciljana udaljenost temeljem stila vožnje.

Smart Cruise Control sustav privremeno isključen

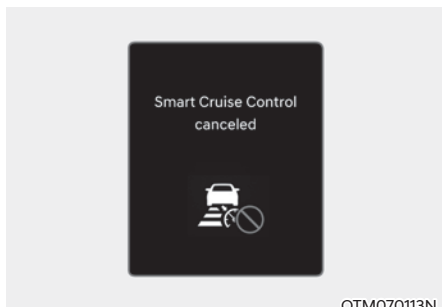

Sustav SCC smart tempomata će se automatski privremeno isključiti kad:

- Brzina vozila je viša od 190 km/h.
- Vozilo stoji određeni vremenski period.
- Pedala gasa je kontinuirano pritisnuta određeni vremenski period.
- Uvjeti za rad sustava SCC smart tempomata nisu ispunjeni.

Ako se sustav SCC smart tempomata automatski isključi, na zaslonu će se pojaviti poruka 'Smart Cruise Control cancelled' (ili SCC (Smart Cruise Control) cancelled' praćeno zvučnim upozorenjem.

Ako je sustav SCC smart tempomata automatski isključen dok je vozilo mirovalo, električna parkirna kočnica (EPB) se možda uključila.

UPOZORENJE

Ako se sustav isključi, zvuk i poruka upozorenja će se prikazati na nekoliko sekundi i sustav više neće održavati potreban razmak u odnosu na vozilo ispred. Sami morate održavati razmak u odnosu na vozilo ispred vas odgovarajućim pritiskanjem gasa i kočnice. Uvijek vozite uz punu pažnju i pratite uvjete na cesti.

Uvjeti za rad sustava nisu ispunjeni

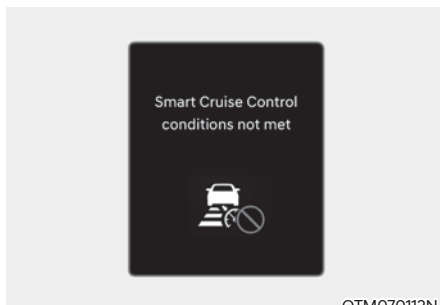

Ako se, u trenutku kad uvjeti za rad sustava nisu ispunjeni, pritisne Driving Assist prekidač, + ili - prekidač ili ||○ prekidač pojavit će se poruka 'Smart Cruise Control conditions not met' (ili SCC (Smart Cruise Ctrl. conditions not met') praćeno zvučnim upozorenjem.

U prometu

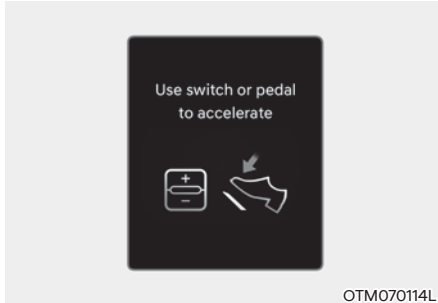

U prometu vaše će vozilo stati, ako se vozilo ispred zaustavi. Također, ako vozilo ispred krene, vaš će vozilo krenuti također. No, ako vozilo stoji određeni vremenski period, pojavit će se poruka 'Use switch or pedal to accelerate'. Morate pritisnuti pedalu gasa ili gurnuti prekidač prema + ili - ili  da se vozilo pokrene.

Upozorenje na prometne uvjete ispred

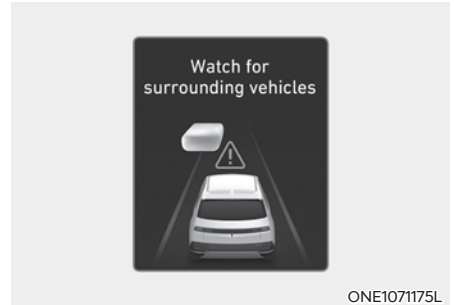

U sljedećoj situaciji pojavit će se poruka 'Watch for surrounding vehicles' praćena zvučnim upozorenjem za vozača kako bi ga upozorila na uvjete u prometu ispred.

- Vozilo sprijeda nestaje dok je SCC smart tempomat održavao razmak u odnosu na vozilo ispred koje je vozilo sporije od određene brzine.
- Dok je zaslonu prikazana poruka 'Use switch or pedal to accelerate', ako nema vozila ispred ili je vozilo u daljini, i gurnuti/pritisnuti su prekidači +, - ili .



UPOZORENJE

Uvijek pazite na uvjete u prometu, jer se vozilo može iznenada pojaviti ispred i po potrebi prikočite kako biste usporili i održali potreban sigurnosni razmak.

Upozorenje na mogući sudar

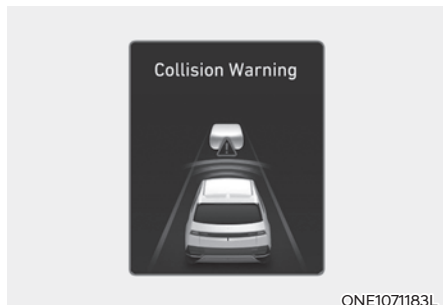

Dok je Smart Cruise Control sustav smart tempomata aktivan, ako je visok rizik od naleta na vozilo ispred, pojavit će se poruka 'Collision Warning' praćena zvučnim upozorenjem za vozača. Uvijek pazite na uvjete u prometu i po potrebi prikočite kako biste usporili i održali potreban sigurnosni razmak.

UPOZORENJE

U ovim situacijama Smart Cruise Control sustav smart tempomata možda neće upozoriti vozača o opasnosti od naleta.

- Vozilo ispred se nalazi u blizini, ili je brzina vozila ispred viša ili slična onoj Vašeg vozila.
- Vozilo ispred se kreće vrlo sporo ili stoji.
- Pedala gasa je pritisnuta odmah nakon što je SCC sustav smart tempomata uključen.

UPOZORENJE

Vodite računa o ovim pretpostavkama kad koristite Smart Cruise Control sustav smart tempomata:

- Ako je potrebno naglo kočenje, zakočite. Vozilo se ne može zaustaviti u svakoj kritičnoj situaciji samo pomoću SCC sustava.
- SCC sustav možda neće prepoznati kompleksne prometne situacije i zato uvijek pratite promet ispred sebe i održavajte potrebnu brzinu.
- Održavajte sigurnosni razmak u skladu s uvjetima na cesti i u prometu. Ako je razmak prema vozilu ispred nedostatan i brzina previsoka, može doći do ozbiljnog sudara.
- Uvijek održavajte potreban sigurnosni razmak kočenjem ako je potrebno.
- Ako nije potreban, isključite SCC sustav kako bi spriječili njegovu nenamjernu aktivaciju od strane vozača.
- Nemojte otvarati vrata ili napuštati vozilo dok je SCC sustav aktivan. čak i ako vozilo stoji.

- Vozila koja se ispred vas često prestrojavaju mogu izazvati usporenu reakciju sustava ili njegovu neočekivanu aktivaciju u vidu ubrzavanja. Vozite pažljivo i pratite promet ispred sebe kako bi predvidjeli neočekivano.
- Uvijek budite svjesni podešene brzine i razmaka između vozila.
- Brzina vozila se može smanjiti na uzbrdici i povećati na nizbrdici.
- Ako vučete prikolicu, preporučuje se isključivanje SCC sustava zbog sigurnosnih razloga.
- Ako je Vaše vozilo vučeno, isključite SCC sustav.
- SCC sustav možda neće normalno raditi, ako je izložen snažnim elektromagnetskim valovima.
- SCC sustav možda neće prepoznati prepreku ispred sebe i odvesti vas u sudar. Uvijek gledajte pred sebe i pazite na neočekivane situacije koje se mogu dogoditi.
- Vozila koja se ubacuju i Vaš prometni trak mogu izazvati neočekivanu reakciju sustava koji će reagirati na vozilo u prometnom traku do Vašeg. Uvijek gledajte pred sebe i pazite na neočekivane situacije koje se mogu dogoditi.
- Budite uvijek svjesni okruženja i vozite sigurno, čak i ako se ne pojavljuje vizualna ili zvučna poruka upozorenja.
- Ako se prikazuje poruka upozorenja ili emitira zvučna poruka upozorenja nekog drugog sustava, možda neće biti emitirana niti jedna poruka upozorenja SCC sustava.
- Ako je okruženje vrlo bučno, možda nećete čuti poruku upozorenja sustava.
- Proizvođač vozila ne preuzima odgovornost za bilo kakvo kršenje prometnih propisa ili nezgode koje je prouzročio vozač.
- Uvijek podesite brzinu sustava u skladu sa zakonskim ograničenjima koja su na snazi.



OPREZ

- Vozilo mora biti dovoljno voženo da bi usvojilo način vožnje od strane vozača poput udaljenosti u vožnji, ubrzavanja i brzinom odziva.
- Based on Driving Style sustav ne prepoznaje promjenu vozača kad određuje stil vožnje.
- Ako vozite u posebnim uvjetima poput kiše, snijega, magle ili strmih nagiba, vozilo možda neće moći raditi temeljem stila vožnje.



Obavijest

- SCC sustav možda neće raditi u prvih 15 sekundi nakon starta vozila ili inicijalizacije prednje kamere ili prednjeg radara.
- Kad kočnicama upravlja SCC sustav može se začuti zvuk.
- Based on Driving Style sustav možda neće prepoznati stil vožnje ili uvjete vožnje koji utječu na sigurnost vožnje.
- Based on Driving Style sustav ne upravlja ničim osim održavanja razmaka među vozilima, ubrzavanja i brzine odziva.
- Papučice za promjenu stupnjeva prijenosa ne rade kad je aktivan SCC sustav.





Obavijest

Slike, prikazi i boje mogu se prikazati drugačije od ilustracija u priručniku u ovisnosti o odabranoj temi instrument ploče.

Ograničenja i neispravnosti sustava

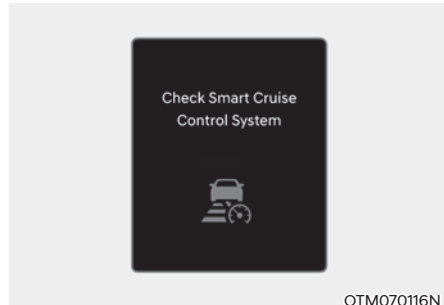
Kvar sustava



Ako Smart Cruise Control sustav smart tempomata ne radi kako bi trebao, na zaslonu će se pojaviti poruka upozorenja 'Check Smart Cruise Control system' (ili 'Check SCC (Smart Cruise Control system)') praćeno  indikatorom upozorenja na instrument ploči. Preporučujemo da sustav pregleda ovlašteni HYUNDAI trgovac.

Sustav onemogućen

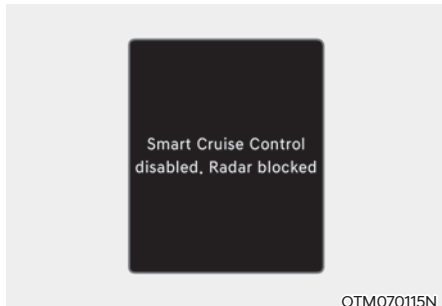

Kad je poklopac senzora zaprljan ili prekriven stranom stvari poput pojaviti će se određeni vremenski period poruka upozorenja 'Smart Cruise Control disabled. Radar blocked' (ili 'SCC (Smart Cruise Control) disabled. Radar blocked').

Ako se to dogodi, sustav neće funkcionirati kako bi trebao. Ovo nije znak neispravnosti SCCS sustava.

Da bi SCCS sustav opet profunkcionirao očistite poklopac senzora mekom krpom.



UPOZORENJE

Čak i ako nema poruke upozorenja, SCC sustav možda neće raditi ispravno.



OPREZ

SCC sustav možda neće raditi ispravno na praznom prostoru (ravnicama na kojima nema ničeg) gdje nema ničeg za prepoznavanje nakon startanja motora.

Ograničenja sustava

Smart Cruise Control sustav smart tempomata možda neće raditi normalno, ili će raditi neočekivano u ovim situacijama:

- Radar ili leća kamere su zaprljani stranim tvarima.
- Kamera je izložena visokoj ili niskoj temperaturi.
- Leća kamere ne može dobro raditi zato što su stakla na vozilu prljava ili naknadno tretirana (zatamnjena pomoću folije i sl.), staklo je napuklo ili je na njemu strana tvar (naljepnica, kukac i sl.)
- Vлага nije uklonjena s vjetrobrana ili je on zaleđen.
- Tekućina za pranje stakla se kontinuirano nanosi ili rade brisači.
- Izuzetno jako kiši ili sniježi.
- Ulična rasvjeta ili svjetlo vozila koje dolazi u susret se reflektira od mokrog kolnika ili lokvi na njemu.
- Na prednjoj se konzoli nalazi neki predmet.
- Drugo vozilo vuče vaše.
- Razina svjetla oko vozila je izuzetno visoka.
- Okoliš je jako taman poput tunela i sl.
- Razina vanjskog svjetla se je naglo promijenila, primjerice na ulasku u ili izlasku iz tunela.
- Razina osvjetljenja je preniska za rad kamere (primjerice vožnja kroz tunel s isključenim svjetlima ili svjetla nisu dovoljno svijetla).
- Vozite kroz dim, paru ili sjenu.

- Detektiran je samo dio vozila.
- Vozilo ispred je specijalno, poput teško natovarenog tegljača ili prikolice.
- Vozilo ispred nema uključena stražnja svjetla, nema stražnja svjetla, ima asimetrična stražnja svjetla ili stražnja svjetla bacaju snop pod kutem.
- Razina svjetla je niska, a vozilo ispred nema uključena svjetla ili ona ne rade dobro.
- Stražnji kraj vozila ispred je malen, ili vozilo ne izgleda normalno, jako je nagnuto u jednu stranu, prevrnuto ili je samo jedna strana vozila vidljiva.
- Razmak od tla vozila ispred je vrlo nizak ili visok.
- Odbojnik je u području radara udaren, oštećen, deformiran ili je radar izbačen iz ležišta.
- Temperatura oko radara je vrlo visoka ili iznimno niska.
- Vozite kroz tunel ili preko čeličnog mosta.
- Vozite po velikom području na kojem nema ničega ili je predmeta koji se ističu vrlo malo (npr. pustinja, čistina i sl.)
- Vozite uz materijal koji se jako dobro reflektira na radaru poput čelične ograde uz cestu, vozila i sl.
- Vozilo ispred je kasno uočeno.
- Vozilo ispred je odjednom blokirano nekom preprekom.
- Vozilo ispred vozi nepravilno i uz mnogobrojne promjene smjera i brzine.
- Vozilo ispred se kreće jako sporo ili jako brzo.
- Vozilo ispred je deformirano (nepravilnog oblika).
- Vozilo ispred skreće u suprotnom smjeru kako bi izbjeglo sudar.
- Ispred vas se nalazi vozilo, a vi se prestrojavate u drugi prometni trak sporo.
- Vozilo ispred je prekriveno snijegom.
- Vi napuštate ili se vraćate u prometni trak.
- Vozilo je nestabilno u vožnji.
- Vozite u kružnom toku i vozilo ispred nije detektirano.
- Kontinuirano vozite u krug.
- Vozite po neravnoj cesti s velikim promjenama nagiba i uspona.
- Vozite na parkiralištu.
- Vozilo se koristi unutar zgrade poput podzemne garaže.
- Vozilo prolazi kroz gradilište, vozi po makadamu ili iznad metalne podloge poput pruge ili prolazi kroz naplatne kućice i sl.
- Vožnja u zavoju ili po nagnutoj cesti.
- Vozite uz cestu gdje su posađena drveća ili stupovi rasvjete.
- Loši uvjeti na cesti su izazvali vrlo velike vibracije vozila.
- Senzor iznenada ima veliku promjenu u prepoznavanju (primjerice prelazak preko prijevoja).
- Vaše je vozilo iznimno visoko ili nisko zbog pretovara ili nenormalnog tlaka u gumama.
- Vožnja po cestu čije je rubove prerasla trava ili drveće.
- Postoje jake elektromagnetske smetnje poput vožnje u području sa snažnim radio valovima ili električnim smetnjama.

- Vožnja u zavoju

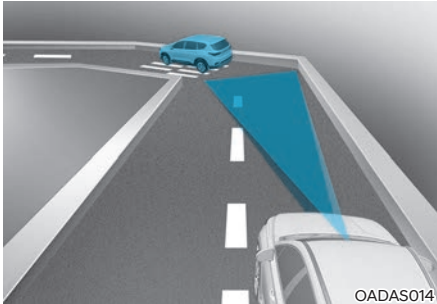

SCC možda neće prepoznati vozilo ispred koje se nalazi u istom prometnom traku i potom ubrzati vaše vozilo može ubrzati do podešene brzine. Također, brzina vozila može se naglo smanjiti kad se ispred iznenada uoči vozilo.

Podesite brzinu prikladnu za zavoje i koristite pedale gasa i kočnice po potrebi.

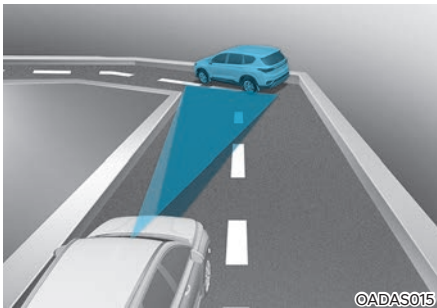

Brzina vozila može se smanjiti zbog vozila u susjednom prometnom traku. Koristite pedalu gasa i podesite prikladnu brzinu.

Provjerite uvjete na cesti i uvjerite se dopuštaju li sigurno korištenje SCC sustava.

- Vožnja po nagibima

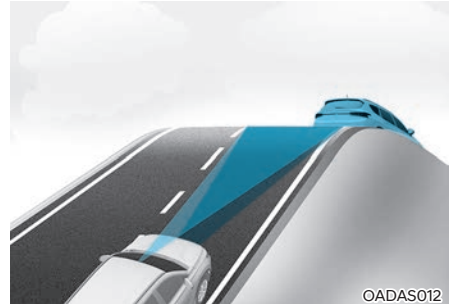

Efikasnost SCC sustava kopni na nagibima te možda neće moći prepoznati vozilo ispred u istom prometnom traku i potom može ubrzati vaše vozilo do podešene brzine.

Također, brzina vozila može se naglo smanjiti kad se ispred iznenada uoči vozilo.

Podesite brzinu prikladnu za nagibe i koristite pedale gasa i kočnice po potrebi.

- Promjena prometnog traka

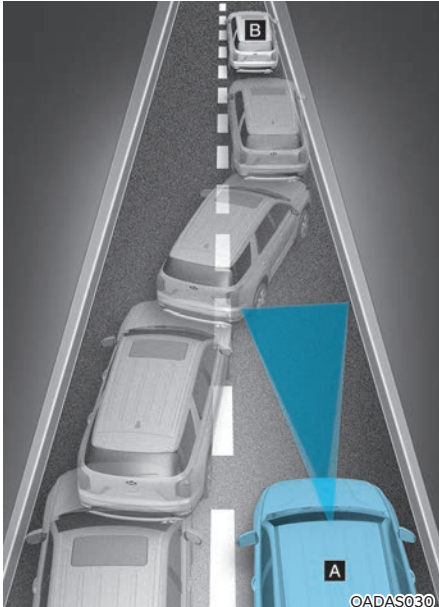

[A] : Vaše vozilo [B] : Vozilo u preostrojanju

Kad vozilo koje vozi u prometnom traku do vas skrene u vaš prometni trak, možda neće biti 'zapaženo' od SCC sustava dok ne uđe u područje prepoznavanja. Posebno ako se vozilo do vas naglo prestroji ispred vas veća je vjerojatnost da ga SCC sustav neće prepoznati. Uvijek pažljivo vozite i, ako je potrebno, pritisnite pedalu kočnice kako biste održali potreban razmak ili skrenite u stranu kao biste izbjegli sudar.

- Prepoznavanje vozila

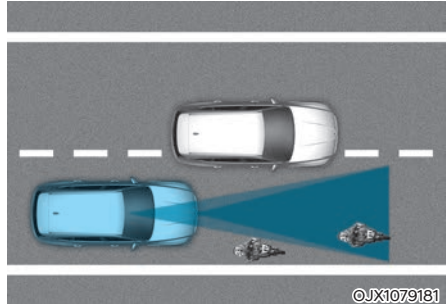

Neka vozila u vašem prometnom traku sustav neće prepoznati:

- Vozilo ispred je usko (motorkotač ili bicikl).
- Vozilo nagnuto na jednu stranu ili nesimetrično vozilo.
- Vozila koja se sporo kreću ili naglo koče.
- Vozila koja stoje
- Vozila sa smanjenim profilom straga kao nenatovarene prikolice.
- Specijalna vozila
- Životinje i pješake

Koristite pedale kočnice ili gasa prema potrebi.

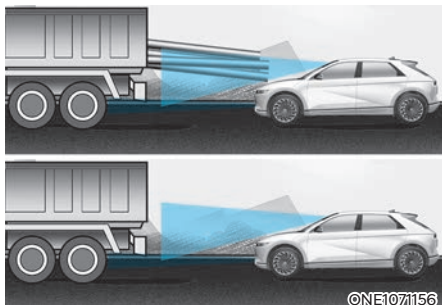

©NE1071156

Vozilo ispred sustav neće prepoznati, ako se dogodi nešto od sljedećeg:

- Ispred je vozilo koje povišeno, ili teretno vozilo s teretom koje strši straga.
- Vozilo 'gleda' prema gore, jer je pretovareno.
- Upravljač se koristi (okreće).
- Vozilo vozi jednom stranom prometnog traka.
- Vozilo vozi uskom prometnicom ili po zavojima.

Koristite pedale kočnice ili gasa prema potrebi.

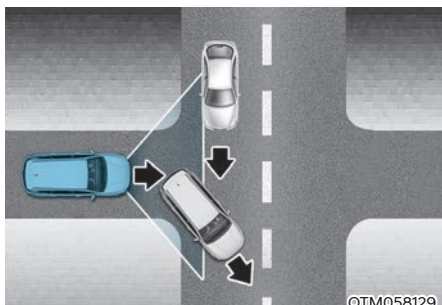

©TM058129

- Vaše vozilo može ubrzati kad vozilo ispred iščezne u daljini ili skrene u stranu.

Koristite pedale kočnice ili gasa prema potrebi.

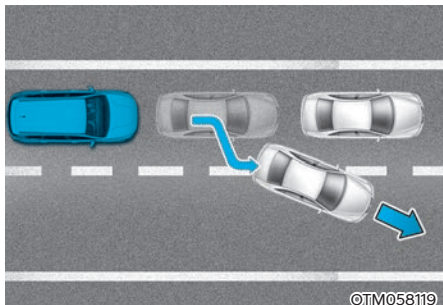

©TM058119

- Iako vozilo koje vozi u prometnom traku do vas skrene u vaš prometni trak, možda neće biti 'zapaženo' od SCC sustava dok ne uđe u područje prepoznavanja. Posebno ako se vozilo do vas naglo prestroji ispred vas veća je vjerojatnost da ga SCC sustav neće prepoznati. Uvijek pažljivo vozite. Koristite pedale kočnice ili gasa prema potrebi.

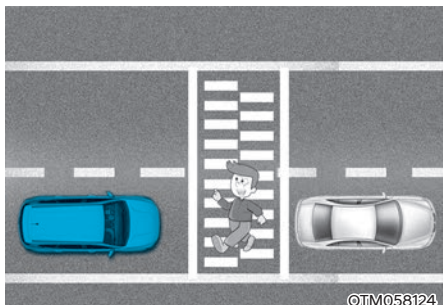

©TM058124

- Uvijek pazite na pješake dok vaše vozilo pokušava održati zadani razmak u odnosu na vozilo ispred.

NAVIGIRANI SMART TEMPOMAT (NAVIGATION-BASED SMART CRUISE CONTROL, NSCC) (AKO JE U OPREMI)

Sustav navigiranog smart tempomata (NSCC) će pomoći u automatskoj prilagodbi brzine vozila dok je ono na autocesti (ili brzoj cesti) korištenjem informacija iz navigacijskog sustava dok je SCC sustav aktivan.

i Obavijest

- Sustav navigiranog smart tempomata (NSCC) je dostupan samo na nekim autocestama koje imaju nadzirane ulaze.
 - * Nadzirani ulazi znače da se na autoceste ulazi na kontrolirani način koji omogućuje neprekidan protok prometa visokim brzinama. Na takvim su autocestama dopušteni samo osobni automobili i motocikli.
- Dodatne autoceste mogu biti uključene u taj sustav u nekom od sljedećih nadogradnji navigacijskih uređaja.

i Obavijest

Sustav navigiranog smart tempomata (NSCC) radi na glavni dijelovima autoceste (ili brze ceste), ne na križanjima, petljama i pristupnim prometnicama.

Zona automatskog usporenja zbog zavoja na autocesti

Ako je brzina vozila visoka, funkcija automatskog usporenja zbog zavoja na autocesti će privremeno usporiti vozilo ili ograničiti ubrzavanje kako bi vožnju učinila sigurnijom dok prolazi kroz zavoj koji je pohranjen u navigacijskoj karti.

Automatska promjena podešene brzine na autocesti

Funkcija automatske promjene podešene brzine na autocesti automatski mijenja podešenu brzinu SCC sustava smart tempomata temeljem podatka koji je pohranjen u navigacijskoj karti.

Postavke sustava

Postavke funkcija sustava

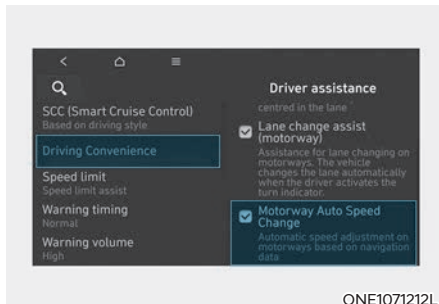

S uključenim motorom odaberite 'Driver Assistance → Driving Assistance → Highway Speed Control (ili Motorway speed control)' u korisničkim postavkama za uključivanje sustava navigiranog smart tempomata (NSCC) ili isključivanje sustava.

i Obavijest

Ako postoji problem, tj. neispravnost u sustavu navigiranog smart tempomata (NSCC), sustav ne može biti podešen u meniju korisničkih postavki.

Rad sustava

Uvjeti za rad

Sustav navigiranog smart tempomata (NSCC) je spreman za rad ako su ispunjeni ovi preduvjeti:

- SCC sustav smart tempomata radi.
- Vozite po autocesti ili brznoj cesti.

i Obavijest

Za više detalja o korištenju SCC sustava smart tempomata pogledajte istoimeni odjeljak ovog poglavlja korisničkog priručnika.

Prikaz i kontrola sustava

Kad je sustav navigiranog smart tempomata (NSCC) u radu, on se prikazuje na zaslonu na ovaj način:

- Sustav u pripravnosti



Ako su preduvjeti za rad ispunjeni, bijeli **NAV** indikator je uključen.

- Sustav u radu



Ako je potrebno privremeno usporenje dok je sustav u pripravnosti i sustav navigiranog smart tempomata (NSCC) radi, zeleni **NAV** indikator se uključuje na instrument ploči.

Ako je funkcija automatske promjena podešene brzine na autocesti aktivna, zeleni **NAV** indikator i podešena brzina se pale na zaslonu i emitira se zvučno upozorenje.

UPOZORENJE

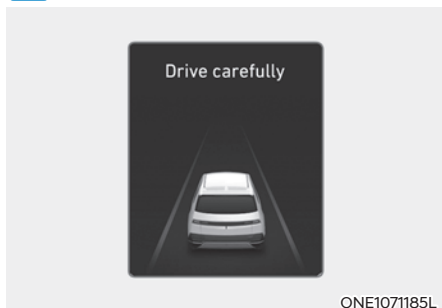

'Drive carefully' poruka upozorenja se prikazuje u ovim slučajevima:

- Sustav navigiranog smart tempomata (NSCC) nije u mogućnosti usporiti vozilo na sigurnu brzinu.

Obavijest

I funkcija automatskog usporenja zbog zavoja na autocesti i funkcija automatske promjene podešene brzine na autocesti koriste isti  simbol.

Funkcija automatskog usporenja zbog zavoja na autocesti

- U ovisnosti i zavoju koji slijedi na autocesti (ili brzjoj cesti), vozilo će usporiti i nakon prolaska zavoja će ubrzati na podešenu brzinu SCC smart tempomat sustava.
- Vrijeme usporenja vozila može se razlikovati ovisno o brzini kretanja i nagibu i polumjeru zavoja koji slijedi. Što je viša brzina kretanja, usporenje će ranije započeti.

Funkcija automatske promjene podešene brzine na autocesti

- Funkcija automatske promjene podešene brzine na autocesti će raditi kad je podešena brzina SCC smart tempomat sustava usklađena s ograničenjem brzine na autocesti (ili brzjoj cesti).
- Dok je funkcija automatske promjene podešene brzine na autocesti aktivna, ako se promijeni ograničenje brzine na autocesti (ili brzjoj cesti), podešena brzina SCC smart tempomat sustava će se automatski promijeniti na novo ograničenje brzine.
- Ako se podešena brzina SCC smart tempomat sustava razlikuje od ograničenja brzine, funkcija automatske promjene podešene brzine na autocesti je u stanju pripravnosti tj. mirovanja.
- Ako je funkcija automatske promjene podešene brzine na autocesti u stanju pripravnosti tj. mirovanja zato što vozite po običnoj prometnici, funkcija automatske promjene podešene brzine na autocesti će se opet aktivirati kad se vratite na autocestu bez podešene brzine.

- Ako je funkcija automatske promjene podešene brzine na autocesti u stanju pripravnosti tj. mirovanja zbog pritiska na pedalu kočnice ili pritiska na ||⊙ prekidač na upravljačkom obroču, pritisnite ||⊙ iznova za ponovno uključenje funkcije.
- Funkcija automatske promjene podešene brzine na autocesti ne radi na petljama i pristupnim cestama autoceste.

i Obavijest

- **Funkcija automatske promjene podešene brzine na autocesti radi samo temeljem ograničenja brzine na autocesti (ili brzjoj cesti), ne radi s kamerama za nadzor brzine.**
- **Kad je funkcija automatske promjene podešene brzine na autocesti aktivna, vozilo automatski ubrzava ili usporava u skladu s promjenama ograničenja brzine na autocesti (ili brzjoj cesti).**
- **Najviša brzina pri kojoj je funkcija automatske promjene podešene brzine na autocesti aktivna je 140 km/h.**
- **Ako ograničenje brzine nove ceste nije ažurirano u navigacijskom sustavu, funkcija automatske promjene podešene brzine na autocesti možda neće raditi kako bi trebala.**
- **Ako je ograničenje brzine podešeno na mjernu jedinicu različitu od one koja se koristi u zemlji, funkcija automatske promjene podešene brzine na autocesti možda neće raditi kako bi trebala.**

i Obavijest

Slike, prikazi i boje mogu se prikazati drugačije od ilustracija u priručniku u ovisnosti o odabranoj temi instrument ploče.

Ograničenja sustava

Sustav navigiranog smart tempomata (NSCC) možda u ovim uvjetima neće raditi normalno:

- Navigacijski sustav nije ispravan.
- Podaci o prometnicama i ograničenjima brzine nisu ažurirani.
- Informacije u sustavu i stvarno stanje se razlikuju zbog greške u realnom vremenu ili neprecizne karte.
- Navigacija traži rutu do odredišta za vrijeme vožnje.
- GPS signal je blokiran u područjima poput tunela.
- Navigacija se ažurira za vrijeme vožnje.
- Informacije o kartama se ne prenose, jer infotainment sustav ne radi kako bi trebao.
- Cesta se dijeli u dvije zasebne ili više njih i onda se opet spajaju u jednu.

- Vozač je skrenuo s rute koja je podešena u navigaciji.
- Put do odredišta je promijenjen ili poništen resetom navigacije.
- Vozilo je ušlo na odmorište ili benzinsku pumpu.
- Ograničenje brzine nekih dijelova se mijenja u skladu s prometnom situacijom.
- Android Auto ili Car Play rade.
- Navigacija ne može otkriti trenutni položaj vozila (npr. podignuta cesta na petlji prolazi preko druge prometnice ili uz ovu postoji druga cesta koja ide paralelno).
- Navigacija se restarta za vrijeme vožnje.
- Loši su vremenski uvjeti poput jake kiše, snijega, magle i sl.
- Cesta po kojoj vozite je u izgradnji.
- Vozite po cesti koja je nadzirana.
- Vozite po cesti koja ima oštre zavoje.
- Vozite po cesti s mnogobrojnim križanjima, odvojcima, kružnim tokovima i sl.

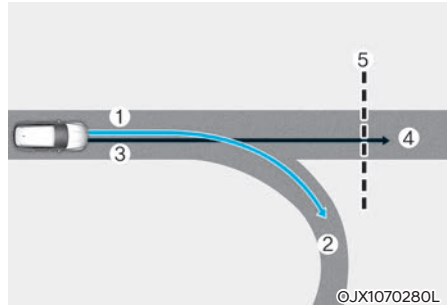

[1] : Zadana ruta, [2] : Grananje, [3] : Ruta po kojoj vozite, [4] : Glavna cesta, [5] : Zavojiti dio ceste

- Kad postoji razlika između programirane rute (grananje, 2) i rute po kojoj većina prolazi (4) funkcija automatskog usporenja zbog zavoja na autocesti možda neće raditi dok se ruta po kojoj vozite ne prepozna kao glavna cesta.
- Kad je programirana ruta prepoznata kao glavna cesta ostankom na njoj, umjesto na programiranoj ruti u navigaciji, funkcija automatskog usporenja zbog zavoja na autocesti će raditi. U ovisnosti o udaljenosti od zavoja i trenutnoj brzini vozila, usporenje vozila možda neće biti dovoljno, ili će biti naglo.

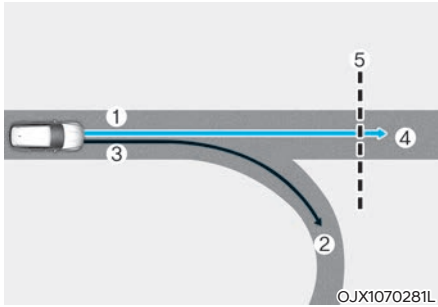

[1] : Zadana ruta, [2] : Grananje, [3] : Ruta po kojoj vozite, [4] : Glavna cesta, [5] : Zavojiti dio ceste

- Kad postoji razlika između programirane rute (glavna cesta, 4) i programirane rute (grananje, 2) funkcija automatskog usporenja zbog zavoja na autocesti će raditi temeljem informacije na glavnoj cesti.
- Kad sustav procijeni da silazite s rute ulaskom u petlju, križanje ili sl. funkcija automatskog usporenja zbog zavoja na autocesti neće raditi.

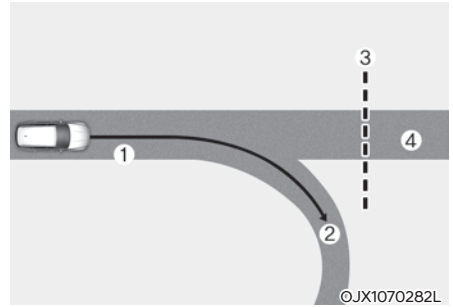

[1] : Zadana ruta, [2] : Grananje, [3] : Zavojiti dio ceste, [4] : Glavna cesta

- Ako u navigacijskom sustavu nema određena odredišta, funkcija automatskog usporenja zbog zavoja na autocesti će raditi temeljem informacije o zavoju na glavnoj cesti.
- Ako skrenete s glavne ceste, funkcija automatskog usporenja zbog zavoja na autocesti će možda privremeno raditi zbog informacije o zavoju na autocesti.



UPOZORENJE

- Sustav navigiranog smart tempomata (NSCC) nije zamjena za sigurnu i pažljivu vožnju, već samo dodatak udobnosti korištenja vozila. Uvijek vodite računa o uvjetima na cesti. Vozač je jedini i isključivo odgovoran za sigurnost i poštovanje prometnih propisa.
- Podaci o ograničenju brzine u navigacijskom sustavu mogu se razlikovati od stvarnih ograničenja brzine na cesti. Odgovornost je vozača da provjeri stvarno ograničenje brzine i poštuje ga.
- Sustav navigiranog smart tempomata (NSCC) će se automatski isključiti kad napustite autocestu (ili brzu cestu). Uvijek vodite računa o uvjetima na cesti.
- Sustav navigiranog smart tempomata (NSCC) možda neće raditi jer su na cesti druga vozila ispred Vas. Uvijek vodite računa o uvjetima na cesti.
- Kad vučete prikolicu ili drugo vozilo, preporučujemo da sustav navigiranog smart tempomata (NSCC) bude isključen zbog sigurnosnih razloga.
- Nakon prolaska kroz naplatne kućice i ulaska na autocestu, sustav navigiranog smart tempomata (NSCC) će raditi temeljeno na prvom prometnom traku. Ako prođete kroz neki od ostalih trakova, sustav možda neće raditi ispravno.
- Vozilo će ubrzati ako vozač pritisne pedalu gasa dok je sustav navigiranog smart tempomata (NSCC) aktivan i sustav neće usporiti vozilo.

- Ako vozač ubrza i pusti pedalu gasa dok je sustav navigiranog smart tempomata (NSCC) aktivan, vozilo možda neće dovoljno usporiti ili može naglo usporiti na sigurnu brzinu.
- Ako je zavoj prevelik ili preoštar, sustav navigiranog smart tempomata (NSCC) možda neće raditi.



Obavijest

- Moguć je vremenski odmak između navođenja navigacije i kad kontrola sustava navigiranog smart tempomata (NSCC) počne i završi.
- Podaci o brzini na instrument ploči i navigaciji se mogu razlikovati.
- Čak i ako vozite uz pomoć SCC smart tempomata sporije od ograničenja brzine, ubrzavanje može biti ograničeno zbog zavoja koji slijede.
- Ako je sustav navigiranog smart tempomata (NSCC) aktivan za vrijeme napuštanja glavne ceste i ulaska na petlju, odvojak, odmorište i sl., sustav može raditi još neko vrijeme.
- Usporenje od strane sustava navigiranog smart tempomata (NSCC) može se činiti nedovoljnim zbog uvjeta na cesti poput neravne podloge, uskih traka i sl.

SUSTAV POMOĆI OZDRŽAVANJA TRAKU (LANE FOLLOWING ASSIST, LFA) (AKO JE U OPREMI)

Sustav pomoći zadržavanja traka pomoću kamere na vjetrobranu prepoznaje linije traka na cesti i pomaže vozaču u upravljanju kako bi zadržao vozilo između linija.

Senzor

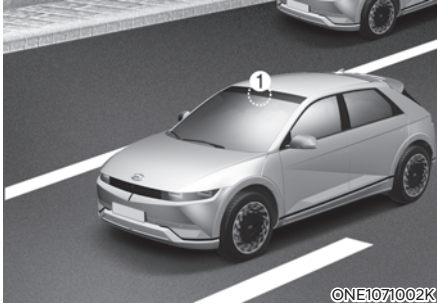

[1]: Prednja kamera

Prednja kamera koristi se kao osjetilni senzor. Senzor se nalazi na vozilu kako prikazuje ilustracija.



OPREZ

Za više detalja o pretpostavkama za rad prednje kamere proučite FCA odlomak u ovom poglavlju korisničkog priručnika.

Postavke sustava

Postavke funkcija sustava

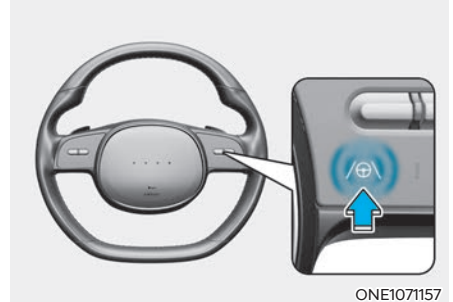

Uključivanje / isključivanje sustava

S uključenim motorom kratko pritisnite Lane Driving Assist prekidač na upravljačkom obruču kako biste uključili sustav pomoći ostanaka u traku (LFA). Bijeli ili zeleni  indikator će se uključiti na instrument ploči.

Ponovni pritisak na isti prekidač isključuje sustav.

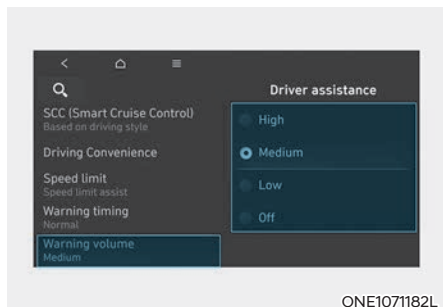

Warning Volume (glasnoća upozorenja)

Kad je motor uključen, vozač može podesiti glasnoću alarma na LCD zaslonu.

Idite: 'Driver assistance' → Warning Volume → 'High' / 'Medium' / 'Low' / 'Off'. (glasno/srednje/tiho/isključeno).

No, čak i ako se odabere 'Off' (isključeno), sustav se neće posve utišati, nego će biti vrlo tih.

Ako promijenite glasnoću upozorenja, i glasnoća upozorenja ostalih sustava može se promijeniti.

Rad sustava

Upozorenje i kontrola

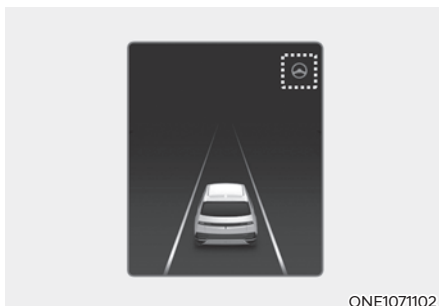

Sustav pomoći ostanka u traku (LFA)

Ako je vozilo ispred i/ili obje linije prometnog traka su zamijećene, a brzina vozila je niža od 180 km/h, zeleni  indikator se pali na instrument ploči i sustav će pomoći vozaču da smjesti vozilo u sredinu prometnog traka laganim korekcijama upravljača.



OPREZ

Ako sustav ne nadzire upravljač, zeleni  indikator neće treptati i promijenit će boju u sivu.

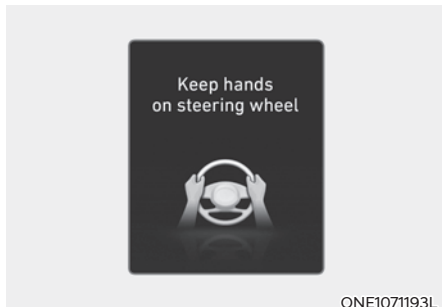

ONE1071193L

Upozorenje: obruč se ne drži

Ako vozač makne ruke s upravljača dok je LFA aktiviran, sustav će upozoriti vozača nakon nekoliko sekundi porukom 'Place hands on the steering wheel' (ili 'Keep hands on the steering wheel') i kasnije i zvučnim upozorenjem.

Prvi stupanj upozorenja: Poruka upozorenja

Drugi stupanj upozorenja: Poruka upozorenja (crveni upravljački obruč) i zvučno upozorenje.

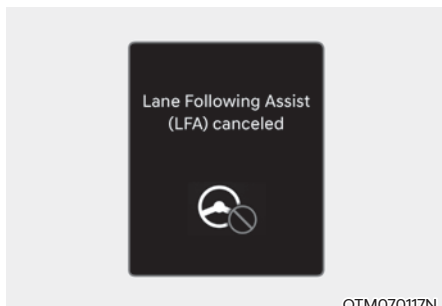

OTM070117N

Ako vozač i nakon upozorenja da primi obruč objema rukama to ne učini, sustav će prestati utjecati na upravljački sustav i upozoriti vozača porukom 'Lane Following Assist (LFA) canceled' (ili 'LFA (Lane Following Assist) cancelled') da LFA sustav prestaje s radom.



UPOZORENJE

- Upravljač možda neće biti nadziran od strane sustava ako ga vozač drži iznimno čvrsto ili je zakrenut iznad nekog kuta zakreta.
- LFA sustav nije zamjena za sigurno i pažljivo upravljanje vozilom, već samo dodatak udobnosti. Vozač snosi isključivu odgovornost za upravljanje vozilom te mora biti svjestan svojeg okruženja u svakom trenutku.
- Poruka upozorenja može se prikazati sa zakašnjenjem, ovisno o uvjetima na cesti. Uvijek držite ruke na upravljaču za vrijeme vožnje.
- Ako upravljač držite vrlo lagano, poruka da uhvatite upravljač se može pojaviti, jer sustav možda neće detektirati taj lagan stisak.
- Ako na upravljački obruč ugradite dodatke, može se dogoditi da oni utječu na rad sustava i spriječe ga u ispravnoj funkciji ili u aktivaciji alarma.

i Obavijest

- **Moguća je promjena postavki u korisničkim postavkama instrument ploče ili infotainment sustavu, ovisno o opciji koja je ugrađena u Vaše vozilo. Za više detalja pogledajte Korisničke postavke u poglavlju 4 ovog priručnika, ili Postavke vozila u zasebnom priručniku koji je isporučen s Infotainment sustavom.**
- **Kad su obje linije prometnog traka detektirane, njihov prikaz se mijenja iz sive u bijelu boju.**



- Slike, prikazi i boje mogu se prikazati drugačije od ilustracija u priručniku u ovisnosti o odabranoj temi instrument ploče.
- Ako linije traka nisu detektirane, upravljanje od strane LFA sustava može biti ograničeno u ovisnosti je li ispred drugo vozilo ili u ovisnosti o uvjetima vožnje.
- Čak i kad LFA sustav nadzire upravljač, vozač ga može zakretati.
- Kad LFA sustav nadzire upravljač, on se može učiniti lakši ili teži za upravljanje nego kad ga sustav ne nadzire.

i Obavijest

Slike, prikazi i boje mogu se prikazati drugačije od ilustracija u priručniku u ovisnosti o odabranoj temi instrument ploče.

Ograničenja i kvar sustava

Kvar sustava

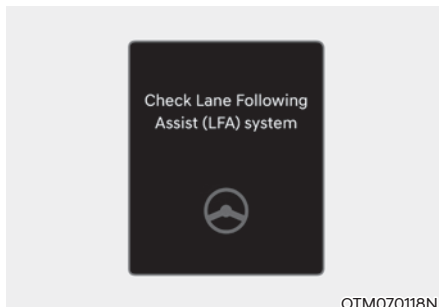

Ako sustav pomoći ostanka u traku (LFA) ne radi kako bi trebao, pojavit će se poruka 'Check Lane Following Assist (LFA) system' (ili 'Check LFA (Lane Following Assist) system') na instrument ploči praćena glavnim svjetlom upozorenja (⚠️). Ako se to dogodi, preporučujemo da ovlašteni HYUNDAI trgovac pregleda vozilo.

Ograničenja sustava

Za više detalja o radu i ograničenjima sustava pogledajte odlomak o LKA sustavu u ovom poglavlju korisničkog priručnika.

⚠️ UPOZORENJE

Za više detalja o pretpostavkama za rad sustava pogledajte odlomak o LKA sustavu u ovom poglavlju korisničkog priručnika.

POMOĆ NA AUTOCESTI (HIGHWAY DRIVING ASSIST, HDA) (AKO JE U OPREMI)

Osnovna funkcija

Pomoć na autocesti (HDA) je zamišljen kako bi pomogao u detekciji vozila i prometnih trakova ispred te održavanja razmaka u odnosu na vozilo ispred, održavanju podešene brzine i centriranju vozila u sredinu prometnog traka za vrijeme vožnje po autocesti (ili brznoj cesti).

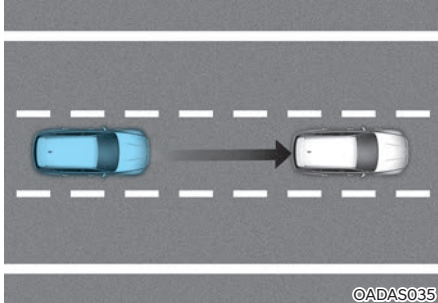

©ADAS035

Highway Lane Change Assist (pomoć pri prestrojavanju na autocesti, ako je u opremi)

Highway Lane Change Assist (pomoć pri prestrojavanju na autocesti) sustav pomaže pri prestrojavanju na autocesti u smjeru za koji je vozač uključio žmigavac, ako sustav procijeni da je prestrojavanje moguće.

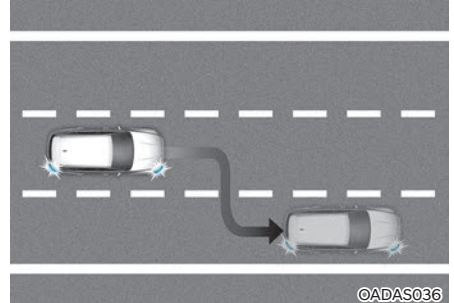

©ADAS036

i Obavijest

- Sustav pomoći na autocesti (HDA) je dostupan samo na nekim autocestama koje imaju nadzirane ulaze.
 - * Nadzirani ulazi znače da se na autoceste ulazi na kontrolirani način koji omogućuje neprekidan protok prometa visokim brzinama. Na takvim su autocestama dopušteni samo osobni automobili i motocikli.
- Dodatne autoceste mogu biti uključene u taj sustav u nekom od sljedećih nadogradnji navigacijskih uređaja.

Senzor



ONE1071002K

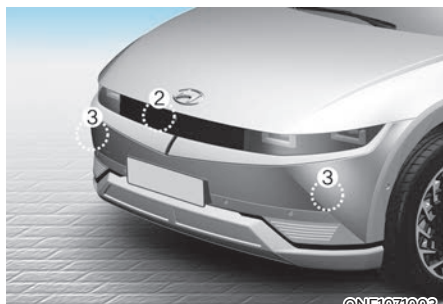

ONE1071003

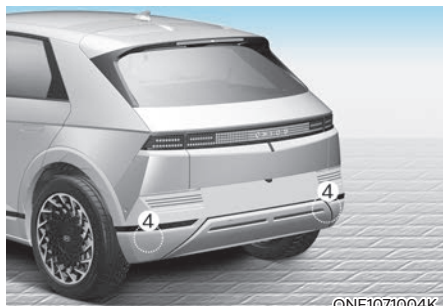

ONE1071004K

[1] : Prednja kamera

[2] : Prednji radar

[3] : Prednji kutni radar (ako je u opremi)

[4] : Stražnji kutni radar (ako je u opremi)

Kamere i radari se koriste kao osjetilni senzori u svrhu otkrivanja vozila ispred. Senzori se nalazi na vozilu kako prikazuje ilustracija.

OPREZ

Za više detalja o pretpostavkama za rad senzora proučite FCA odlomak u ovom poglavlju korisničkog priručnika.

Postavke HDA sustava

Podešavanje funkcija sustava

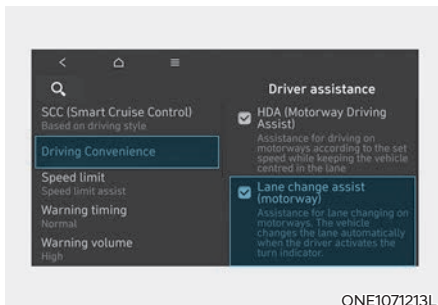

ONE1071213L

Sustav pomoći na autocesti

S uključenim motorom odaberite 'Driver Assistance' → 'Driving Convenience' u korisničkim postavkama kako biste uključili ili isključili sustav pomoći na autocesti.

- Ako je sustav pomoći na autocesti (HDA) odabran, on pomaže u detekciji vozila i prometnih trakova ispred te održavanja razmaka u odnosu na vozilo ispred, održavanju podešene brzine i centriranju vozila u sredinu prometne trake.

Highway Lane Change Assist (pomoć pri prestrojavanju na autocesti, ako je u opremi)

- Ako je sustav pomoći pri prestrojavanju 'Highway Lane Change Assist' (ili 'Lane change assist(motorway)') odabran, on pomaže vozaču u prestrojavanju.

i Obavijest

- Ako se odklika 'Highway Driving Assist', postavke za 'Highway Lane Change Assist' ne mogu se promijeniti.
- Ako postoji problem, tj. neispravnost u sustavu pomoći na autocesti (HDA), sustav ne može biti podešen u meniju korisničkih postavki. Preporučujemo da sustav pregleda ovlaštene HYUNDAI trgovac.
- Ako je motor ugašen pa iznova pokrenut, sustav zadržava posljednju aktivnu postavku.

! UPOZORENJE

Radi vlastite, ali i sigurnosti drugih, rukujte postavkama sustava samo kad je vozilo parkirano na sigurnom mjestu.

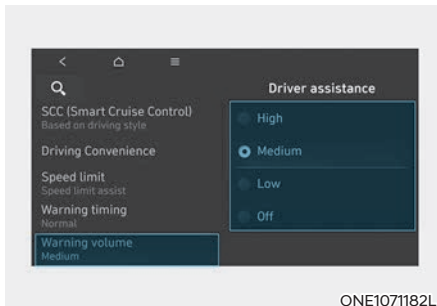

Warning Volume (glasnoća upozorenja)

Kad je motor uključen, vozač može podešiti glasnoću alarma na LCD zaslonu.

Idite: 'Driver assistance' → Warning Volume → 'High'/'Medium'/'Low'. (glasno/srednje/tiho).

No, čak i ako se odabere postavka 'Off', glasnoća upozorenja sustava neće se isključiti, nego će biti tiha ('Low').

Ako promijenite glasnoću upozorenja, i glasnoća upozorenja ostalih sustava može se promijeniti.

Rad sustava

Osnovna funkcija

Prikaz i kontrola sustava

Status rada sustava pomoći na autocesti (HDA) može se vidjeti u Driving Assist modu na instrument ploči. Pogledajte Prikaz modova na LCD zaslonu u poglavlju 4 ovog korisničkog priručnika.

Sustav pomoći na autocesti (HDA) se prikazuje sukladno donjim ilustracijama u ovisnosti od statusa sustava.



- (1) Indikator sustava pomoći na autocesti (HDA) prikazuje postoji li ispred vozilo i odabran sigurnosni razmak.

* Indikator sustava pomoći na autocesti (HDA)

- Zeleni HDA : Sustav je u radu
 - Bijeli HDA : Sustav je u pripravnosti
 - Bijeli HDA trepće: Pedala gasa je pritisnuta
- (2) Prikaz podešene brzine.
 - (3) Indikator sustava pomoći ostanka u traku (LFA).
 - (4) Prikazuje se ako je ispred vozilo i odabran sigurnosni razmak.
 - (5) Prikazuje se ako su linije traka opažene.

i Obavijest

Za više informacija o zaslону, provjerite odjeljke o SCC i LFA sustavima u ovom poglavlju korisničkog priručnika.

Rad sustava

Sustav pomoći na autocesti (HDA) će raditi tijekom ulaska na ili vožnje po autocesti (ili brzom cesti) ako su zadovoljeni ovi preduvjeti:

- Sustav pomoći ostanka u traku (LFA) radi
- Sustav smart tempomata (SCC) radi

i Obavijest

- Za vrijeme vožnje autocestom (ili brzom cestom), ako sustav smart tempomata (SCC) počne s radom, sustav pomoći na autocesti (HDA) će raditi.
- Tijekom ulaska na autocestu (ili brzu cestu) sustav pomoći na autocesti (HDA) neće se uključiti ako je sustav pomoći ostanka u traku (LFA) isključen, čak i ako sustav smart tempomata (SCC) radi.

- Restart nakon zaustavljanja

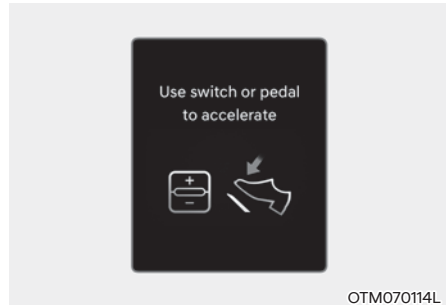

Kad sustav pomoći na autocesti (HDA) radi, vaše će vozilo stati, ako se vozilo ispred zaustavi. Također, ako vozilo ispred krene unutar 30 sekundi od zaustavljanja, vaše će vozilo krenuti također. No, ako vozilo stoji određeni vremenski period i prošlo je 30 ili više sekundi, pojavit će se poruka 'Use switch or pedal to accelerate'. Morate pritisnuti pedalu gasa ili gurnuti prekidač prema + ili - ili or ||○ da se vozilo pokrene.

- Upozorenje: obruč se ne drži

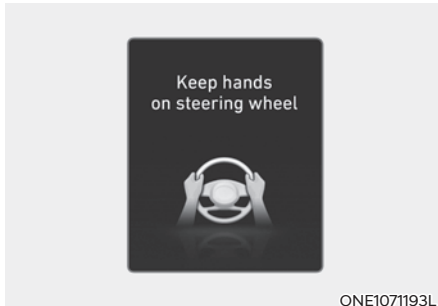

Ako vozač makne ruke s upravljača sustav će upozoriti vozača nakon nekoliko sekundi porukom 'Place hands on the steering wheel' (ili 'Keep hands on the steering wheel') i kasnije i zvučnim upozorenjem.

Prvi stupanj upozorenja: Poruka upozorenja

Drugi stupanj upozorenja: Poruka upozorenja (crveni upravljački obruč) i zvučno upozorenje.

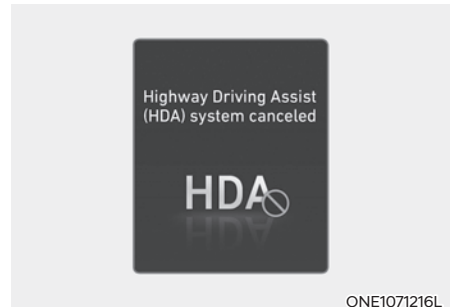

Ako vozač i nakon upozorenja da primi obruč objema rukama to ne učini, sustav će prestati utjecati na upravljački sustav i upozoriti vozača porukom 'Highway Driving Assist (HDA) canceled' (ili 'HDA (Highway Driving Assist) canceled' da sustav pomoći na autocesti (HDA) prestaje s radom.

- Upozorenje: ograničenje brzine

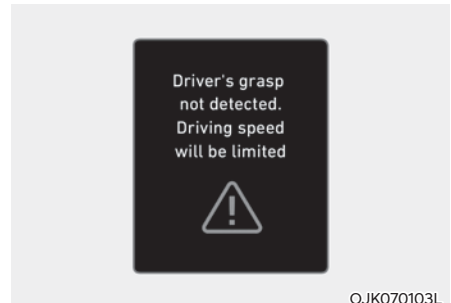

Ako je HDA sustav isključen zbog nedržanja upravljača, brzina vožnje će biti ograničena.

Dok je ograničenje brzine na snazi, na zaslonu se prikazuje poruka 'Driver's grasp not detected. Driving speed will be limited' (Upravljač se ne drži. Brzina je ograničena) praćena neprekidnim zvučnim upozorenjem.

- Vožnja uz crtu traka (ako je u opremi)

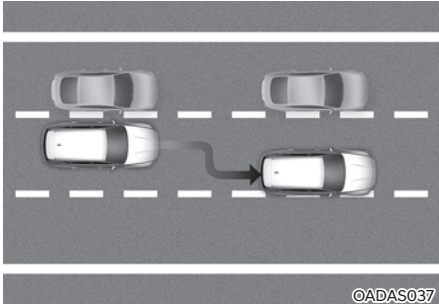

Ako se vozilo kreće brže od 60 km/h, vozila oko vas su u blizini, sustav će zakrenuti upravljač da vozilo 'odmakne' u drugu stranu i tako poveća sigurnost.

Ako su s obje strane vozila koja su blizu, sustav neće skrenuti vozilo iz sredine traka.

Prilagodljivost sustava

Kad je sustav smart tempomata (SCC) privremeno prestao s radom dok je sustav pomoći na autocesti (HDA) bio u radu, sustav pomoći na autocesti (HDA) će prijeći u stanje pripravnosti. U tom će slučaju sustav pomoći ostanka u traku (LFA) nastaviti s normalnim radom.

i Obavijest

- Driving Speed Limit funkcija pomaže u održavanju brzine ispod 60 km/h. U tom trenutku vozilo usporava, jer se drugo vozilo nalazi ispred. Nakon što je vozilo usporilo, ne može automatski ubrzati.
- Driving Speed Limit funkcija će prestati s radom u ovim situacijama:
 - Kad vozač opet primi rukama upravljač
 - Kad vozač uključi LFA sustav pritiskom na Lane Driving Assist prekidač
 - Kad je prekidač SCC sustava +, -, ||, ||⊙ ili  pritisnut, ili je vozač pritisnuo pedalu kočnice ili gasa

Highway Lane Change Assist (pomoć pri prestrojanju na autocesti, ako je u opremi)

Prikaz i upravljanje

Status rada Highway Lane Change Assist (pomoć pri prestrojanju na autocesti) može se vidjeti u Driving Assist modu na instrument ploči. Pogledajte Prikaz modova na LCD zaslonu u poglavlju 4 ovog korisničkog priručnika.

Sustav Highway Lane Change Assist (pomoć pri prestrojanju na autocesti) se prikazuje sukladno donjim ilustracijama u ovisnosti od statusa sustava.

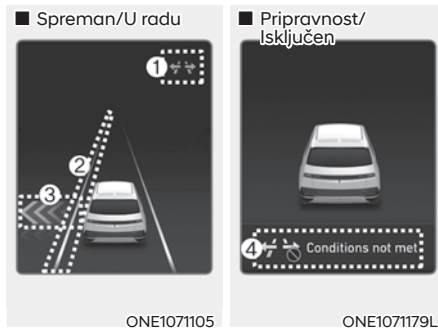

(1) Highway Lane Change Assist indikator

- Zeleni uključen: Spremno za rad
- Zeleni trepće: U radu
- Sivi uključen: Pripravnost
- Bijeli trepće: Isključeno tj. poništeno stanje

(2) Zelene crte traka

Zelena crta se prikazuje kad sustav počinje rad i do trenutka kad vozilo nagazi crtu.

(3) Zelena strelica i sjena

Zelena se strelica prikazuje kad je prošlo određeno vrijeme nakon što je funkcija započela s radom i dok prestrojanje nije završeno.

(4) Poruka

- Poruka se prikazuje kad sustav ne radi, iako je ručice žmigavaca korištena.
- Poruka se prikazuje ako se poništi rad sustava dok je aktivan.

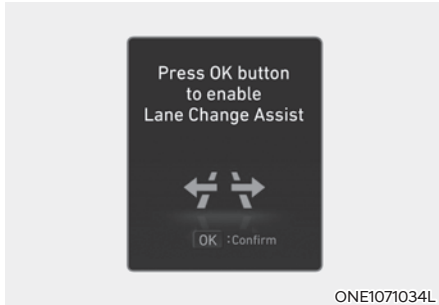

Uključivanje sustava

Highway Lane Change Assist sustav će se uključiti kad se ispune ovi uvjeti.

- Driving Assist button ili Lane Driving Assist prekidač se koristi za uključivanje HDA sustava.
- OK prekidač je pritisnut na upravljaču dok se na zaslonu prikazuje poruka o korištenju Highway Lane Change Assist sustava.

Highway Lane Change Assist sustav je spreman za rad

Highway Lane Change Assist sustav je uključen i spreman za aktivaciju kad su ovi uvjeti ispunjeni:

- HDA sustav radi
- LFA sustav radi
- Vozilo iza vašeg je opaženo više nego jednom nakon starta vozila
- Krećete se brže od 80 km/h
- Nema upozorenja o držanju ruku na upravljaču (hands-off)
- Svjetla upozorenja (4 žmigavca) su isključena

Obavijest

- Dok je Lane Change Assist uključen (indikator uključen), LFA se neće isključiti čak i ako su žmigavac ili svjetla za nuždu uključeni.
- Highway Lane Change Assist sustav se isključuje za vrijeme vožnje u ovim uvjetima:
 - Samo jedna crta prometnog traka
 - Cesta ima križanje s pješačkim prelazom
 - Vozite po cesti bez ikakve strukture (nema središnje crte, ograde i sl).
 - Na cesti je pješak ili ciklist ispred vozila
- Ako je sustav spreman za rad, a brzina je niža od 75 km/h, sustav prelazi u stanje pripravnosti.

UPOZORENJE

Ako se Highway Lane Change Assist sustav isključi za vrijeme rada, pomoć pri upravljanju privremeno prestaje. Uvijek budite oprezni tijekom vožnje.

Rad Highway Lane Change Assist sustava

■ Ručica žmigavaca

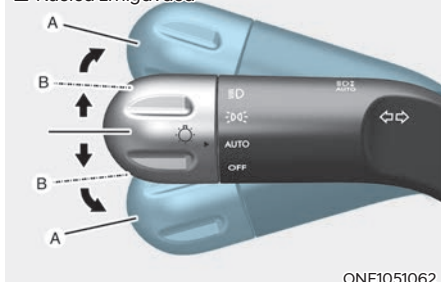

ONE1051062

[1] : Središnji položaj

Highway Lane Change Assist sustav će raditi kad gurnete ručicu žmigavaca do položaja B (gore ili dolje) dok je funkcija u statusu pripravnosti while the function is in the ready state (↔ indikator je zelen), i ispunjeni su svi uvjeti:

- Vozač drži ruke na upravljaču
- Ne postoji rizik od sudara kod prestrojavanja
- Postoji jedna isprekidana crta u smjeru prestrojavanja
- Ne postoje upozorenja FCA i BSA sustava
- Vozilo prometuje sredinom prometnog traka (ne smije biti blizu ruba prometnog traka)
- Cesta po kojoj vozite ili cesta na koju ćete se prestrojiti je cesta na kojoj sustav može raditi

i Obavijest

Ako je ručica žmigavaca u položaju B određeni vremenski period, pojavit će se zelena strelica. Čak i ako se nakon toga ručica pusti u svoj ishodišni položaj (1), pomoć pri prestrojavanju će raditi.

Dok je prestrojavanje u tijeku, žmigavac će treptati čak i ako se ručica ne drži te će se ugastiti po uspješnom prestrojavanju.

Pripravnost Highway Lane Change Assist sustava

Highway Lane Change Assist sustav će ući u stanje pripravnosti kad jedan od uvjeta nije ispunjen ili vozite po nekoj ovih prometnica:

- Cesta je na određenoj udaljenosti od naplatnih kućica na glavnoj (auto)cesti
- Cesta ispred prestaje bez križanja ili spajanja
- Cesta ima oštre zavoje
- Cesta s uskim trakama
- Cesta je u gradnji

Prekid Highway Lane Change Assist sustava

Sustav će prekinuti rad kad:

- Ručica žmigavaca bude pokrenuta u smjeru suprotnom od prestrojavanja
- Naglo se zakreće upravljač



UPOZORENJE

- Dok sustav radi, prestat će s radom ako se dogodi nešto od sljedećeg:
 - HDA sustav je isključen
 - LFA ili SCC sustav su ugašeni ili privremeno isključeni
 - Poruka o potrebi da se primi upravljač (Hands-off) se prikazuje na zaslону
 - Ručica žmigavaca je pomaknuta u položaj A
 - Uključena su svjetla upozorenja (4 žmigavca)
 - Poruke upozorenja FCA ili BSA sustava su aktivne
 - Opažen je mogući sudar u traku do, iako nema upozorenja FCA ili BSA sustava
 - Ulazite na cestu u izgradnji
 - Trak u koji se trebate prestrojiti je nestao
 - Trak u koji se trebate prestrojiti nije opažen
 - Postoji problem sa žmigavcima
- Highway Lane Change Assist sustav se isključio za vrijeme vožnje (sustav je isključen u postavkama, ušli ste u jednosmjernu prometnicu, cesta ima križanje s pješačkim prelazom, vozite po cesti bez ikakve strukture (nema središnje crte, ograde i sl), na cesti je pješak ili ciklist ispred vozila)
- Brzina kretanja je niža od 75 km/h
- Dok je sustav uključen, deaktivirat će se u ovisnosti o uvjetima na cesti, vozilo može skrenuti u sredinu prometnog traka, ili upravljanje prekidačem može prestati. Uvijek obratite pozornost na cestu i prometne uvjete oko sebe.
- Sustav normalno ne radi na cesti koja je puna pješaka ili ciklista, poput križanja ili pješačkog prelaza. Uvijek obratite pozornost na cestu i prometne uvjete oko sebe.



Obavijest

Slike, prikazi i boje mogu se prikazati drugačije od ilustracija u priručniku u ovisnosti o odabranoj temi instrument ploče.

Ograničenja i kvar HDA sustava

Kvar sustava



Kad sustav pomoći na autocesti (HDA) ili funkcija pomoći promjene traka na autocesti (Highway Lane Change) ne rade kako bi trebali, pojavit će se poruka upozorenja 'Check Highway Driving Assist (HDA) system' (ili 'Check HDA (Motorway Driving Assist) system') i  glavno svjetlo upozorenja će se pojaviti na instrument ploči. Preporučujemo da vozilo pregleda ovlaštenu HYUNDAI trgovac.



UPOZORENJE

- **Vozač snosi isključivu odgovornost za upravljanje vozilom te mora biti svjestan svojeg okruženja u svakom trenutku.**
- **Uvijek držite upravljač objema rukama za vrijeme vožnje.**
- **Sustav pomoći na autocesti (HDA) je dodatni sustav koji pomaže vozaču u upravljanju vozilom. To nije autonoman sustav za vožnju. Uvijek pratite situaciju oko sebe i budite pripravi na reakciju.**
- **Pratite promet oko sebe. Vozač je odgovoran za svako eventualno kršenje prometnih propisa. Proizvođač vozila ne snosi odgovornost za bilo kakvo kršenje prometnih propisa ili eventualne nesreće u kojima sudjeluje njegovo vozilo.**
- **Sustav pomoći na autocesti (HDA) možda neće moći prepoznati sve prometne situacije. Sustav zbog vlastitih ograničenja možda neće prepoznati moguće sudare. Prepreke poput vozila, motocikala, bicikala, predmeta i sl. na koje vozilo može naletjeti možda neće biti zamijećene.**
- **Sustav pomoći na autocesti (HDA) će se automatski isključiti u sljedećim situacijama:**
 - **Vožnja po cestama na kojima sustav ne radi, poput odmorišta, petlji, križanja i sl.**
 - **Navigacija ne radi ispravno kao u trenutku ažuriranja ili restarta.**
- **Sustav pomoći na autocesti (HDA) može se neočekivano uključiti ili isključiti u ovisnosti o uvjetima na cesti (informacije iz navigacije) i okruženju.**
- **Sustav pomoći ostanka u traku (LFA) može privremeno prestati s radom kad prednja kamera ne može zamijetiti linije prometnog traka ili vozač ne drži upravljački obruč.**
- **Ako je okruženje iznimno bučno, možda nećete čuti zvučno upozorenje sustava pomoći na autocesti (HDA).**

- **Ako se vozilo vozi visokom brzinom u zavoju iznad određene brzine, vozilo može napustiti prometni trak.**
- **Ako vučete prikolicu ili drugo vozilo, preporučujemo da isključite sustav pomoći na autocesti (HDA) iz sigurnosnih razloga.**
- **Ako upravljač držite vrlo lagano, poruka da uhvatite upravljač se može pojaviti, jer sustav možda neće detektirati taj lagani stisak.**
- **Radi vlastite sigurnosti, molimo da proučite korisnički priručnik prije korištenja sustava pomoći na autocesti (HDA).**
- **Sustav pomoći na autocesti (HDA) neće raditi nakon što je motor pokrenut ili tijekom inicijalizacije senzora ili navigacijskog uređaja.**
- GPS signal je blokiran u područjima poput tunela.
- Vozač je skrenuo s rute koja je podešena u navigaciji.
- Vozilo je ušlo na odmorište ili benzinsku pumpu.
- Android Auto ili Car Play rade.
- Navigacija ne može otkriti trenutni položaj vozila (npr. podignuta cesta na petlji prolazi preko druge prometnice ili uz ovu postoji druga cesta koja ide paralelno).

Obavijest

Za više informacija o ograničenjima prednje kamere, prednjeg radara i kutnih radara pogledajte odjeljak o FCA sustavu u ovom poglavlju korisničkog priručnika.

Ograničenja sustava

Sustav pomoći na autocesti (HDA) možda u ovim uvjetima neće raditi normalno ili neće raditi uopće:

- Podaci o prometnicama i ograničenjima brzine nisu ažurirani.
- Informacije u sustavu i stvarno stanje se razlikuju zbog greške u realnom vremenu ili neprecizne karte.
- Infotainment sustav je preopterećen raznim istovremenim funkcijama poput pretragom odredišta, reprodukcije video sadržaja, glasovnog prepoznavanja i sl.

KAMERA ZA POGLED UNAZAD (REAR VIEW MONITOR, RVM) (AKO JE U OPREMI)

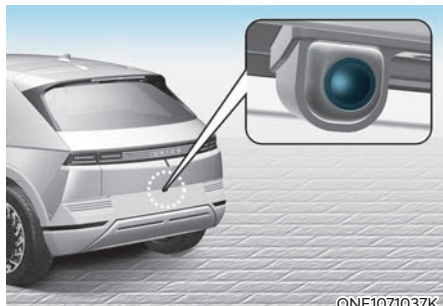

ONE1071037K

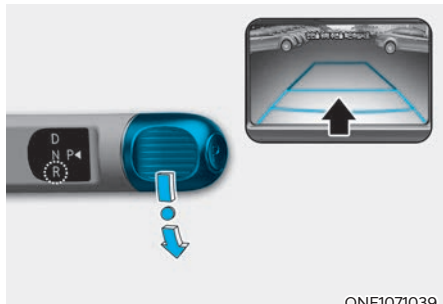

ONE1071039

Kamera za pogled unazad prikazuje na zaslону područje iza vozila tijekom parkiranja ili vožnje unazad.

Senzor

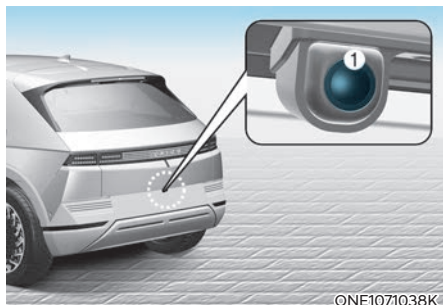

ONE1071038K

[1] : Kamera za pogled unazad

Ilustracija pokazuje smještaj kamere za pogled unazad.

Postavke sustava

Postavke kamere

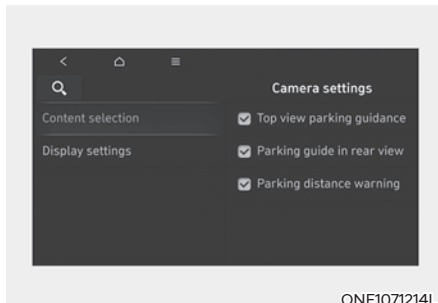

ONE1071214L

- Moguća je promjena sadržaja koji prikazuje kamera za pogled unazad (RVM) pritiskom na (⚙️) ikonu na ekranu i odabirom 'Display Contents' ili 'Display Settings' ili odabirom 'Driver Assistance → Parking Safety → Camera Settings' u korisničkim postavkama dok je vozilo uključeno.
- Kako biste u vožnji koristili RVM kameru, odaberite 'Camera Settings → Display Contents → Keeps Rear Camera' u postavkama dok je vozilo uključeno.
- U meniju Display Contents možete promijeniti postavke za 'Rear View' (Stražnji pogled), a u Display Settings možete podesiti svjetlinu i kontrast prikaza ('Brightness' i 'Contrast').

Rad sustava

Prekidač sustava

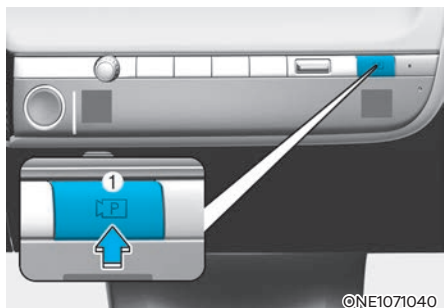

Parking/View prekidač

Pritisnite Parking/View prekidač (1) za uključivanje kamere za pogled unazad (RVM).

Ponovni pritisak na prekidač gasi sustav.

Pogled unazad

Preduvjeti za rad

- Prebacite ručicu mjenjača u položaj R (hod unazad). Slika će se pojaviti na zaslonu.
- Pritisnite Parking/View prekidač (1) dok je ručica mjenjača u položaju P (Park). Slika će se pojaviti na zaslonu.

Uvjeti isključenja sustava

- Sustav se ne može isključiti, kad je ručica mjenjača u položaj R (hod unazad).
- Pritisnite opet Parking/View prekidač (1) dok je ručica mjenjača u položaju P (Park). Ako je zaslonu bila slika, sad će slika nestati.
- Prebacite ručicu mjenjača iz položaja R (hod unazad) u P (Park). Pogled unazad će se ugasiti.

Zadržavanje pogleda unazad

Sustav će zadržati pogled unazad da bi olakšao parkiranje. No, pomoć pri parkiranju neće biti prikazana.

Preduvjeti za rad

Prebacite ručicu mjenjača iz položaja R (hod unazad) u N (prazan hod) ili D (drive). Pogled unazad će se isključiti.

Isključivanje sustava

- Kad je brzina kretanja viša od 10 km/h, pogled unazad će se isključiti.
- Prebacite ručicu mjenjača u položaj P (Park), pogled unazad će se isključiti.

Pogled unazad za vrijeme vožnje



Vozač tijekom vožnje može uključiti pogled unazad u svrhu povećanja sigurnosti vožnje.

Preduvjeti za rad

Pritisnite Parking/View prekidač (1) dok je ručica mjenjača u položaju N (prazan hod) ili D (drive). Slika će se pojaviti na zaslonu.

Isključivanje sustava

- Pritisnite opet Parking/View prekidač (1). Ako je zaslonu bila slika, sad će slika nestati.
- Pritisnite neki od prekidača na infotainment sustavu (2). Pogled unazad će se isključiti.
- Prebacite ručicu mjenjača u P (Park). Pogled unazad će se ugasiti.

Za vrijeme rada sustava

Ako je ručica mjenjača prebačena u položaj R (hod unazad), dok je pogled unazad u vožnji aktivan, na zaslonu će prikazati pomoć za parkiranje.

Nadzor oko vozila

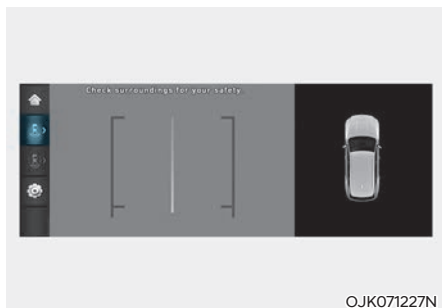

Kad dodirnete  ikonu, prikazuje se nadzor oko vozila te udaljenost od vozila straga za vrijeme parkiranja.

Ograničenja i kvar sustava

Kvar sustava

Kad sustav pogleda unazad (RVM) ne radi kako bi trebao, ili slika titra, ili prikaz slike kamere nije normalan, preporučujemo da sustav pregleda ovlašteni Hyundai trgovac.



UPOZORENJE

- Ovaj sustav je samo dodatna funkcija. Vozačeva je odgovornost uvijek provjeriti unutarnji i vanjske retrovizore i područje iza vozila prije i tijekom vožnje unazad jer postoji “slijepi kut” koji se ne može vidjeti kroz kameru.
- NIKAD se nemojte oslanjati samo na kameru i sliku koju vidite na zaslonu. Slika na zaslonu može se razlikovati od stvarne slike.
- Leća kamere treba uvijek biti čista. Kamera možda neće normalno raditi ako je njena leća prekrivena snijegom ili prljavštinom. Nemojte leću čistiti izravno visokotlačnim čistačem ili jakim kemijskim sredstvima. To ju može oštetiti. Takva oštećenja neće biti pokrivena jamstvom.

SUSTAV NADZORA OKO VOZILA (SURROUND VIEW MONITOR, SVM) (AKO JE U OPREMI)

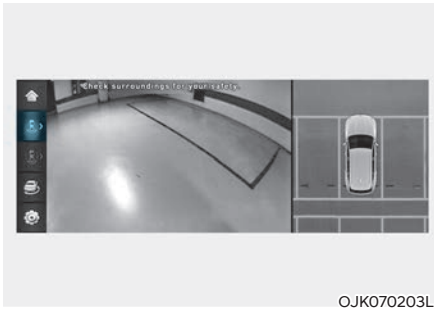
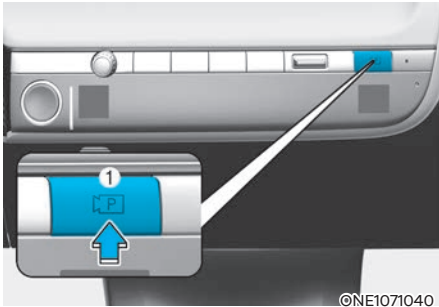

Sustav nadzora oko vozila (SVM) će pomoći kod parkiranja pomoću kamera koje su ugrađene u vozilo na način da prikazuje slike prostora koji okružuje vozilo na zaslonu infotainment sustava.

Senzor

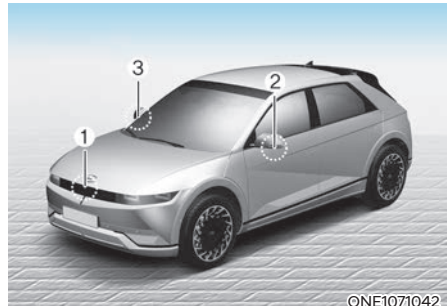

- [1] : SVM – prednja kamera
- [2] , [3] : SVM-postranične kamere (ispod retrovizora)
- [4] : SVM - kamera za pogled unazad

Ilustracija pokazuje smještaj kamere koje koristi sustav nadzora oko vozila (SVM).

Postavke sustava

Postavke kamere

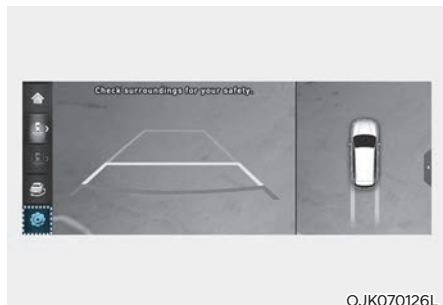

OJK070126L

- Moguća je promjena sadržaja koji prikazuje sustav nadzora oko vozila (SVM) pritiskom na (⚙️) ikonu na ekranu i odabirom 'Display Contents' ili 'Display Settings' ili odabirom 'Driver Assistance → Parking Safety → Camera Settings' u korisničkim postavkama dok je motor uključen.
- U meniju Display Contents možete promijeniti postavke za 'Top View Parking Guidance', 'Rear View Parking Guidance' i 'Parking Distance Warning'.
- U Display Settings možete podesiti svjetlinu i kontrast prikaza ('Brightness' i 'Contrast').

Pomoć pri parkiranju uz sustav nadzora oko vozila

■ Prednji pogled SVM sustava



OJK070127L

■ Stražnji pogled SVM sustava



OJK070128L

- Kad je odabrana Pomoć pri parkiranju uz sustav nadzora oko vozila ('Top View Parking Guidance'), navođenje parkiranja se prikazuje na desnoj strani zaslona Pomoći pri parkiranju uz sustav nadzora oko vozila (SVM).
- Moguć je odabir Prednjeg pogleda SVM sustava i Stražnjeg pogleda SVM sustava za vrijeme korištenja sustava Pomoći pri parkiranju uz sustav nadzora oko vozila ('Top View Parking Guidance').

Pomoć pri parkiranju uz stražnji pogled nadzora oko vozila

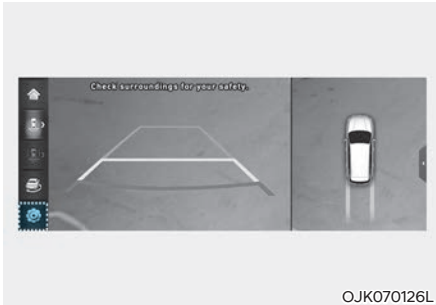

- Kad se odabere Pomoć pri parkiranju uz stražnji pogled nadzora oko vozila ('Rear View Parking Guidance'), prikazuje se navođenje straga.
- Horizontalne linije sustava Pomoć pri parkiranju uz stražnji pogled nadzora oko vozila prikazuju udaljenosti od 0.5 m, 1 m i 2.3 m.

Parking Distance Warning

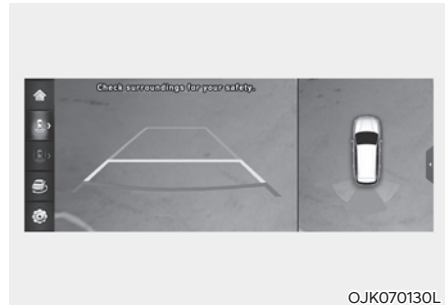

- Kad se odabere Pomoć pri parkiranju ('Parking Distance Warning'), upozorenje na udaljenost do prepreke se prikazuje na desnoj strani zaslona.
- Sustav prikazuje sliku samo kad 'Parking Distance Warning' sustav upozorava vozača da se približava prepreci.

Automatsko uključenje sustava za nadzor oko vozila (SVM)

S uključenim motorom odaberite 'Driver Assistance → Parking Safety → Surround View Monitor Auto On' u korisničkim postavkama.

Sistem se koristi na način kako je opisano u Rad sustava u ovom odjeljku.

Rad SVM sustava

Prekidač sustava

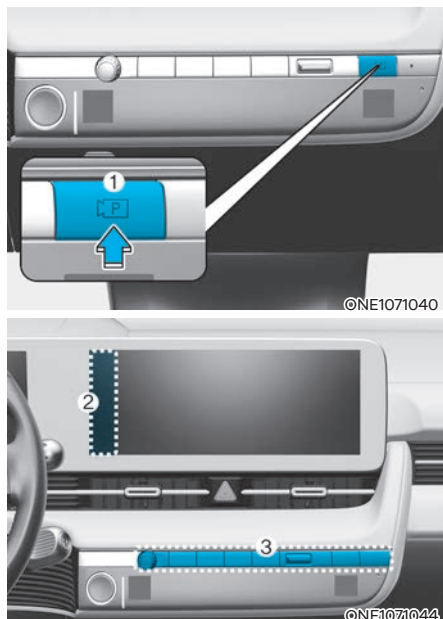

- Pritisnite Parking/View prekidač (1) za sustava za nadzor oko vozila (SVM). Ponovni pritisak na prekidač gasi sustav.
- Drugi modovi prikaza mogu se odabrati dodiranjem ikona (2) na zaslonu sustava za nadzor oko vozila (SVM).
- Ako je jedan od prekidača infotainment sustava (3) pritisnut bez da je mjenjač u položaju R (hod unazad) sustava za nadzor oko vozila (SVM) će se ugasiti.

Prednji pogled

Prednji pogled se prikazuje na zaslonu kad je mjenjač u položaju N (prazni hod), D (drive) za pomoć pri parkiranju. Funkcija Prednji pogled nudi prednji, stražnji, postranični i 3D pogled.

Preduvjeti za rad

- Kad se mjenjač prebaci iz R (hod unazad) u N (prazni hod) ili D (Drive) zadržan će biti posljednji mod prikaza.
- Funkcija prednjeg pogleda će raditi kad su ovi preduvjeti zadovoljeni:
 - Za vrijeme prikaza zaslona infotainment sustava nakratko pritisnite Parking/View prekidač (1) dok je mjenjač u položaju D (drive) ili N (prazan hod) i brzina vozila je niža od 10 km/h.
- Automatsko uključenje sustava za nadzor oko vozila (SVM) će raditi kad su ovi preduvjeti zadovoljeni:
 - S uključenim motorom odaberite 'Driver Assistance → Parking Safety → Surround View Monitor Auto On' u korisničkim postavkama. To će, u slučaju da se aktivira pomoć pri parkiranju (Parking Distance Warning) za vrijeme vožnje (mjenjač u položaju D) aktivirati funkciju prednjeg pogleda.

Uvjeti isključenja sustava

- Pritisnite opet Parking/View prekidač (1) za sustava za nadzor oko vozila (SVM). Ponovni pritisak na prekidač gasi sustav.
- Kad je brzina vozila viša od 15 km/h i mjenjač u položaju D (Drive), zaslon sustava za nadzor oko vozila (SVM) će se isključiti i zaslon će se vratiti u prijašnje infotainment stanje. I ako brzina vozila padne ispod 15 km/h iznova, zaslon sustava za nadzor oko vozila (SVM) neće se iznova uključiti.
- Ako je jedan od prekidača infotainment sustava (3) pritisnut, zaslon će se vratiti u prijašnje infotainment stanje.
- Ako prebacite mjenjač u položaj P (Park), zaslon će se isključiti.

Pogled unazad

Pogled unazad se prikazuje na zaslonu kad je mjenjač u položaju R (hod unazad) ili P (Park). Pogled unazad nudi opcije top view/rear view/side view.

Preduvjeti za rad

- Prebacite ručicu mjenjača u položaj R (hod unazad). Slika će se pojaviti na zaslonu.
- Pritisnite Parking/View prekidač (1) dok je ručica mjenjača u položaju P (Park). Slika će se pojaviti na zaslonu. No, pomoć pri parkiranju se ne prikazuje.

Uvjeti isključenja sustava

- Sustav se ne može isključiti, kaj je ručica mjenjača u položaj R (hod unazad).
- Pritisnite opet Parking/View prekidač (1) dok je ručica mjenjača u položaju P (Park). Ako je zaslonu bila slika, sad će slika nestati.
- Prebacite ručicu mjenjača iz položaja R (hod unazad) u P (Park). Pogled unazad će se ugasi.

Pogled unazad za vrijeme vožnje

Vozač tijekom vožnje može uključiti pogled unazad u svrhu povećanja sigurnosti vožnje.

Preduvjeti za rad

- Motor je uključen.
- Pritisnite Parking/View prekidač (1) dok je brzina kretanja viša od 15 km/h. Slika će se pojaviti na zaslonu.
- Dodirnite  ikonu na zaslonu dok je brzina kretanja viša od 15 km/h. Slika će se pojaviti na zaslonu.

Uvjeti isključenja sustava

- Pritisnite opet Parking/View prekidač (1) za sustava za nadzor oko vozila (SVM). Ponovni pritisak na prekidač, zaslon će se vratiti u prijašnje infotainment stanje.
- Odabir drugih modova pregleda sustava za nadzor oko vozila (SVM) kad brzina vozila padne ispod 15 km/h iznova, zaslon sustava za nadzor oko vozila (SVM) će se isključiti.
- Ako je jedan od prekidača infotainment sustava (3) pritisnut, zaslon će se vratiti u prijašnje infotainment stanje.
- Ako prebacite mjenjač u položaj P (Park), zaslon će se isključiti.

Ograničenja i kvar sustava

Kvar sustava

Kad sustav za nadzor oko vozila (SVM) ne radi kako bi trebao, ili slika titra, ili prikaz slike kamere nije normalan, preporučujemo da sustav pregleda ovlašteni Hyundai trgovac.

Ograničenja sustava

- Slika na zaslonu može se činiti nenormalnom i ikona će se pojaviti u gornjem lijevom kutu zaslona u ovim okolnostima:
 - Poklopac prtljažnika je otvoren
 - Vrata vozača ili suvozača su otvorena
 - Vanjski je retrovizor preklopljen



UPOZORENJE

- Ovaj sustav je samo dodatna funkcija. Vozačeva je odgovornost uvijek provjeriti unutarnji i vanjske retrovizore i područje iza vozila prije i tijekom vožnje unazad jer postoji “slijepi kut” koji se ne može vidjeti kroz kameru.
- NIKAD se nemojte oslanjati samo na kameru i sliku koju vidite na zaslonu. Slika na zaslonu može se razlikovati od stvarne slike.
- Sustav za nadzor oko vozila (SVM) je osmišljen za korištenje na ravnoj podlozi. Stoga, ako se koristi na podlogama različitih visina (visoki rubnjaci, uspornici prometa i sl.) slika može biti izobličena.
- Leća kamere treba uvijek biti čista. Kamera možda neće normalno raditi ako je njena leća prekrivena snijegom ili prljavštinom. Nemojte leću čistiti izravno visokotlačnim čistačem ili jakim kemijskim sredstvima. To ju može oštetiti. Takva oštećenja neće biti pokrivena jamstvom.



Obavijest

- Kad je pogled unazad za vrijeme vožnje uključen, on je aktivan neovisno o brzini kretanja vozila.
- Kad je pogled unazad za vrijeme vožnje uključen i vozilo krene unazad, prikaz na zaslonu se prebacuje u pogled unazad.

IZBJEGAVANJE SUDARA STRAGA (REAR CROSS-TRAFFIC COLLISION-AVOIDANCE ASSIST, RCCA) (AKO JE DIO OPREME)

Sustav izbjegavanja sudara straga (RCCA) koristi senzore u stražnjem odbojniku za praćenje područja iza vozila te upozorava vozača na vozila koja se približavaju iz područja mrtvog kuta. Sustav nadzire poprečni promet iza vozila lijevo i desno od vozila.

Sustav kontinuirano prati područje iza vozila i upozorava vozača zvučnim signalom te pokazivačem koji se pokazuje na vanjskom dijelu retrovizora. Također, u slučaju potrebe sustav aktivira kočnice kako bi izbjegao sudar.

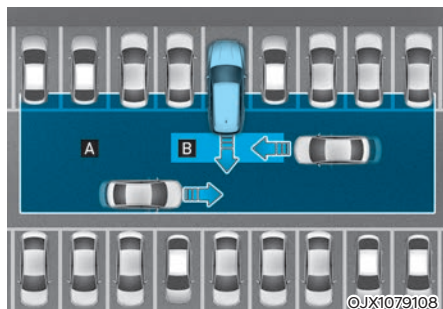

[A] : Osjetilni doseg Rear Cross-Traffic Collision Warning (RCCW) sustava.

[B] : Osjetilni doseg Rear Cross-Traffic Collision-Avoidance Assist (RCCA) sustava.

OPREZ

Područje detekcije ovisi o brzini kretanja vozila koje se približava.

Senzor



[1] : Kutni radar

Za više detalja o pretpostavkama za rad kutnog radara, pogledajte odjeljak o BCA sustavu u ovom poglavlju korisničkog sustava.

Obavijest

Za više detalja o pretpostavkama za rad stražnjih kutnih radara pogledajte odjeljak o radu BCA sustava u ovom poglavlju.

Postavke sustava

Podešavanje funkcija sustava

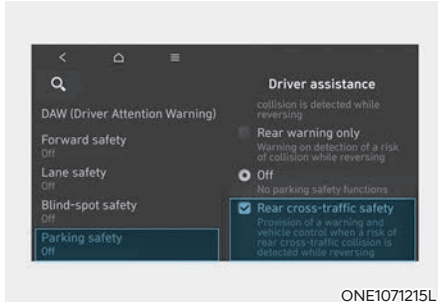

Rear Cross-Traffic Safety (Sigurnost poprečnog prometa straga)

S uključenim motorom odaberite 'Driver Assistance' → 'Parking Safety' → 'Rear Cross - Traffic Safety' u korisničkim postavkama kako biste uključili ili isključili Rear Cross-Traffic Safety sustav.



UPOZORENJE

Nakon svakog pokretanja motora, Rear Cross-Traffic Safety sustav se automatski uključuje. No, ako se korisničkim postavkama odabere postavka 'Off' nakon starta motora, sustav će se isključiti do ponovnog starta motora. Vozač tad mora biti posebno pažljiv i voditi računa o okolišu i sigurnosti ostalih.

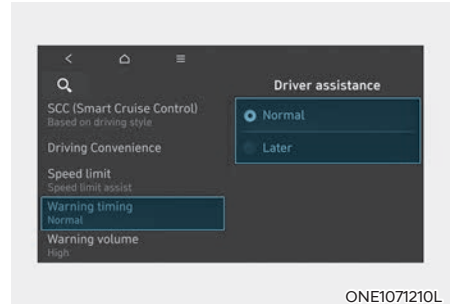

Warning Timing

Kad je motor uključen, vozač može podesiti osjetljivost alarma na LCD zaslonu. Idite: 'Driver assistance' → 'Warning Timing' → 'Normal' / 'Later'. (normal/kasnije)

Kad je vozilo isporučeno iz tvornice, osjetljivost je podešena na 'Normal'. Ako promijenite osjetljivost, upozorenja ostalih sustava mogu se također promijeniti.

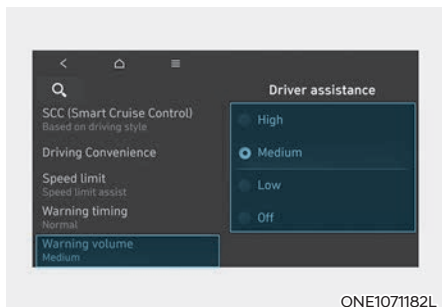

ONE1071182L

Warning Volume

Kad je motor uključen, vozač može podesiti glasnoću alarma na LCD zaslonu.

Idite: 'Driver assistance' → Warning Volume → 'High' / 'Medium' / 'Low' / 'Off'. (glasno/srednje/tiho/isključeno).

Ako se odabere 'Off' (isključeno), uključit će se sustav podrhtavanja upravljača (ako je ugrađen u vozilo), ako je bio isključen.

Ako promijenite glasnoću upozorenja, i glasnoća upozorenja ostalih sustava može se promijeniti.

OPREZ

- Postavke osjetljivosti alarma i glasnoće alarma odnose se na sve funkcije Rear Collision-Avoidance Assist sustava.
- Čak i ako se osjetljivost alarma podesi na 'Normal', ako se vozilo približi velikom brzinom, alarm sustava se može učiniti zakašnjelim.
- Odaberite 'Late' samo u uvjetima vrlo rijetkog prometa pri niskim brzinama kretanja.

Obavijest

Ako je motor iznova pokrenut, postavke vremena i glasnoće upozorenja će zadržati posljednje aktivne postavke.

Rad sustava

Upozorenje sustava

Rear Cross-Traffic Safety sustav će upozoriti vozača da prijete sudar u ovisnosti o riziku: 'Collision Warning' (prijeti sudar), 'Emergency Braking' (kočenje u nuždi) i 'Stopping vehicle and ending brake control' (zaustavljanje vozila i kraj nadzora nad kočnicama).



ONE1071248K



ONE1071045

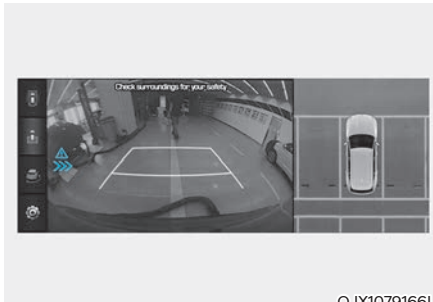

OJX1079166L

Collision Warning (upozorenje na sudar)

- Kako bi vozača upozorio na opasnost od sudara s vozilima koja se približavaju vozilu straga zdesna ili slijeva, poruka upozorenja se prikazuje kao treptanje vanjskog retrovizora praćena zvučnim upozorenjem i podrhtavanjem upravljača (ako je taj sustav u opremi). Ako je uključen prikaz iza vozila, upozorenje će se prikazati i na zaslonu infotainment sustava.

- Sustav će raditi kad su ispunjeni svi ovi preduvjeti:
 - Mjenjač je u R (hod unazad)
 - položaju
 - Brzina vozila je niža od 8 km/h
 - Vozilo koje se približava je unutar radijusa od cca 25 m desno ili lijevo od Vašeg vozila
 - Brzina vozila koje se približava je viša od 5 km/h

i Obavijest

Ako su gornji preduvjeti ispunjeni, sustav će oglasiti upozorenje bez razlike dolazi li vozilo zdesna ili slijeva čak i ako je brzina Vašeg vozila 0 km/h.



ONE1071248K

ONE1071046L

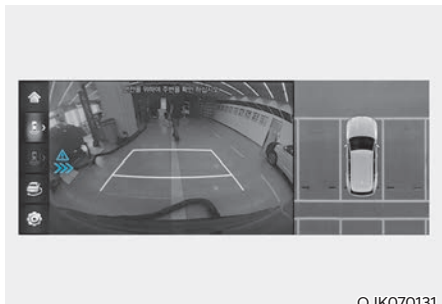

OJK070131

Emergency Braking (kočenje u nuždi)

- Kako bi vozača upozorio na opasnost od sudara s vozilima koja se približavaju vozilu straga zdesna ili slijeva, poruka upozorenja se prikazuje kao treptanje vanjskog retrovizora praćena zvučnim upozorenjem i podrhtavanjem upravljača (ako je taj sustav u opremi). Ako je uključen prikaz iza vozila, upozorenje će se prikazati i na zaslonu infotainment sustava.

- Sustav će raditi kad su ispunjeni svi ovi preduvjeti:
 - Mjenjač je u R (hod unazad) položaju
 - Brzina vozila je niža od 8 km/h
 - Vozilo koje se približava je unutar radijusa od cca 1,5 m desno ili lijevo od Vašeg vozila
 - Brzina vozila koje se približava je viša od 5 km/h
- Kočenje u nuždi će se aktivirati kako bi se spriječio sudar s vozilom koje dolazi straga s desne ili lijeve strane.



UPOZORENJE

Nadzor nad kočnicama, tj. kočenje od strane sustava prestaje kad:

- **Vozilo koje se približava napusti područje detekcije**
- **Vozilo prođe iza Vašeg vozila**
- **Vozilo koje se približava ne ide prema Vašem vozilu**
- **Vozilo koje se približava uspori**
- **Vozač pritisne pedalu kočnice dovoljnom snagom**

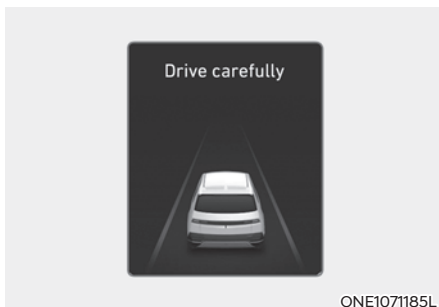

ONE1071185L

Stopping vehicle and ending brake control (zaustavljanje vozila i prekid kočenja)

- Kad je vozilo zaustavljeno kočenjem od strane sustava, na LCD zaslonu će se pojaviti poruka upozorenja 'Drive carefully' (vozite pažljivo).
- Radi vlastite sigurnosti, vozač bi trebao pritisnuti pedalu kočnice i provjeriti okolišnu situaciju.
- Nadzor nad kočnicama prestaje cca 2 sekunde nakon potpunog zaustavljanja vozila.
- Za vrijeme automatskog kočenja ono automatski prestaje ako vozač pritisne pedalu kočnice dovoljnom snagom.



UPOZORENJE

Vodite računa o ovim pretpostavkama kad koristite Rear Cross-Traffic Safety sustav:

- Radi vlastite, ali i sigurnosti ostalih, podešavajte rad Rear Collision-Avoidance Assist sustava samo kad je vozilo parkirano na sigurnom mjestu.
- Ako neki drugi sustav u vozilu upravo prikazuje ili emitira poruku upozorenja, poruke upozorenja Rear Collision-Avoidance Assist sustava možda neće biti prikazane/emitirane.
- Ako je u vozilu ili oko njega visoka razina buke, možda nećete čuti upozorenja Rear Collision-Avoidance Assist sustava.
- Rear Collision-Avoidance Assist sustav neće raditi u svim situacijama i ne može spriječiti sve sudare.
- Za vrijeme aktivacije sustava moguće je naglo kočenje. To može izazvati ozljede putnika ili oštećenje predmeta i vozila. Uvijek budite vezani, a svi predmeti osigurani od pomicanja.
- Rear Collision-Avoidance Assist sustav neće raditi u svim situacijama i ne može spriječiti sve sudare.
- Ako i postoji neispravnost u radu Rear Collision-Avoidance Assist sustava, kočnice će funkcionirati normalno.
- Ako za vrijeme kočenja u nuždi od strane sustava vozač naglo pritisne pedalu gasa do kraja, kočenje će prestati.

- Vozač je isključivo i jedino odgovoran za sigurno upravljanje vozilom. Nemojte se oslanjati isključivo na Rear Collision-Avoidance Assist sustav; održavajte sigurnosni razmak i kočite ako je to potrebno.
- Nemojte NIKAD pokušati namjerno isprovocirati aktivaciju Rear Collision-Avoidance Assist sustava i dovesti na taj način u opasnost pješake, bicikliste, životinje ili tuđu imovinu. Moguće su ozljede sa smrtnim posljedicama.



OPREZ

Kočenje od strane sustava možda neće funkcionirati u ovisnosti o statusu rada ESC (Electronic Stability Control).

Sustav će oglasiti samo upozorenje kad:

- Svijetli svjetlo upozorenja ESC sustava
- ESC sustav je već aktivan u nekoj drugoj funkciji



Obavijest

Ako Rear Collision-Avoidance Assist sustav pomaže vozaču kočenjem, vozač mora odmah pritisnuti pedalu kočnice i provjeriti stanje oko sebe.

- Za vrijeme automatskog kočenja ono automatski prestaje ako vozač pritisne pedalu kočnice dovoljnom snagom
- Nakon prebacivanja mjenjača u hod unazad (R) nadzor nad kočnicama će opet raditi za prilaz zdesna i slijeva.



Obavijest

Slike, prikazi i boje mogu se prikazati drugačije od ilustracija u priručniku u ovisnosti o odabranoj temi instrument ploče.

Ograničenja i kvar sustava

Kvar sustava

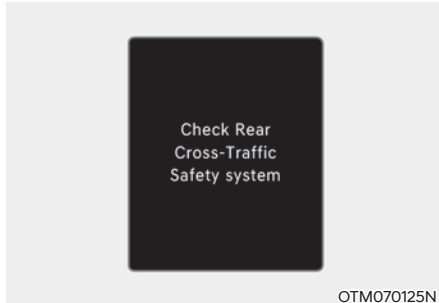

Kad Rear Collision- Avoidance Assist sustav ne radi kako bi trebao, poruka upozorenja 'Check Rear Cross - Traffic Safety system(s)' će se pojaviti na instrument ploči praćeno glavnim svjetlom upozorenja (⚠) i sustav će se automatski isključiti ili će raditi uz ograničenja. Preporučujemo da sustav pregleda ovlaštenu HYUNDAI trgovac.

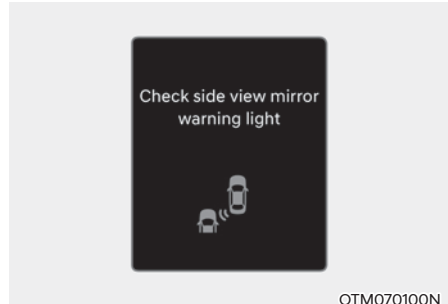

Ako svjetlo upozorenja na vanjskom retrovizoru nije ispravno, poruka upozorenja 'Check side view mirror warning light' (ili 'Check outside mirror warning icon') će se pojaviti na instrument ploči praćeno glavnim svjetlom upozorenja (⚠). Preporučujemo da sustav pregleda ovlaštenu HYUNDAI trgovac.

Rear Collision- Avoidance Assist System disabled (sistem onemogućen)

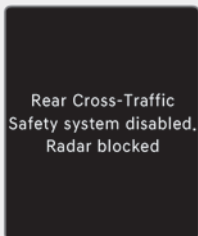

OTM070124N

Ova se poruka može pojaviti ako je jedan ili su oba senzora blokirana prljavštinom, snijegom ili nekim drugim stranim predmetom ili su loši vremenski uvjeti, kao iznimno jaka kiša ili snijeg. Također, ako je ugrađen neki stražnji nosač prtljage ili vozilo vuče prikolicu to može onemogućiti stražnje senzore u radu i privremeno isključiti Rear Collision-Avoidance Assist sustav.

Ako se to dogodi, na LCD zaslonu će se prikazati 'Rear Cross-Traffic Safety system disabled. Radar blocked' (ili 'Rear cross-traffic safety functions disabled. Radar blocked') poruka.

Nakon što se strana tvar ukloni, ili prikolica otkvači, sustav će raditi normalno nakon restarta motora.

Ako sustav ne radi normalno nakon skidanja tvari ili u gore navedenoj situaciji, preporučujemo da sustav provjeri ovlaštene HYUNDAI trgovac.



UPOZORENJE

- Čak i ako na LCD zaslonu nema nikakve poruke, Rear Cross-Traffic Safety sustav možda neće raditi ispravno.
- Rear Cross-Traffic Safety sustav možda neće raditi ispravno u području u kojem nema baš ničega oko vozila nakon pokretanja motora (npr. velika čistina) ili ako je senzor blokirano nekom stranom tvari u trenutku pokretanja motora.



OPREZ

Isključite Rear Collision- Avoidance Assist sustav prije ugradnje nosača tereta ili vuče prikolicice. Ako želite koristiti Rear Collision- Avoidance Assist sustav otkvačite prikolicu/uklonite nosač s vozila.

Ograničenja sustava

Vozač mora biti oprezan u sljedećim situacijama, jer Rear Collision- Avoidance Assist sustav možda neće detektirati druga vozila ili objekte u određenim okolnostima.

- Vozilo kreće iz uske ceste čiji rub je zarastao u travu ili grmlje.
- Vozilo kreće po mokroj cesti.
- Kad drugo vozilo prođe vrlo brzo ili vrlo polako.

Nadzor nad kočnicama možda neće raditi i vozač mora obratiti posebnu pažnju u ovim okolnostima:

- Vozilo je izloženo snažnim vibracijama zbog neravne podloge, zakrpa na cesti i sl.
- Vožnja po skliskoj podlozi prekrivenoj snijegom, lokvama vode, ledom i sl.
- Tlak u gumama je nizak ili je guma oštećena.
- Kočnice su modificirane.
- Daljinska pomoć pri parkiranju je aktivna (ako je u opremi).



Obavijest

Za više detalja o ograničenjima u radu kutnih radara pogledajte odjeljak o BCA sustavu u ovom poglavlju korisničkog priručnika.



UPOZORENJE

- Vozilo prolazi pokraj vozila ili nekog drugog predmeta

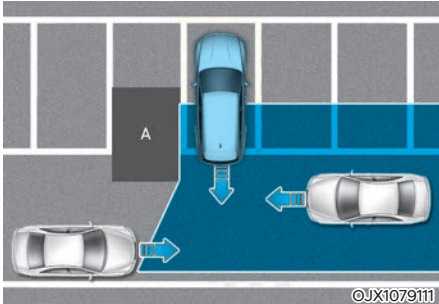

[A] : Struktura

Rear Collision- Avoidance Assist sustav može biti ograničen u svojem učinku kad se pored vozila se nalazi fiksna prepreka poput odbojnika uz cestu, štitnika od buke, središnje ograde, ulaznih ograda i sl. koje blokiraju pogled na vozila koja se približavaju zdesna ili slijeva. Ako se ovo dogodi, sustav možda neće upozoriti vozača i zakočiti u nuždi kad bi trebao.

Uvijek budite oprezni tijekom korištenja sustava i vožnje unazad.

- Vozilo se nalazi u kompleksnom parkirnom okruženju

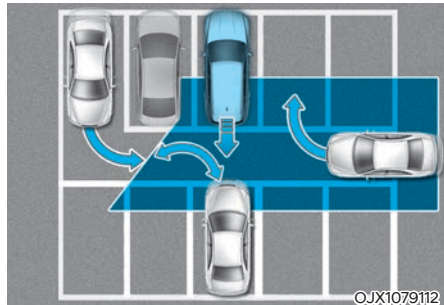

Rear Collision- Avoidance Assist sustav možda neće ispravno raditi kad se vozilo nalazi u kompleksnom parkirnom okruženju.

U nekim slučajevima sustav možda neće moći procijeniti rizik od sudara za vozila koja se parkiraju ili izlaze iz parkinga pored Vas, vozila koje izlazi iz parkinga iza Vas i sl.

U ovim slučajevima upozorenje i kočenje u nuždi možda neće raditi.

- Vozilo se nalazi u dijagonalnom parkingu

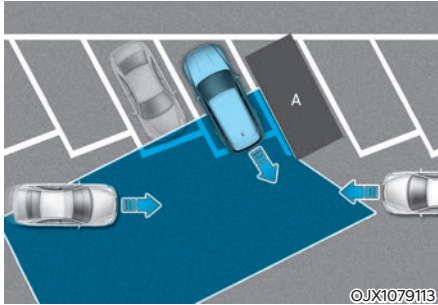

[A] : Vozilo

Rear Collision- Avoidance Assist sustav možda neće ispravno raditi kad se vozilo nalazi u dijagonalnom parkingu.

U nekim slučajevima za vrijeme izlaska vozila iz dijagonalnog parkinga sustav možda neće zamijetiti vozilo/a koje se približava(ju) i upozorenje i kočenje u nuždi neće raditi.

Uvijek vodite računa o okruženju i pazite dok ste za upravljačem.

- Vozilo se nalazi na ili blizu uspona tj. kosine

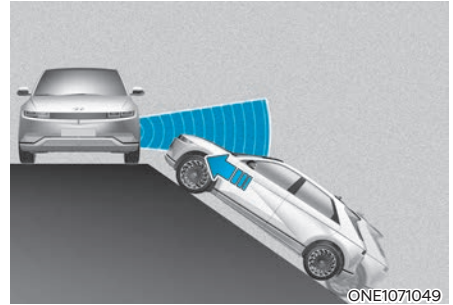

Rear Collision- Avoidance Assist sustav možda neće ispravno raditi kad se vozilo nalazi na ili blizu uspona tj. kosine.

U nekim slučajevima sustav možda neće zamijetiti vozilo koje se približava i upozorenje i kočenje u nuždi neće raditi.

Uvijek vodite računa o okruženju i pazite dok ste za upravljačem.

- Vozilo ulazi u parking pokraj nečega

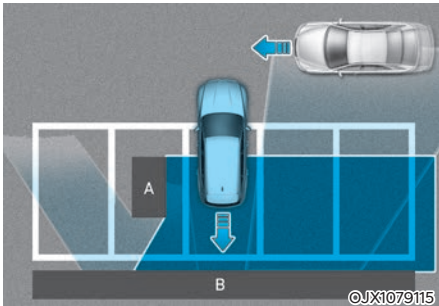

[A] : Struktura, [B] : Zid

Rear Collision- Avoidance Assist sustav možda neće ispravno raditi kad vozilo ulazi u parking mjesto koje se nalazi pored nečega velikog iza vozila (zid, kolica za otpad, kontejner i sl).

U nekim slučajevima sustav, za vrijeme ulaska u parking, možda neće zamijetiti vozilo koje se približava i upozorenje i kočenje u nuždi neće raditi.

Uvijek vodite računa o okruženju i pazite dok ste za upravljačem.

- Vozilo ulazi u parking unatrag

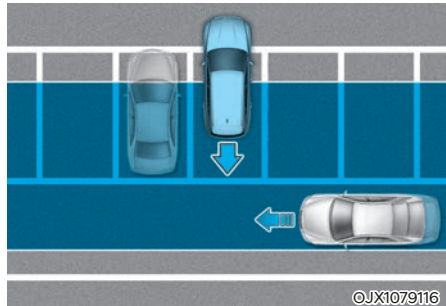

©JX1079116

Ako za vrijeme ulaženja u parking unazad senzori vozila zamijete vozilo u području parkinga, Rear Collision- Avoidance Assist sustav može nepotrebno upozoriti vozača i zakočiti bez potrebe. Uvijek vodite računa o okruženju i pazite dok ste za upravljačem.

UPOZORENJE

- Ako vučete prikolicu ili drugo vozilo, preporučujemo da se isključi Rear Collision- Avoidance Assist sustav zbog sigurnosnih razloga.
- Rear Collision- Avoidance Assist sustav možda neće normalno raditi pod utjecajem snažnih elektromagnetskih valova.
- Rear Collision- Avoidance Assist sustav možda neće normalno raditi u prvih 15 sekundi nakon pokretanja vozila ili nakon inicijalizacije kutnih radara.

POMOĆ PRI PARKIRANJU UNAZAD (REVERSE PARKING DISTANCE WARNING, PDW) (AKO JE U OPREMI)

Pomoć pri parkiranju unazad (PDW) će upozoriti vozača ako se prepreka nalazi iza vozila unutar određenog raspona kad se vozilo polako kreće unazad.

Senzor

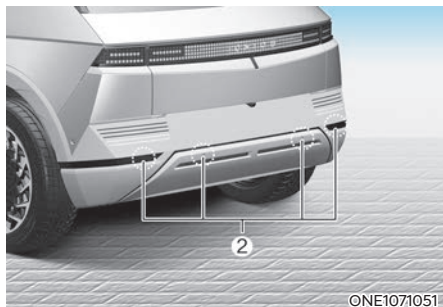

[2] : Stražnji ultrazvučni senzori

Ilustracija prikazuje smještaj i broj stražnjih ultrazvučnih senzora.

Postavke sustava

Warning Volume (glasnoća upozorenja)

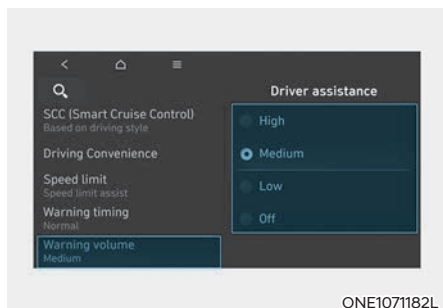

Odaberite 'Driver Assistance' → 'Warning Volume' iz menija postavki ili infotainment sustava kako biste promijenili Warning Volume (glasnoću upozorenja) u 'High', 'Medium', 'Low' ili 'Off' za sustav pomoći pri parkiranju unazad (PDW).

No, čak i ako se odabere postavka 'Off', glasnoća upozorenja PDW sustava neće se isključiti, nego će biti tiha ('Low').

Ako se promijeni glasnoća upozorenja PDW sustava, glasnoća upozorenja ostalih sustava se također može promijeniti.

Rad sustava

Prekidač za rad

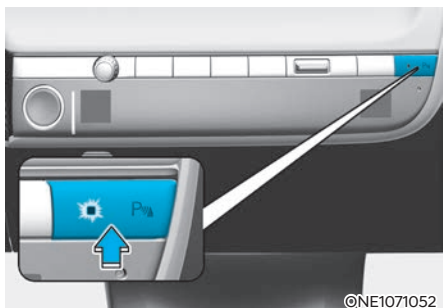



Prekidač za isključivanje Parking Distance Warning sustava (ako je u opremi)

- Pritisnite prekidač za isključivanje Parking Distance Warning sustava (Pd) kako biste isključili sustav pomoći pri parkiranju unazad (PDW). Ponovni pritisak na prekidač uključuje sistem.
- Ako je indikator sustava pomoći pri parkiranju unazad (PDW) isključen (indikator prekidača svijetli) i prebacite mjenjač u hod unazad (položaj R), sustav se automatski uključuje.

Pomoć pri parkiranju unazad

- Pomoć pri parkiranju će raditi kad je odabran hod nazad (položaj R).
- Pomoć pri parkiranju unazad detektira osobu, životinju ili predmet ako je brzina kretanja unazad niža od 10 km/h.

Udaljenost od objekta	Indikator upozorenja Vožnja unazad	Zvuk upozorenja
60–120 cm (24–48 in.)		Isprekidan
30–60 cm (12–24 in.)		Učestaliji
unutar 30 cm (12 in.)		Neprekidan

- Odgovarajući indikator će zasvijetliti svaki put kad senzor uoči osobu, životinju ili objekt u svom radnom rasponu. Također, oglasit će se zvučno upozorenje.
- Ako se istovremeno otkrije više od dva predmeta, prvo će prepoznati onaj najbliži.
- Oblik indikator na ilustraciji može se razlikovati od onog na stvarnom vozilu.

Neispravnosti i pretpostavke za rad sustava

Nakon pokretanja motora, 'bip' će se oglasiti kad je ručica mjenjača prebačena u R (hod unazad) kao potvrda ispravnosti sustava.

No, ako se dogodi neka od ovih situacija prvo provjerite je li ultrazvučni senzor oštećen ili blokiran stranom tvari. Ako i dalje ne radi kako bi trebao, preporučujemo da sustav provjeri ovlaštteni HYUNDAI trgovac.

- Nema zvučnog upozorenja.
- Zvuk upozorenja je isprekidan.
- Pojavljuje se poruka upozorenja 'Ultrasonic sensor error or blockage' na instrument ploči.

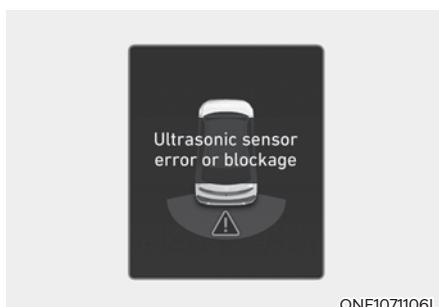

ONE1071106L



UPOZORENJE

- **Parking Distance Warning sustav pomoći pri parkiranju treba samo smatrati dodatnom funkcijom. Vozač mora provjeriti područje ispred i iza vozila.**
- **Jamstvo vozila ne pokriva bilo kakva eventualna oštećenja koja su posljedica korištenja ili neispravnosti Parking Distance Warning sustava.**
- **Na funkcionalnost sustava pomoći pri parkiranju mogu utjecati brojni faktori i uvjeti okoline, tako da je odgovornost uvijek vozačeva. Neki od predmeta zbog svojeg oblika ili materijala od kojeg su izrađeni možda neće biti vidljivi sustavu.**

Ograničenja sustava

- Reverse Parking Distance Warning sustav možda neće raditi kako bi trebao u ovim slučajevima:
 - Vlada je smrznuta za senzor.
 - Senzor je prekriven stranom stvari poput snijega ili vode (Sustav će normalno raditi kad se senzor očisti).
 - Vrijeme je iznimno hladno ili vruće.
 - Senzor je rastavljen.
 - Na površinu senzora je djelovano jakom silom ili je senzor pretrpio udarac.
 - Površina senzora je zagrebana oštrim predmetom.
 - Senzor ili površina oko njega je pretrpjela pranje visokotlačnim peraćem iz neposredne blizine.
- Reverse Parking Distance Warning sustav se može pokvariti u ovim slučajevima:
 - Iznimno jaka kiša ili vodena magla su prisutni.
 - Voda teče površinom senzora.
 - Pod utjecajem je senzora s dugog vozila.
 - Senzor je prekriven snijegom.
 - Vozite po neravnoj cesti, šljunčanom putu ili kroz grmlje i šikaru.
 - Predmeti koji ispuštaju ultrazvučne valove su blizu senzora.
 - Ugradnja nosača za tablice na mjesto drugačije od onog koji je predvidjela tvornica.
 - Visina ugradnje odbojnika ili ultrazvučnih senzora je modificirana.
 - Ugradnja dodatne opreme oko ultrazvučnih senzora.
- Ove predmete sustav možda neće detektirati:
 - Oštre ili tanke predmete poput užadi, lanaca ili tankih stupića.
 - Objekte od materijala koji upijaju energiju, kao što su tkanine, spužvasti materijali ili snijeg.
 - Objekti manji od 100 cm duljine i uži od 14 cm u promjeru.
 - Pješaci, životinje ili predmeti koji su vrlo blizu senzora.
- Indikatori Parking Distance Warning sustava mogu se prikazati drugačije od stvarne lokacije ako je predmet između senzora.
- Indikator Parking Distance Warning sustava možda se neće prikazivati sekvencijalno u ovisnosti od brzine vozila i oblika predmeta.
- Ako sustav Parking Distance Warning (PDW) treba popravak, preporučujemo da se obratite ovlaštenom HYUNDAI trgovcu.

POMOĆ PRI PARKIRANJU NAPRIJED/UNAZAD (FORWARD/ REVERSE PARKING DISTANCE WARNING, PDW) (AKO JE U OPREMI)

Pomoć pri parkiranju naprijed/unazad (PDW) će upozoriti vozača ako se prepreka nalazi ispred/iza vozila unutar određenog raspona kad se vozilo polako kreće naprijed ili unazad.

Senzor

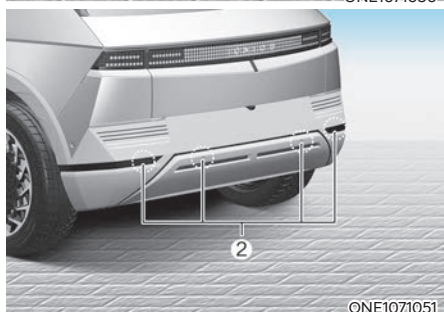
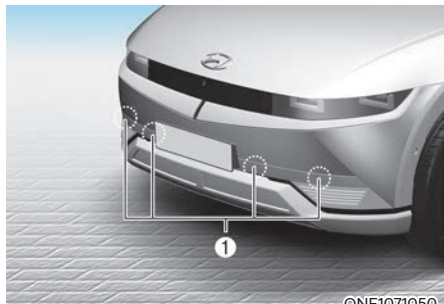

[1] : Prednji ultrazvučni senzori

[2] : Stražnji ultrazvučni senzori

Ilustracija prikazuje smještaj i broj prednjih i stražnjih ultrazvučnih senzora.

Postavke sustava

Warning Volume (glasnoća upozorenja)

Odaberite 'Driver Assistance → Warning Volume' iz menija postavki ili infotainment sustava kako biste promijenili Warning Volume (glasnoću upozorenja) u 'High', 'Medium', 'Low' ili 'Off' za sustav pomoći pri parkiranju unazad (PDW).

No, čak i ako se odabere postavka 'Off', glasnoća upozorenja PDW sustava neće se isključiti, nego će biti tiha ('Low').

Ako se promijeni glasnoća upozorenja PDW sustava, glasnoća upozorenja ostalih sustava se također može promijeniti.

Automatski rad Parking Distance Warning sustava

Za korištenje Parking Distance Warning Auto On funkcije, odaberite 'Driver Assistance → Parking Safety → Parking Distance Warning Auto On' u korisničkim postavkama ili infotainment sustavu.

Rad sustava Prekidač za rad

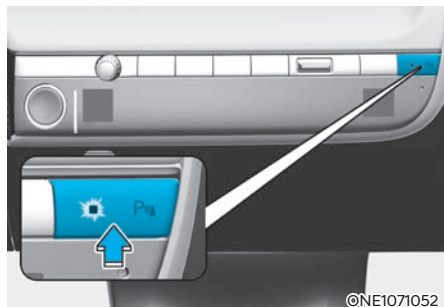



Parking Safety prekidač



- Pritisnite Parking Safety prekidač (P ) kako biste uključili sustav pomoći pri parkiranju naprijed/unazad (PDW). Ponovnim pritiskom na isti prekidač isključujete sustav.
- Ako je indikator sustava pomoći pri parkiranju naprijed/unazad (PDW) isključen (indikator prekidača svijetli) i prebacite mjenjač u hod unazad (položaj R), sustav se automatski uključuje.
- Kad se sustav pomoći pri parkiranju naprijed/unazad (PDW) uključi, indikator na prekidaču će se uključiti. Ako se vozilo kreće brže od 20 km/h, sustav pomoći pri parkiranju naprijed/unazad (PDW) će se isključiti (indikator na prekidaču se gasi).
 - * Ako je u opremi Reverse Parking Collision-Avoidance Assist ili Remote Smart Parking Assist sustav, sustav pomoći pri parkiranju naprijed/unazad (PDW) će se ugasi (indikator na prekidaču Off) kad vozilo ubrza iznad 30km/h.

Sustav pomoći pri parkiranju naprijed

- Sustav pomoći pri parkiranju naprijed će raditi kad je jedan od ovih preduvjeta ispunjen.
 - Stupanj prijenosa je prebačen iz R (hod unazad) u D (Drive), a sustav pomoći pri parkiranju unazad je uključen.
 - Mjenjač je položaju D (Drive), indikator Parking Safety prekidača je uključen.
 - Parking Distance Warning Auto On funkcija je odabrana u korisničkim postavkama i mjenjač je u položaju D (Drive)
- Pomoć pri parkiranju naprijed detektira osobu, životinju ili predmet ako je brzina kretanja unazad niža od 10 km/h.
- Pomoć pri parkiranju naprijed ne funkcionira kad je brzina kretanja viša od 10 km/h, čak i ako je indikator Parking Safety prekidača uključen. Pomoć pri parkiranju naprijed će proraditi kad vozilo uspori ispod 10 km/h, a indikator Parking Safety prekidača je uključen.
- Ako je odabrana Parking Distance Warning Auto On funkcija, indikator Parking Safety prekidača je uvijek uključen.
- Ako je odabrana Parking Distance Warning Auto On funkcija, a brzina vozila je viša od 20 km/h, indikator Parking Safety prekidača će se isključiti. Čak i ako usporite ispod 10 km/h, sustav se neće uključiti.
 - * Ako je u opremi Reverse Parking Collision-Avoidance Assist ili Remote Smart Parking Assist sustav, sustav pomoći pri parkiranju naprijed/unazad (PDW) će se ugasi (indikator na prekidaču Off) kad vozilo ubrza iznad 30km/h.

Udaljenost od objekta	Indikator upozorenja Vožnja unaprijed	Zvuk upozorenja
60–100 cm (24–40 in.)		Isprekidan
30–60 cm (12–24 in.)		Učestaliji
unutar 30 cm (12 in.)		Neprekidan

- Odgovarajući indikator će zasvijetliti svaki put kad senzor uoči osobu, životinju ili objekt u svom radnom rasponu. Također, oglasit će se zvučno upozorenje.
- Ako se istovremeno otkrije više od dva predmeta, prvo će prepoznati onaj najbliži.
- Oblik indikatora na ilustraciji može se razlikovati od onog na stvarnom vozilu.

Udaljenost od objekta	Indikator upozorenja Vožnja unazad	Zvuk upozorenja
60–120 cm (24–48 in.)		Isprekidan
30–60 cm (12–24 in.)		Učestaliji
unutar 30 cm (12 in.)		Neprekidan

- Odgovarajući indikator će zasvijetliti svaki put kad senzor uoči osobu, životinju ili objekt u svom radnom rasponu. Također, oglasit će se zvučno upozorenje.
- Ako se istovremeno otkrije više od dva predmeta, prvo će prepoznati onaj najbliži.
- Oblik indikatora na ilustraciji može se razlikovati od onog na stvarnom vozilu.

Pomoć pri parkiranju unazad

- Pomoć pri parkiranju će raditi kad je odabran hod nazad (položaj R).
- Pomoć pri parkiranju unazad detektira osobu, životinju ili predmet ako je brzina kretanja unazad niža od 10 km/h.
- Ako je brzina kretanja unazad niža od 10 km/h i prednji i stražnji senzori će detektirati objekte. No, prednji senzori mogu detektirati osobu, životinju ili predmet kad se nalaze udaljeni od senzora manje od 60 cm.

Neispravnosti i pretpostavke za rad sustava

Nakon pokretanja motora, 'bip' će se oglasiti kad je ručica mjenjača prebačena u R (hod unazad) kao potvrda ispravnosti sustava.

No, ako se dogodi neka od ovih situacija prvo provjerite je li ultrazvučni senzor oštećen ili blokiran stranom stvari. Ako i dalje ne radi kako bi trebao, preporučujemo da sustav provjeri ovlašteni HYUNDAI trgovac.

- Nema zvučnog upozorenja.
- Zvuk upozorenja je isprekidan.
- Pojavljuje se poruka upozorenja 'Ultrasonic sensor error or blockage' na instrument ploči.

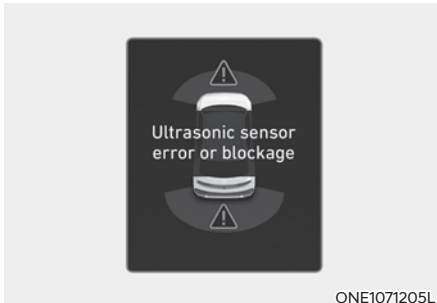

ONE1071205L

UPOZORENJE

- Parking Distance Warning sustav pomoći pri parkiranju treba samo smatrati dodatnom funkcijom. Vozač mora provjeriti područje ispred i iza vozila.
- Jamstvo vozila ne pokriva bilo kakva eventualna oštećenja koja su posljedica korištenja ili neispravnosti Parking Distance Warning sustava.
- Na funkcionalnost sustava pomoći pri parkiranju mogu utjecati brojni faktori i uvjeti okoline, tako da je odgovornost uvijek vozačeva. Neki od predmeta zbog svojeg oblika ili materijala od kojeg su izrađeni možda neće biti vidljivi sustavu.

Ograničenja sustava

- Forward/Reverse Parking Distance Warning sustav možda neće raditi kako bi trebao u ovim slučajevima:
 - Vlada je smrznuta za senzor.
 - Senzor je prekriven stranom tvari poput snijega ili vode (Sustav će normalno raditi kad se senzor očisti).
 - Vrijeme je iznimno hladno ili vruće.
 - Senzor je rastavljen.
 - Na površinu senzora je djelovano jakom silom ili je senzor pretrpio udarac.
 - Površina senzora je zagrebana oštrim predmetom.
 - Senzor ili površina oko njega je pretrpjela pranje visokotlačnim peraćem iz neposredne blizine.
- Forward/Reverse Parking Distance Warning sustav se može pokvariti u ovim slučajevima:
 - Iznimno jaka kiša ili vodena magla su prisutni.
 - Voda teče površinom senzora.
 - Pod utjecajem je senzora s dugog vozila.
 - Senzor je prekriven snijegom.
 - Vozite po neravnoj cesti, šljunčanom putu ili kroz grmlje i šikaru.
 - Predmeti koji ispuštaju ultrazvučne valove su blizu senzora.
 - Ugradnja nosača za tablice na mjesto drugačije od onog koji je predvidjela tvornica.
- Visina ugradnje odbojnika ili ultrazvučnih senzora je modificirana.
- Ugradnja dodatne opreme oko ultrazvučnih senzora.
- Ove predmete sustav možda neće detektirati:
 - Oštre ili tanke predmete poput užadi, lanaca ili tankih stupića.
 - Objekte od materijala koji upijaju energiju, kao što su tkanine, spužvasti materijali ili snijeg.
 - Objekti manji od 100 cm duljine i uži od 14 cm u promjeru.
 - Pješaci, životinje ili predmeti koji su vrlo blizu senzora.
- Indikatori Parking Distance Warning sustava mogu se prikazati drugačije od stvarne lokacije ako je predmet između senzora.
- Indikator Parking Distance Warning sustava možda se neće prikazivati sekvencijalno u ovisnosti od brzine vozila i oblika predmeta.
- Ako sustav Parking Distance Warning (PDW) treba popravak, preporučujemo da se obratite ovlaštenom HYUNDAI trgovcu.

POMOĆ ZA IZBJEGAVANJE SUDARA PRI PARKIRANJU UNAZAD (REVERSE PARKING COLLISION-AVOIDANCE ASSIST (PCA))

Pomoć za izbjegavanje sudara pri parkiranju unazad (PCA) će upozoriti vozača ili zakočiti kako bi se smanjila mogućnost naleta na pješaka ili prepreku koja se nalazi iza vozila unutar određenog raspona kad se vozilo polako kreće unazad.

Senzor

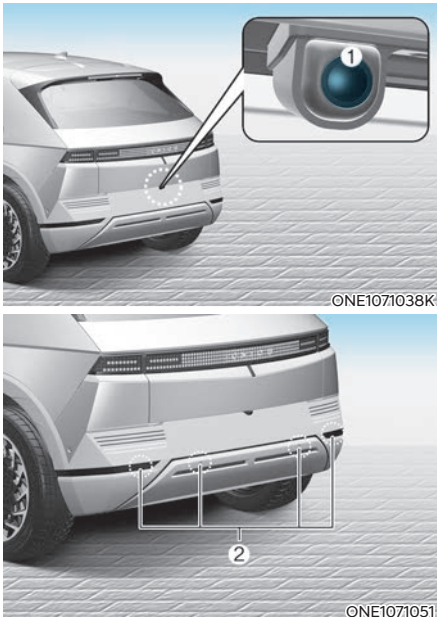

[1] : Stražnja kamera

[2] : Stražnji ultrazvučni senzori

Ilustracija prikazuje smještaj kamere i broj i smještaj stražnjih ultrazvučnih senzora.

Postavke sustava

Postavke funkcija sustava

Parking Safety (sigurnost pri parkiranju)

S uključenim motorom odaberite 'Driver assistance → Parking safety' u meniju korisničkih postavki kako biste uključili ili isključili sustav.

- Ako odaberete 'Rear Active Assist', sustav upozorava porukama, zvučnim alarmima na mogućnost sudara u ovisnosti o riziku. Također, on uključuje i kočnice u skladu s procjenom rizika od sudara ili naleta na pješaka.
- Ako se odabere 'Rear Warning only' (samo upozorenje), sustav će upozoriti vozača zvučnim upozorenjem u ovisnosti o procijenjenom riziku od udara ili naleta na pješaka. Vozilo neće samo kočiti.
- Ako se odabere 'Off' (isključeno) sustav će se isključiti.
- Ako je Parking Safety prekidač (P_{SA}) pritisnute dulje od 2 sekunde, sustavi 'Rear Active Assist' ili 'Rear Warning Only' mogu se isključiti.

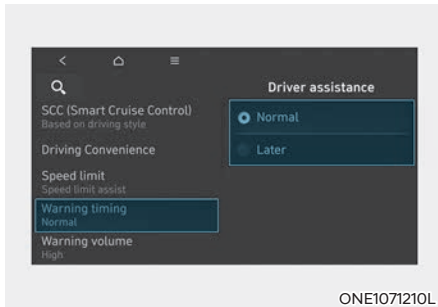

ONE1071210L

Warning Timing

Kad je motor uključen, vozač može podesiti osjetljivost alarma na LCD zaslonu.

Idite: 'Driver assistance' → Warning Timing → 'Normal'/'Later'. (normal/kasnije)

Kad je vozilo isporučeno iz tvornice, osjetljivost je podešena na 'Normal'.

Ako promijenite osjetljivost, upozorenja ostalih sustava mogu se također promijeniti.

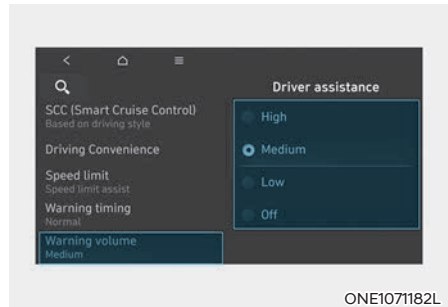

ONE1071182L

Warning Volume (glasnoća upozorenja)

Odaberite 'Driver Assistance' → 'Warning Volume' iz menija postavki ili infotainment sustava kako biste promijenili Warning Volume (glasnoću upozorenja) u 'High', 'Medium', 'Low' za sustav pomoći za izbjegavanje sudara pri parkiranju unazad (PCA).

No, čak i ako se odabere postavka 'Off', glasnoća upozorenja sustava neće se isključiti, nego će biti tiha ('Low').

Ako se promijeni glasnoća upozorenja sustava, glasnoća upozorenja ostalih sustava se također može promijeniti.

Rad sustava

Uvjeti za rad

Ako je u korisničkim postavkama odabrano 'Rear Active Assist' ili 'Rear Warning only', sustava pomoći za izbjegavanje sudara pri parkiranju unazad (PCA) će biti spreman za rad kad se ispune ovi preduvjeti:

- Prtljažnik je zatvoren
- Ručica mjenjača je u položaju R (hod unazad)
- Brzina kretanja vozila je manja od 10 km/h
- Ključni dijelovi sustava poput kamere i ultrazvučnih senzora rade normalno

Kad se sustav pomoći za izbjegavanje sudara pri parkiranju unazad (PCA) aktivira, linija se prikazuje iza slike vozila na instrument ploči.

Sustav pomoći za izbjegavanje sudara pri parkiranju unazad (PCA) radi samo kad je ručica mjenjača u položaju R (hod unazad). Kako biste iznova pokrenuli sustav pomoći za izbjegavanje sudara pri parkiranju unazad (PCA), prebacite ručicu mjenjača iz bilo kojeg položaja u položaj R (hod unazad).



ONE1071053

Aktivna pomoć

- Ako PCA sustav uoči opasnost od naleta na pješaka ili prepreku, sustav će vozača upozoriti zvučnim upozorenjem, porukom upozorenja na instrument ploči i podrhtavanjem upravljačkog obruča. Ako radi pogled unazad (RVM) upozorenje će se prikazati i na zaslonu infotainment sustava.
- Ako je sustav zaključio da je opasnost od naleta na pješaka ili prepreku neizbježna, sustav će zakočiti vozilo. Vozač mora paziti, jer nadzor od strane sustava nad kočnicama prestaje nakon 2 sekunde. Vozač mora odmah pritisnuti pedal kočnice i provjeriti okruženje.
- Nadzor nad kočnicama prestaje kad:
 - Ručica mjenjača je prebačena u položaj P (Park) ili D (Drive).
 - Vozač dovoljno snagom pritisne pedal kočnice.
 - Sustav je držao kočnice aktivnima 5 minuta i potom uključio EPB parkirnu kočnicu
- Upozorenje se gasi kad:
 - Vozač prebaci ručicu mjenjača u P (Park), N (prazan hod) ili D (Drive)

Samo upozorenje

- Ako sustav uoči opasnost od sudara s preprekom ili naleta na pješaka, sustav će zvučno upozoriti vozača praćeno podrtavanjem upravljača i porukom upozorenja na instrument ploči. Ako je pogled unazad uključen (RVM), upozorenje će se prikazati i na zaslunu infotainment sustava.
- Ako je odabrana opcija 'Rear warning only', sustav neće samostalno kočiti.
- Upozorenje će se isključiti kad je mjenjač prebačen u položaje P (Park), N (prazan hod) ili D (Drive).

Neispravnost i ograničenja sustava

Kvar sustava

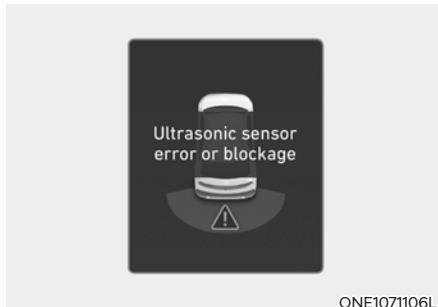

Ako sustav pomoći za izbjegavanje sudara pri parkiranju unazad (PCA) ili drugi povezani sustavi ne rade kako bi trebali, poruka 'Check Parking Safety system' će se pojaviti na zaslunu instrument ploče i sustav će se automatski ugasiti. Preporučujemo da sustav pregleda ovlašteni HYUNDAI trgovac.

System disabled (sistem onemogućen)

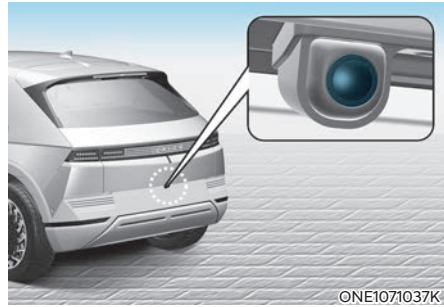

Stražnja se kamera koristi kao senzor za otkrivanje pješaka. Ako je leća kamere blokirana prljavštinom, snijegom ili nekim drugim stranim predmetom ili su loši vremenski uvjeti, kao iznimno jaka kiša ili snijeg, to može loše utjecati na rad sustava pomoći za izbjegavanje sudara pri parkiranju unazad (PCA) koji neće raditi kako je zamišljeno. Leća kamere uvijek treba biti čista.

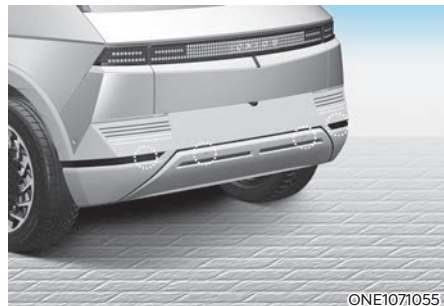

Stražnji se ultrazvučni senzori smješteni u stražnji odbojnik koriste za otkrivanje prepreka koje su iza vozila. Ako su senzori blokirani prljavštinom, snijegom ili nekim drugim stranim predmetom ili su loši vremenski uvjeti, kao iznimno jaka kiša ili snijeg, to može loše utjecati na rad sustava pomoći za izbjegavanje sudara pri parkiranju unazad (PCA) koji neće raditi kako je zamišljeno. Stražnji odbojnik uvijek treba biti čist.



Na zaslonu instrument ploče će se pojaviti poruka 'Camera error or blockage' ili 'Ultrasonic sensor error or blockage' u ovim situacijama:

- Stražnja je kamera i/li senzor blokiran(a) stranim tvarima poput snijega, kiše, blata i sl.
- Jako su loši vremenski uvjeti poput jakog snijega, guste kiše i sl.

Ako se to dogodi, stražnji PCA sustav se može isključiti ili neće raditi kako treba. Provjerite jesu li stražnja kamera i ultrazvučni senzori čisti.

Ograničenja sustava

Sustav pomoći za izbjegavanje sudara pri parkiranju unazad (Reverse Parking Collision-Avoidance Assist, PCA) možda neće zakočiti na vrijeme ili upozoriti vozača da su iza njega pješaci ili predmeti u ovim okolnostima:

- Ugrađen je neoriginalna dodatna opreme
- Vozilo je nestabilno zbog sudara ili drugih razloga
- Visina ugradnje odbojnika ili ultrazvučnih senzora je modificirana.
- Senzor, kamera ili površina oko njega je pretrpjela oštećenja
- Senzor ili kamera je prekrivena stranom tvari poput snijega, blata ili vode i sl.
- Iznimno jaka kiša ili vodena magla su prisutni; općenito su loši vremenski uvjeti
- Stražnja kamera je izložena jako izvoru svjetla ili lošim vremenskim uvjetima poput jake kiše, snijega, magle i sl.
- Okruženje je jako tamno ili jako svjetlo
- Vanjska je temperatura vrlo visoka ili vrlo niska
- Vjetar je ili jak (brži od 20 km/h) ili puše okomito na stražnji odbojnik
- Predmeti koji proizvode iznimnu buku poput trube kamiona, glasnog motocikla, zračnih kočnica kamiona i sl. su u blizini vozila
- Pod utjecajem je senzora s dugom vozila
- Postoji razlika u visini odbojnika i nogu pješaka
- Slika pješaka se ne može razaznati u odnosu na ono što je iza

- Pješak se nalazi uz sam rub vozila.
- Pješak ili biciklist nisu ispravno uočeni, jer se drže nepravilno; primjerice pješak hoda pogrbljeno.
- Pješak ili biciklist nisu ispravno uočeni jer su odjeveni na način da ili na sebi imaju opremu koja im narušava siluetu.
- Pješak ili biciklist imaju na sebi odjeću koja ih stapa s okolinom.
- Pješaka ili biciklistu je teško razaznati od pozadine koja je sličnog izgleda.
- Pješak ili biciklist se miču.
- Pješak ili biciklist su vrlo blizu stražnjeg kraja vozila.
- Pješak ili biciklist su ispred zida.
- Objekt nije smješten centralno iza vozila.
- Objekt nije paralelan stražnjem kraju vozila.
- Objekt nije paralelan stražnjem odbojniku.
- Cesta je skliska ili nagnuta.
- Vozač je krenuo odmah nakon odabira hoda unazad.
- Vozač ubrzava ili vozi u krug.

Sustav pomoći za izbjegavanje sudara pri parkiranju unazad (Reverse Parking Collision-Avoidance Assist, PCA) možda će nepotrebno upozoriti vozača ili zakočiti vozilo čak i ako iza vozila nema pješaka ili prepreka u ovim okolnostima:

- Ugrađena je neoriginalna dodatna oprema.
- Vozilo je nestabilno zbog sudara ili drugih razloga.
- Visina ugradnje odbojnika ili ultrazvučnih senzora je modificirana.
- Vaše je vozilo iznimno visoko ili nisko zbog pretovara ili nenormalnog tlaka u gumama.
- Radar ili leća kamere su zaprljani stranim tvarima.
- Oznake na cesti su protumačene kao pješak.
- Na cesti se ocrta sjena ili svjetlo.
- Pješaci ili predmeti okružuju putanju vozila.
- Predmeti koji proizvode iznimnu buku poput trube kamiona, glasnog motocikla, zračnih kočnica kamiona i sl. su u blizini vozila.
- Vaše se vozilo kreće unazad u susret uskom prolazu ili parkingu.
- Vozite po neravnoj cesti s velikim promjenama nagiba i uspona.
- Na vozilo je ugrađen nosač ili ono vuče prikolicu.
- Pod utjecajem je senzora s dugog vozila.

UPOZORENJE

Vodite računa o ovim sigurnosnim pretpostavkama kod korištenja Sustava pomoći za izbjegavanje sudara pri parkiranju unazad (Reverse Parking Collision-Avoidance Assist, PCA):

- Reverse Parking Collision-Avoidance Assist sustav pomoći pri parkiranju treba samo smatrati dodatnom funkcijom. Vozač mora provjeriti područje ispred i iza vozila i on je jedini odgovoran za sigurnost.
- Jamstvo vozila ne pokriva bilo kakva eventualna oštećenja koja su posljedica korištenja ili neispravnosti Reverse Parking Collision-Avoidance Assist sustava.
- Uvijek pratite situaciju oko vozila i pazite da nema pješaka ili drugih prepreka prije pokretanja vozila.
- Efikasnost Reverse Parking Collision-Avoidance Assist sustava može se mijenjati u određenim slučajevima. Ako je brzina vozila viša od 4 km/h, sustav će pružiti pomoć pri izbjegavanju naleta samo ako detektira pješake. Uvijek pratite situaciju oko vozila.
- Na funkcionalnost sustava pomoći pri parkiranju mogu utjecati brojni faktori i uvjeti okoline, tako da je odgovornost uvijek vozačeva. Neki od predmeta zbog svojeg oblika ili materijala od kojeg su izrađeni možda neće biti vidljivi sustavu.
- Reverse Parking Collision-Avoidance Assist sustav možda neće raditi ispravno ili će se aktivirati bez potrebe u ovisnosti o uvjetima na cesti i okolišu.
- Nemojte se oslanjati isključivo na sustav. To može izazvati oštećenje vozila ili dovesti do ozljeda.

OPREZ

- Za vrijeme aktivacije sustava moguće je naglo kočenje. To može izazvati ozljede putnika ili oštećenje predmeta i vozila. Uvijek budite vezani, a svi predmeti osigurani od pomicanja.
- Ako neki drugi sustav u vozilu upravo prikazuje ili emitira poruku upozorenja (primjerice niste vezani), poruke upozorenja Rear Cross-Traffic Safety sustava možda neće biti prikazane/emitirane.
- Ako je u vozilu ili oko njega visoka razina buke, možda nećete čuti upozorenja Reverse Parking Collision-Avoidance Assist sustava.
- Reverse Parking Collision-Avoidance Assist sustav možda neće raditi kako bi trebao ako je izložen utjecaju snažnih elektromagnetskih valova.
- Sviranje glasne glazbe može nadglasati upozorenja Reverse Parking Collision-Avoidance Assist sustava.
- Isključite Reverse Parking Collision-Avoidance Assist sustav prije ugradnje nosača tereta ili vuče prikolice. U protivnom će on prikolicu ili stražnji nosač detektirati kao prepreku.
- Reverse Parking Collision-Avoidance Assist možda neće ispravno aktivirati kočnice u ovisnosti od rada ESC sustava
Bit će samo upozorenje od strane sustava kad:
 - - Indikator upozorenja ESC sustava je uključen
 - - ESC sustav je već aktivan zbog drugih razloga



OPREZ

Vodite računa o ovim pretpostavkama kako bi osigurali optimalni učinak ugrađenih senzora:

- Senzor i kamera uvijek moraju biti čisti od prljavština.
- Za pranje nemojte koristiti agresivna alkalna ili kisela sredstva za čišćenje. Koristite blage detergente i obilato ispirite vodom.
- Za pranje vozila koristite samo meke krpe. Također, nemojte mlaz vode pod visokim tlakom usmjeravati izravno u senzor na odbojniku. To može izazvati kvar senzora ili kamere. Obratite pozornost da u kameru ne prodre voda ili vlaga. Kamera uvijek mora biti suha.
- Nemojte ugrađivati nikakve dodatke poput dodatnih nosača registarskih pločica ili naljepnica u područje senzora. Također, nemojte mijenjati odbojnik drugačijim. Sve to može utjecati na efikasnost senzora.
- Nemojte nikad pokušavati rastavlјati senzor ili ga udarati iz bilo kojeg razloga.
- Pazite da ne udarite područje senzora. Ako se senzor izbije iz ležišta možda neće raditi ispravno iako na LCD zaslonu neće pokazati nikakvu poruku upozorenja. U ovom slučaju preporučujemo da se obratite za pomoć ovlaštenom HYUNDAI trgovcu.





Obavijest

Reverse Parking Collision-Avoidance Assist sustav može detektirati pješaka ili prepreku kad:

- Pješak stoji iza vozila.
- Veliki je predmet, poput vozila, parkiran u sredini iza Vašeg vozila.

SUSTAV PAMETNOG DALJINSKOG PARKIRANJA (RSPA, REMOTE SMART PARKING ASSIST, AKO JE U OPREMI)

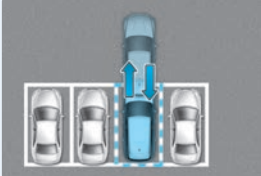
Sustav pametnog daljinskog parkiranja (RSPA) koristi senzore vozila kako bi samostalno upravljao vozilom (zakret upravljača, brzina kretanja, mjenjač) i izveo ga iz parkinga ili uveo u parking mjesto.

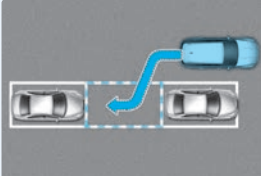
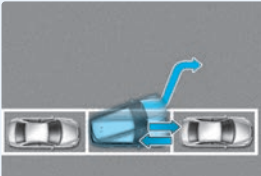
Funkcija	Opis
Remote Operation (daljinski rad)	Remote Operation (daljinsko pomicanje naprijed/nazad)  OJX1079037
Smart Parking or Remote Smart Parking (smart parking ili daljinski smart parking)	Okomito parkiranje unazad  OJX1079034
	Paralelno parkiranje unazad  OJX1079035
Smart Exit (smart izlaz)	Paralelni izlaz naprijed  OJX1079036

- Funkcije Remote Operation i Remote Smart Parking omogućavaju vozaču da pomakne vozilo daljinski pomoću ključa, bez potrebe da ulazi u vozilo.
- Funkcije Smart Parking i Remote Smart Parking mogu se pokrenuti iz unutrašnjosti vozila.
- Funkcije Smart Parking i Remote Smart Parking pomažu vozaču tijekom paralelnog i okomitog parkiranja unazad.
- Funkcija Smart Exit pomaže vozaču pri paralelnom izlasku prema naprijed.
- Kad je funkcija Remote Operation (daljinsko pomicanje naprijed/nazad) aktivna, sustavi Surround View Monitor (SVM) i Park Distance Warning (PDW) su također aktivni. Za više detalja pogledajte odjeljke o SVM i PDW sustavima u ovom poglavlju korisničkog priručnika.

Senzori sustava

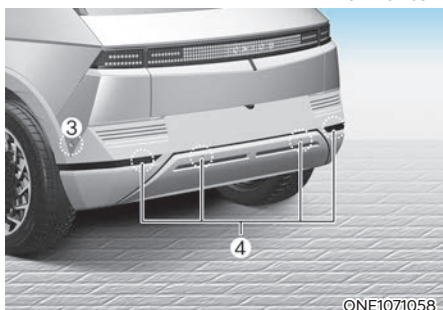
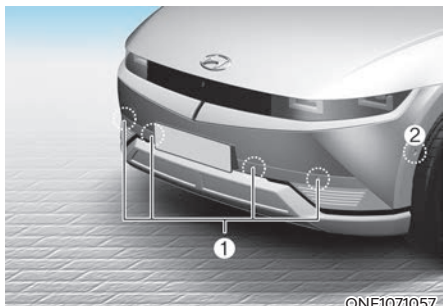

- [1] : Prednji ultrazvučni senzori
[2] : Prednji bočni ultrazvučni senzori
[3] : Stražnji bočni ultrazvučni senzori
[4] : Stražnji ultrazvučni senzori

Ilustracija prikazuje smještaj i broj prednjih i stražnjih ultrazvučnih senzora.

OPREZ

Vodite računa o ovim pretpostavkama kako bi osigurali optimalni učinak ugrađenih senzora:

- **Nemojte nikad pokušavati rastavljati senzor ili ga udarati iz bilo kojeg razloga.**
- **Ako senzor bude oštećen i treba zamjenu preporučujemo da se obratite za pomoć ovlaštenom HYUNDAI trgovcu.**

- Nemojte ugrađivati nikakve dodatke poput dodatnih nosača registarskih pločica ili naljepnica u područje senzora. Također, nemojte mijenjati odbojnik drugačijim. Sve to može utjecati na efikasnost senzora ili izazvati kvar RSPA sustava pomoći pri parkiranju.
- Senzori uvijek moraju biti čisti od prljavština. Uklonite s njih snijeg, blato, prljavštinu. Za pranje vozila koristite samo meke krpe.
- Nikad nemojte gurati, ogrepsti ili udariti ultrazvučni senzor. Moguća su oštećenja senzora.
- Nemojte nikad mlaz vode iz visokotlačnog uređaja za čišćenje usmjeravati izravno u ultrazvučni senzor, jer to može izazvati oštećenje.

Postavke sustava

Postavke funkcija sustava

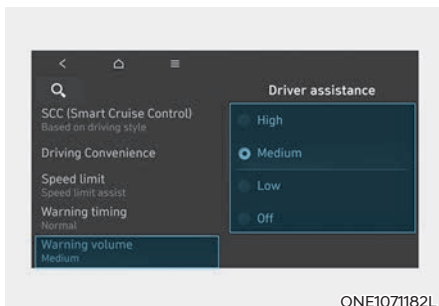

Warning Volume (glasnoća upozorenja)

Odaberite 'Driver Assistance → Warning Volume' iz menija postavki ili infotainment sustava kako biste promijenili Warning Volume (glasnoću upozorenja) u 'High', 'Medium', 'Low' za sustav pomoći pri parkiranju (PA).





No, čak i ako se odabere postavka 'Off', glasnoća upozorenja RSPA sustava neće se isključiti, nego će biti tiha ('Low').

Ako promijenite glasnoću upozorenja, i glasnoća upozorenja ostalih sustava može se promijeniti.

Rad sustava

Prekidač sustava



Lokacija	Ime	Simbol	Opis
Unutrašnjost vozila	Parking/View prekidač		<ul style="list-style-type: none"> Pritisnite i držite Parking/View prekidač kako biste uključili sustav pametnog daljinskog parkiranja (RSPA). Također, uključit će se automatski i sustav pomoći pri parkiranju. No, funkcionalnosti se mogu razlikovati u ovisnosti o situaciji. Pogledajte opis svake funkcije za detaljan opis na idućim stranicama. Pritisnite i držite Parking/View prekidač dok su funkcija Smart Parking ili Smart Exit aktivne kako biste ih koristili.
	Parking Safety prekidač		<ul style="list-style-type: none"> Pritisnite Parking/View prekidač dok je sustav pametnog daljinskog parkiranja (RSPA) aktivan kako biste ga isključili.
Smart ključ	Prekidač daljinskog starta		<ul style="list-style-type: none"> Pritisnite Remote Start prekidač nakon što su vrata zaključana i motor je ugašen kako biste iznova pokrenuli motor. Pritisnite Remote Start prekidač dok je funkcija Remote Smart Parking ili Remote Operation aktivna kako biste ju isključili.
	'Naprijed' prekidač		<ul style="list-style-type: none"> Kad koristite funkciju Remote Smart Parking, bez obzira na smjer pomicanja vozila, funkcija je aktivna dok je pritisnut prekidač.
	'Unazad' prekidač		<ul style="list-style-type: none"> Kad koristite funkciju Remote Operation, vozilo se pomiče u smjeru prekidača dok je on pritisnut.

Remote Operation (daljinsko pomicanje)

Redoslijed operacija

1. Upoznavanje s funkcijom daljinskog pomicanja
2. Upoznavanje s funkcijom daljinskog pomicanja
3. 2. Daljinsko

1. Upoznavanje s funkcijom daljinskog pomicanja

Moguće je korištenje funkcije Remote Operation na dva načina.



Metoda (1) Korištenje funkcije s isključenim vozilom

- (1) Unutar određenog dosega od vozila pritisnite prekidač (P) za zaključavanje na smart ključu i zaključajte vozilo.
 - (2) Pritisnite i držite Remote Start prekidač (HOLD) unutar 4 sekunde dok vozilo ne starta.
- Za više informacija o Remote Start funkciji (daljinski start) pogledajte istoimeni odjeljak u poglavlju 6.

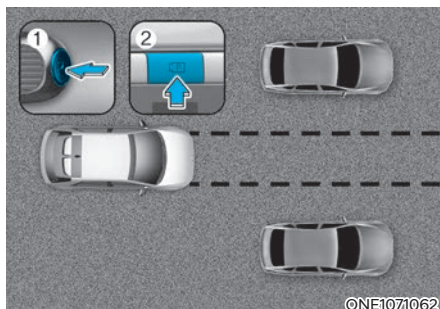

Metoda (2) Korištenje funkcije s uključenim vozilom

- (1) Parkirajte vozilo ispred mjesta gdje želite koristiti Remote Operation funkciju i prebacite mjenjač u položaj P (Park).
- (2) Pritisnite i držite Parking/View prekidač (P) kako biste uključili Sustav pametnog parkiranja. Poruka 'Under Remote Control' (pod daljinskim upravljanjem) će se pojaviti na infotainment sustavu. n the infotainment system screen.
- (3) Izadite iz vozila sa smart ključem uza sebe i zatvorite sva vrata.

- 'Agree' (slažem se) mora biti odabrano na zaslону infotainment sustava koji mora biti u potpunosti ispravan kako bi funkcija Remote Operation radila.
- Metoda (2) se može koristiti nakon što je vozilo premašilo brzinu od 5 km/h.
- Ako je funkcija iznova uključena nakon što je odrađeno paralelno parkiranje pomoću RSPA sustava, Remote Operation funkcionalnost se može koristiti pomoću metode (2).

2. Daljinsko pomicanje

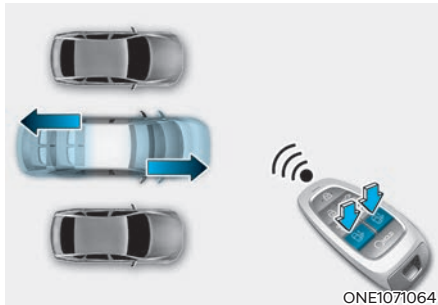

- (1) Pritisnite i držite jedan od prekidača 'naprijed' (⏪) ili 'unazad' (⏩) na Smart ključu. Sustav pametnog daljinskog parkiranja (RSPA) će preuzeti automatski nadzor nad zakretom upravljača, brzinom kretanja vozila i radom mjenjača. Vozilo će se kretati u smjeru prekidača koji je pritisnut.

- (2) Dok je Remote Operation funkcija aktivna, ako ne držite pritisnutim prekidač 'naprijed' (⏪) ili 'unazad' (⏩) vozilo će se zaustaviti nadzor od strane sustava će prestati. Funkcija će nastaviti s radom kad je prekidač iznova pritisnut i zadržan.
- (3) Kad je vozilo doseglo željenu poziciju, pustite na Smart ključu prekidač 'naprijed' ili 'unazad'.
- (4) Ako vozač uđe u vozilo sa smart ključem u svojem posjedu, na infotainment zaslону poruka će se prikazati koja obavještava vozača da je funkcija Remote Operation završena i vozilo će ostati raditi. Dodatno kad je pritisnut (HOLD) Remote Start prekidač na smart ključu izvan vozila, na infotainment zaslону poruka će se prikazati koja obavještava vozača da je funkcija Remote Operation završena i vozilo će se ugasiti.

- Budite sigurni da su svi smart ključevi izvan vozila kad koristite Remote Operation funkciju.
- Remote Operation funkcija radi samo kad je smart ključ udaljen od vozila maksimalno 4 metra. Ako se vozilo ne pomakne kad pritisnete 'naprijed' ili 'unazad' prekidač na smart ključu, provjerite udaljenost od vozila i pokušajte iznova.
- Osjetilni doseg smart ključa može varirati u ovisnosti o okolišu koji je pod utjecajem radio valova poput TV/radio odašiljača ili stanice mobilne mreže itd.
- Ako daljinski pomičete vozilo prema naprijed koristeći metodu (1), i to je prepoznato kao izlazak, i vozilo se pomakne 4 m, kako bi bila obavljena provjera za pješake, životinje ili predmete oko vozila. Nakon potvrde, upravljački obruč je dalje pod nadzorom sukladno uvjetima ispred.
- Ako daljinski pomičete vozilo prema naprijed koristeći metodu (2), i to je prepoznato kao parkiranje, sustav će odmah preuzeti upravljač sukladno uvjetima ispred kako bi vozilo ušlo u parking mjesto i poravnalo se. No, učinak sustava može ovisiti o pješacima, životinjama, obliku predmeta, lokaciji itd oko vozila.
- Za pomicanje vozila unazad, obje metode (1) i (2), prvo se poravnava upravljač i potom se vozilo pomiče ravno unazad.
- Kad je pomicanje unaprijed ili unazad završeno, vozilo automatski prebacuje mjenjač u položaj P (Park) i uključuje električnu parkirnu kočnicu (EPB).



OPREZ

- Kad koristite Remote Operation funkciju budite sigurni da su svi putnici prije toga napustili vozilo.
- Ako je baterija vozila prazna ili se Remote Operation funkcija pokvarila nakon što je vozilo uvezla u usko parking mjesto, Remote Operation funkcija neće raditi. Uvijek parkirajte vozilo na mjesto koje je dovoljno široko kako biste mogli ući u ili izaći iz vozila.
- Vodite računa u ovisnosti o dimenzijama parking mjesta možda nećete moći izaći iz vozila koje je ušlo na parking korištenjem Remote Operation funkcije
- Nakon parkiranja, okolišne okolnosti mogu se promijeniti zbog pomaka drugih vozila. Ako se to dogodi, Remote Operation funkcija možda neće raditi.
- Prije napuštanja vozila zatvorite prozore i krovni otvor te ugasisite vozilo prije zaključavanja vrata.

Status rada sustava

Operativni status	LED smart ključa	Svjetlo upozorenja
Pod nadzorom	Zelena LED trepće cijelo vrijeme	-
Pauza	Crvena LED trepće cijelo vrijeme	Trepće
Off (isključeno)	Crvena LED svijetli 4 sekunde i onda se gasi	Trepne 3 puta i ugasi se
Izvršeno	Zelena LED svijetli 4 sekunde i onda se gasi	Trepne jednom i ugasi se

* Operativni status svjetla upozorenja možda neće biti primjenjiv u ovisnosti o legislativi na snazi.

* Ako smart ključ nije unutar osjetilnog doseg (cca 4 m) ledica smart ključa neće ni svijetliti, niti treptati. Koristite smart ključ unutar predviđenog radnog doseg.

Kako isključiti Remote Operation funkciju dok ona radi

- Pritisnite Parking/View prekidač (P) dok sustav preko infotainment zaslona vodi vozača koristeći metodu 2.
- Prebacite položaj mjenjača u bilo koji stupanj osim P (Park) dok sustav preko infotainment zaslona vodi vozača koristeći metodu 2.
- Pritisnite Parking Safety (P) prekidač ili odaberite 'Cancel' na infotainment zaslonu.
- Pritisnite Remote Start prekidač (R) na smart ključu dok je vozilo pod nadzorom Remote Operation funkcije. Remote Operation funkcija će se isključiti. Također, ugasi će se i vozilo.
- Udite u vozilo sa smart ključem uza sebe. Remote Operation funkcija će se isključiti. U ovom slučaju vozilo ostaje uključeno.

Funkcionalnost će pauzirati rad u ovim okolnostima:

- U putanji vozila se nalazi pješak, životinja ili predmet.
- Vrata ili poklopac prtljažnika su otvoreni.
- Prekidač 'naprijed' (F) ili 'unazad' (R) nisu neprekidno pritisnuti.
- Istovremeno je nekoliko prekidača na smart ključu pritisnuto.
- Smart ključ se ne nalazi unutar 4 m od vozila.
- Neki prekidač ili drugi smart ključ je pritisnut pored smart ključa koji se koristi.
- Blind-Spot Collision-Avoidance Assist ili Rear Cross-Traffic Collision-Avoidance Assist sustavi su se aktivirali dok je vozilo išlo unazad.

- Vozilo je prevalilo 7 metara dok je pritisnut prekidač na smart ključu što je maksimalna udaljenost koji Remote Operation funkcija može odraditi preko pritiska smart ključa.

Kad se Remote Operation funkcija zaustavi, vozilo također staje. Ako je uvjet koji je izazvao prekid u radu nestao, funkcionalnost može opet raditi.

Funkcionalnost će prekinuti rad u ovim okolnostima:

- Upravljački je obruč zakrenut.
- Dok je vozilo u pokretu, stupanj prijenosa mjenjača je promijenjen.
- EPB se aktivirala za vrijeme dok se vozilo pomiče.
- Poklopac motora je otvoren.
- Pedala kočnice ili gasa je pritisnuta dok su sva vrata zatvorena.
- Smart ključ se nalazi izvan vozila kad je pritisnuta pedala kočnice s vratima vozača otvorenim.
- Dogodilo se naglo ubrzanje.
- Vozilo je proklizalo.
- Kotač je zaglavljnjen zbog nečega i ne može se pokrenuti.
- Ispred i iza vozila su pješaci, životinje ili predmeti.
- Od starta Remote Operation funkcije je prošlo cca 3 minute i 50 sekundi.
- Nagib ceste prelazi operativni limit sustava.
- Funkcionalnost je bila pauzirana dulje od minute.
- Ukupna udaljenost koju je vozilo prevalilo je nadmašila 14 m od početka rada Remote Operation funkcije.
- Upravljački sustav, mjenjač kočnice ili druge komande ne rade normalno.
- Postoji problem sa smart ključem ili je baterija u njemu slaba.
- ABS, TCS ili ESC sustavi su aktivni uslijed klizavih uvjeta.
- Protuprovalni alarm vozila se oglasio.
- Poklopac za punjenje je otvoren
- EV mod je u korisničkom modu (utility mode)

Kad je Remote Operation funkcija prekinula s radom, vozilo će se automatski zaustaviti, mjenjač će biti u položaju P (Park) i uključit će se EPB parkirna kočnica.

Smart Parking, Remote Smart Parking

Redoslijed operacija

Parking funkcija radi ovim redoslijedom:

1. Priprema za parkiranje
 2. Potraga za parking mjestom
 3. Odabir parking moda i tipa parkiranja
 4. Smart Parking
 5. Remote Smart Parking
- Parking funkcija uključuje Smart Parking i Remote Smart Parking.

1. Priprema za parkiranje

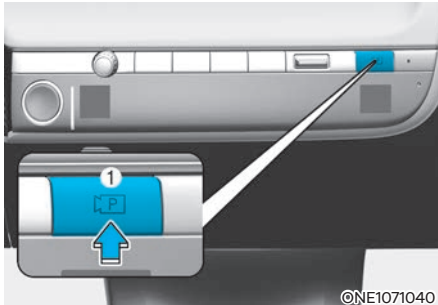

- (1) S uključenim motorom, pritisnite pedalu kočnice i prebacite ručicu mjenjača u položaj D (Drive) ili N (prazan hod)
- (2) Pritisnite i držite Parking/View prekidač (P) kako biste uključili Remote Smart Parking Assist (RSPA) sustav.
 - 'Agree' (slažem se) mora biti odabrano na zaslonu infotainment sustava koji mora biti u potpunosti ispravan kako bi funkcija Remote Operation radila.
 - Ako je brzina vozila nakon pokretanja motora viša od 5 km/h Parking mod se može aktivirati kad je ručica mjenjača u položaju N (prazan hod)

2. Potraga za parking mjestom

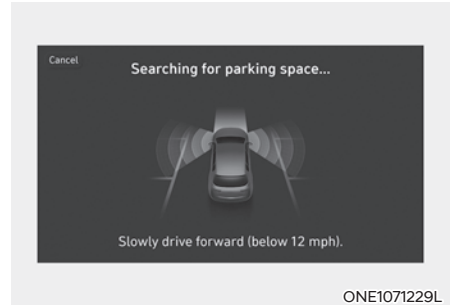

- (1) Polako vozite prema naprijed uz održavanje razmaka od cca 100 cm od parkiranih vozila.
- (2) Kad je parking mjesto uočeno, prazno mjesto će se pojaviti na zaslonu instrument ploče kao na gornjoj ilustraciji praćeno zvučnim upozorenjem potvrde.
- (3) Poruka 'Select Parking Type' (odaberite tip parkiranja) će se pojaviti na zaslonu infotainment sustava i odabrano parking mjesto će se prikazati u Top View prikazu ili Surround View prikazu.

- Sustav pomoći pri parkiranju RSPA traži mjesta za parkiranje koja su uz parkirana vozila ili između njih.
- Dok je u tijeku potraga za parking mjestom, ako vozite brže od 20 km/h, pojavit će se poruka da usporite. Ako brzina premaši 30 km/h, sustav pomoći pri parkiranju RSPA će se ugasiti.
- Potraga za parking mjestom bit će gotova kad se pronađe dovoljno mjesta pored parking mjesta koje je potrebno za manevar vozila.
- Čak i se začuje zvučna potvrda da je pretraga završila, pretraga može biti trenutno prekinuta u ovisnosti o okolišu.

i Obavijest

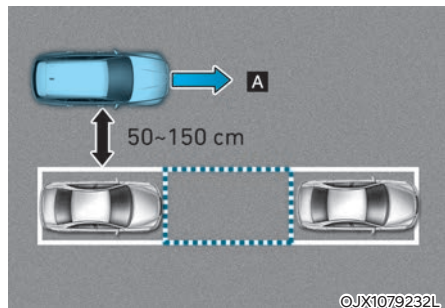

[A] : Potraga za parking mjestom

- Ako je udaljenost manja od 50 cm ili veća od 150 cm, RSPA sustav možda neće moći uočiti parking mjesto.
- Ako ne održavate potrebnu udaljenost od parkiranih vozila, efikasnost pretrage može se smanjiti.
- Iako sustav može uočiti i dijagonalno parking mjesto, ne može pomoći pri uparkiravanju u njega.
- Sustav pomoći pri parkiranju RSPA možda neće uočiti parking mjesto, ako ono postoji ili sustav može tražiti mjesto koje nije pogodno u ovim okolnostima: mjesto za parkiranje je usko, ultrazvučni je senzor smrznut ili prljav, postoje niski ili visoki predmeti, postoje stupovi oko parking mjesta, parkirano vozilo ima dodatke na odbojnicima poput nosača, dodatnih odbojnika, kuke za prikolicu i sl.

3. Odabir tipa parkiranja i parking moda



ONE1071218L

- (1) Parking type (tip parkiranja). Okomito unatrag (lijevo/desno), paralelno unatrag (lijevo/desno). Dok vozilo stoji uz pritisnutu pedal kočnice, odaberite željeni tip parkiranja na zaslonu infotainment sustava.
 - Ako nastavite voziti bez zaustavljanja nakon što se na zaslonu prikazao izbornik tipa parkiranja, RSPA sustav će se vratiti i prijašnje stanje i tražiti parkirno mjesto.
 - Ako je funkcija parkiranja nenamjerno isključena pritiskom na Parking/View (P) prekidač prije nego je odabran tip parkiranja, možete se vratiti i prijašnji stadij odabira tipa parkiranja pritiskom i držanjem prekidača dok vozilo stoji u mjestu.



OPREZ

Prije odabira tipa parkiranja, vozač mora provjeriti je li mjesto pogodno za parkiranje.

Ako je od RSPA sustava pronađeno parking mjesto premalo ili preusko, nemojte odabirati tip parkiranja i pomaknite vozilo da potraži drugo parking mjesto.



ONE1071219L

- (2) Sustav u radu – Remote Parking, Smart Parking. Nakon odabira tipa parkiranja, infotainment sustav će vas voditi kroz funkcije Remote Smart Parking i Smart Parking. Sijedite upute koje vam daje RSPA sustav.
 - Upute za rad se prikazuju na zaslonu za svaku funkciju koju odaberete.
 - Držite nogu na pedali kočnice cijelo vrijeme dok se prikazuje vodič za funkciju parkiranja. Ako se vozilo pomakne, RSPA sustav se isključuje.

i Obavijest

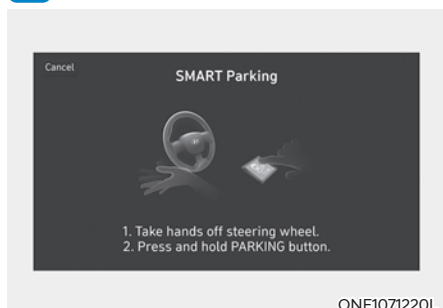

Ako Remote Smart Parking Assist sustav ne može aktivirati Remote Smart Parking funkciju, na zaslonu infotainment sustava bit će prikazan samo Smart Parking vodič.

4. Smart Parking

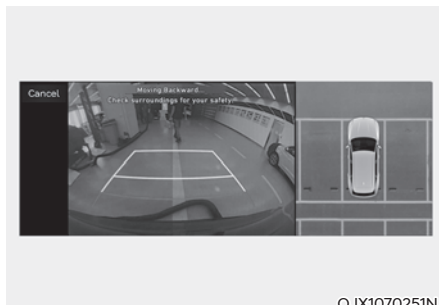

- (1) Pritisnite Parking/View (**P**) prekidač dok vozilo stoji i držite nogu na pedali kočnice. Kad otpustite pedalu kočnice Remote Smart Parking Assist sustav će automatski upravljati upravljačem, mjenjačem i brzinom kretanja vozila.
- (2) Dok je Smart Parking funkcija u radu, ako ne držite pritisnutim Parking/View prekidač, vozilo će se zaustaviti i funkcija će prestati s radom. Funkcija će nastaviti s radom kad opet pritisnete Parking/View prekidač i zadržite pritisak.
- (3) Kad vozilo dosegne željeni položaj na parkirnom mjestu, poruka će se pojaviti na infotainment sustavu da vas obavijesti da je parkiranje završeno.

- Smart Parking funkcija neće raditi ako su vrata otvorena ili sigurnosni pojas nije vezan.
- Indikator parkiranja se prikazuje na Surround View Monitor zaslonu dok vozilo po prvi put ne uđe na parkirno mjesto pomoću Smart Parking funkcije.
- Brzina vozila može se podesiti pritiskom na pedalu kočnice dok je Smart Parking funkcija aktivna. No, vozilo neće ubrzati čak i ako pritisnete pedalu gasa.
- U ovisnosti o okruženju, ako vozilo zaustavi graničnik parking mjesta, parkiranje može završiti.
- Ako je potrebna promjena pozicije ili lokacije vozila, ručno dovršite parkiranje vozila.

5. Remote Smart Parking



- (1) Prebacite mjenjač u položaj P (Park), izađite iz vozila sa smart ključem uza sebe i zatvorite sva vrata.
- (2) Pritisnite i držite prekidač 'naprijed' (P) ili 'unazad' (R) na smart ključu. Remote Smart Parking Assist sustav će automatski nadzirati upravljač, brzinu vozila i mjenjač.
- (3) Dok je Remote Smart Parking Assist sustav aktivan, ako ne držite pritisnutim prekidač 'naprijed' (P) ili 'unazad' (R) na smart ključu, vozilo će se zaustaviti i kontrola od strane sustava će prestati. Kad se prekidač iznova pritisne i zadrži pritisnutim, sustav će nastaviti s radom.
- (4) Kad vozilo postigne svoju željenu parkirnu poziciju, poruka na zaslonu infotainment sustava će se pojaviti kako bi vas obavijestila da je vozilo parkirano. Mjenjač će automatski prebaciti u položaj P (Park), uključiti će EPB (električnu parkirnu kočnicu) i vozilo će se isključiti.



- Prilikom korištenja Remote Smart Parking funkcije, svi smart ključevi moraju biti izvan vozila.
- Remote Smart Parking funkcija će raditi samo ako se smart ključ nalazi u krugu od 4 m od vozila. Ako se vozilo ne pomiče, iako je pritisnut prekidač Remote Smart Parking funkcije, provjerite udaljenost od vozila i pokušajte iznova.
- Osjetilni doseg smart ključa može varirati u ovisnosti o okolišu koji je pod utjecajem radio valova poput TV/radio odašiljača ili stanice mobilne mreže itd.
- Indikator lokacije parkiranja se prikazuje na Surround View Monitor zaslonu dok vozilo po prvi put ne uđe na parkirno mjesto pomoću Remote Smart Parking funkcije.
- U ovisnosti o okruženju, ako vozilo zaustavi graničnik parking mjesta, parkiranje može završiti.
- Ako je potrebna promjena pozicije ili lokacije vozila, ručno dovršite parkiranje vozila.



OPREZ

- **Da bi mogli koristiti Remote Smart Parking funkciju, svi putnici moraju prvo napustiti vozilo.**
- **Po završenju ili isključenju Remote Smart Parking funkcije, prije napuštanja vozila zatvorite sve prozore, krovni prozor i provjerite je li vozilo zaključano.**

Kako isključiti funkciju Parkiranja dok je radu

- Pritisnite Parking/View () prekidač u ovom stadiju:
 - Potraga za parking mjestom
 - Odabir tipa parkiranja
- Prebacite mjenjač u položaj R (hod unazad) u ovom stadiju:
 - Potraga za parking mjestom
 - Odabir tipa parkiranja
 - Odabir radnog moda
- Pritisnite Parking Safety () prekidač ili odaberite 'Cancel' u zaslonu infotainment sustava kako biste isključili Parking funkciju.
- Dok je Smart Parking funkcija u radu:
 - Ako je vozilo zaustavljeno pritiskom na pedalu kočnice i promijenjen je stupanj prijenosa Parking funkcija se isključuje, ali EPB (električna parkirna kočnica) se neće uključiti.
- Dok je Remote Smart Parking funkcija u radu:
 - Pritisnite Remote Start prekidač () na smart ključu. Parking funkcija će se isključiti.
 - Uđite u vozilo sa smart ključem uza se. Parking funkcija će se isključiti. Vozilo će ostati uključeno.

Status rada Parking funkcije

- Smart Parking funkcija

Status rada	Pokazivač smjera
Pod nadzorom	Pokazivač smjera na strani smjera parkiranja trepće dok se ne obavi prva vožnja unazad.

- Remote Smart Parking funkcija

Status rada	LED smart ključa	Svjetlo upozorenja (4 žmigavca)	Pokazivač smjera
Pod nadzorom	Zelena ledica stalno trepće	-	Pokazivač smjera na strani smjera parkiranja trepće dok se ne obavi prva vožnja unazad
Pauza	Crvena ledica stalno trepće	Trepće	-
Off (isključeno)	Crvena ledica trepće 4 sekunde i onda se ugasi	Trepne 3 puta i onda se ugasi	-
Complete (izvršeno)	Zelena ledica trepće 4 sekunde i onda se ugasi	Trepne jednom i onda se ugasi	-

- * Rad svjetla upozorenja (4 žmigavca) možda neće biti primjenjiv u ovisnosti o regulativi na snazi u vašoj zemlji.
- * Ako smart ključ nije unutar radnog raspona vozila (cca 4 m), LED-ica smart ključa neće treptati ni svijetliti. Koristite smart ključ unutar radnog raspona.

Funkcionalnost će pauzirati rad u ovim okolnostima:

- Smart Parking
 - U putanji vozila se nalazi pješak, životinja ili predmet.
 - Vrata ili poklopac prtljažnika su otvoreni.
 - Pojas vozača nije vezan.
 - Blind-Spot Collision-Avoidance Assist ili Rear Cross-Traffic CollisionAvoidance Assist sustavi su se aktivirali dok je vozilo išlo unazad.
 - Parking/View (P) prekidač se ne drži pritisnutim.
 - Vozilo je zaustavljeno pritiskom na kočnicu.
- Remote Smart Parking
 - U putanji vozila se nalazi pješak, životinja ili predmet.
 - Vrata ili poklopac prtljažnika su otvoreni.
 - Prekidač 'naprijed' (P) ili 'unazad' (P) nisu neprekidno pritisnuti.
 - Istovremeno je nekoliko prekidača na smart ključu pritisnuto.
 - Smart ključ se ne nalazi unutar 4 m od vozila.
 - Neki prekidač ili drugi smart ključ je pritisnut pored smart ključa koji se koristi.
 - Blind-Spot Collision-Avoidance Assist ili Rear Cross-Traffic CollisionAvoidance Assist sustavi su se aktivirali dok je vozilo išlo unazad.

Kad je funkcionalnost pauzirana, vozilo će se automatski zaustaviti. Ako su uvjeti koji su doveli do pauziranja funkcionalnosti nestali, funkcionalnost će nastaviti s radom.

Funkcionalnost će prekinuti rad u ovim okolnostima:

- Smart Parking
 - Upravljački je obruč zakrenut.
 - Dok je vozilo u pokretu, stupanj prijenosa mjenjača je promijenjen.
 - EPB se aktivirala za vrijeme dok se vozilo pomiče.
 - Poklopac motora je otvoren.
 - Vrata vozača su otvorena, a pojas vozača nije vezan.
 - Dogodilo se naglo ubrzanje.
 - Vozilo je proklizalo.
 - Kotač je zaglavljen zbog nečega i ne može se pokrenuti.
 - Ispred i iza vozila su pješaci, životinje ili predmeti.
 - Od starta Smart Parking funkcije je prošlo cca 3 minute i 50 sekundi.
 - Nagib ceste prelazi operativni limit sustava.
 - Funkcionalnost je bila pauzirana dulje od minute.
 - Upravljački sustav, mjenjač kočnice ili druge komande ne rade normalno.
 - ABS, TCS ili ESC sustavi su aktivni uslijed klizavih uvjeta.
 - Otvoren je poklopac utičnice za punjenje.
 - EV mod je u korisničkom modu.

Kad je Smart Parking funkcija prekinula s radom, vozilo će se automatski zaustaviti, mjenjač će biti u položaju P (Park) i uključit će se EPB parkirna kočnica.

- Remote Smart Parking
 - Upravljački je obruč zakrenut.
 - Dok je vozilo u pokretu, stupanj prijenosa mjenjača je promijenjen.
 - EPB se aktivirala za vrijeme dok se vozilo pomiče.
 - Poklopac motora je otvoren.
 - Pedala kočnice ili gasa je pritisnuta dok su sva vrata zatvorena.
 - Smart ključ se nalazi izvan vozila kad je pritisnuta pedala kočnice s vratima vozača otvorenim.
 - Dogodilo se naglo ubrzanje.
 - Vozilo je proklizalo.
 - Kotač je zaglavljen zbog nečega i ne može se pokrenuti.
 - Ispred i iza vozila su pješaci, životinje ili predmeti.
 - Od starta Smart Parking funkcije je prošlo cca 3 minute i 50 sekundi.
 - Nagib ceste prelazi operativni limit sustava.
 - Funkcionalnost je bila pauzirana dulje od minute.
 - Upravljački sustav, mjenjač kočnice ili druge komande ne rade normalno.
 - ABS, TCS ili ESC sustavi su aktivni uslijed klizavih uvjeta.
 - Protuprovalni alarm vozila se oglasio.
 - Otvoren je poklopac utičnice za punjenje.
 - EV mod je u korisničkom modu.

Kad je Remote Smart Parking funkcija prekinula s radom, vozilo će se automatski zaustaviti, mjenjač će biti u položaju P (Park) i uključit će se EPB parkirna kočnica.

Smart exit (mod izlaska)

Redoslijed operacija

Smart Exit mod (mod izlaska) radi ovim redoslijedom:

1. Priprema za izlazak
2. Provjera prostora
3. Odabir smjera izlaska
4. Smart exit

1. Priprema za izlazak

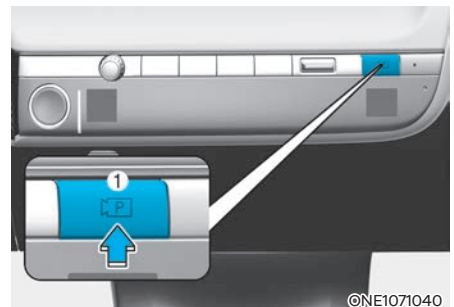

- (1) S uključenim motorom, pritisnite pedalu kočnice i prebacite ručicu mjenjača u položaj P (Park) ili N (prazan hod).
- (2) Pritisnite i držite Parking/View prekidač (P) kako biste uključili RSPA sustav.

- Poruka će se prikazati na zaslonu infotainment sustava i morate odabrati 'Agree' (slažem se) kako biste mogli koristiti Smart Exit funkcionalnost.
- Ako se vozilo uključi kad je ručica mjenjača u položaju N (prazan hod) i brzina niža od 5 km/h, mod izlaska (Smart Exit) može se koristiti.
- Ako se funkcionalnost iznova uključi nakon što je RSPA sustav odradio paralelno parkiranje, mod izlaska (Smart Exit) može se koristiti.

2. Provjera prostora

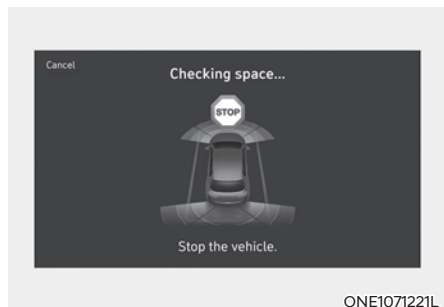

- (1) Kad je vozilo zaustavljeno s pedalom kočnice pritisnutom, senzori vozila će detektirati udaljenost od predmeta u blizini i provjeriti ima li prostora za izlazak.
- (2) Nakon što je provjera prostora završena, poruka će se prikazati na zaslonu infotainment sustava praćena zvučnim upozorenjem potvrde završetka pretrage.

UPOZORENJE

- Ako ispred ili iza vozila nema dovoljno mjesta (sustav ne može pronaći dovoljno mjesta) ili tijekom provjere uoči opasnost od naleta na pješaka, životinju ili predmet, Smart Exit sustav će se isključiti.
- I nakon završetka pretrage i provjere prostora, predmeti u mrtvom kutu mogu zaostati tj. senzori ih možda neće uočiti. Vozač mora provjeriti mrtve kuteve prije korištenja funkcionalnosti.

Obavijest

Sustav pomoći pri parkiranju RSPA možda neće uočiti parking mjesto, ako ono postoji ili sustav može tražiti mjesto koje nije pogodno u ovim okolnostima: mjesto za parkiranje je usko, ultrazvučni je senzor smrznut ili prljav, postoje niski ili visoki predmeti, postoje stupovi oko parking mjesta.

- Parkirano vozilo ima dodatke na odbojnicima poput nosača, dodatnih odbojnika, kuke za prikolicu i sl.

3. dabilir smjera izlaska

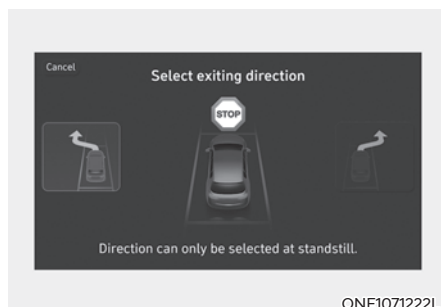

- (1) Kad je vozilo zaustavljeno s pedalom kočnice pritisnutom, na zaslonu infotainment sustava će se prikazati mogući smjerovi paralelnog izlaska.
- (2) Dodirnite na zaslonu infotainment sustava željeni smjer izlaska.

OPREZ

- Prije odabira smjera izlaska, vozač treba provjeriti je li prostor za izlazak dostatan.
- Ako je prostor za izlaz koji je odabrao RSPA sustav neprikladan (vozila koja okružuju su parkiranja vertikalno i sl.), nemojte koristiti Smart Exit funkcionalnost.

4. Smart Exit

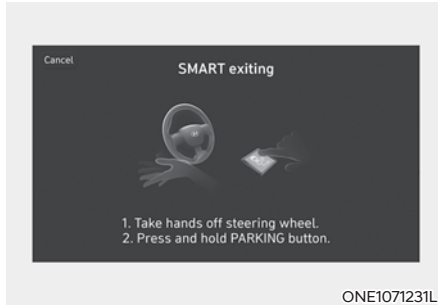

- (1) Pritisnite i držite Parking/View prekidač (P) pritisnite pedalu kočnice da vozilo stoji. Kad je pedala kočnice otpuštena, RSPA sustav će automatski upravljati upravljačem, brzinom vozila i mjenjačem.
- (2) Dok RSPA sustav radi, pritisnite i držite Parking/View prekidač. Ako on nije pritisnut, vozilo će stati i sustav će prestati s radom. Funkcionalnost će nastaviti s radom kad se iznova pritisne i drži Parking/View prekidač.
- (3) Kad vozilo dosegne ciljanu izlaznu lokaciju, poruka će se pojaviti na zaslonu infotainment sustava kako bi vas upozorila da je proces izlaska završen.

- Smart Exit funkcija neće raditi ako su vrata otvorena ili sigurnosni pojas nije vezan.
- Brzina vozila može se podesiti pritiskom na pedalu kočnice dok je Smart Exit funkcija aktivna. No, vozilo neće ubrzati čak i ako pritisnete pedalu gasa.
- Ako je izlaz iz parkinga obavljen uz pritisak na pedalu kočnice, Smart Exit funkcija će rezultirati mjenjačem u položaju D (drive).
- Ako je izlaz iz parkinga obavljen uz pritisak na pedalu gasa, morate maknuti nogu s pedale gasa jednom kako bi pedala gasa funkcionirala.
- Ako se vozilo nakon izlaska iz parkinga ne koristi u smislu da se pritisne bilo pedala gasa ili kočnice u roku od 4 sekunde, vozilo će automatski prebaciti mjenjač u položaj P (Park) i uključiti EPB (električnu parkirnu kočnicu).
- Nakon što je izlazak iz parkinga završio, uvijek provjerite okoliš prije vožnje.

Smart Exit status rada

Status rada	Pokazivač smjera
Pod nadzorom	Pokazivač smjera u smjeru izlaska trepće dok izlaz nije obavljen ili Smart Exit funkcija isključena.

Kako isključiti Smart funkciju za vrijeme rada

- Pritisnite Parking/View prekidač (P) u ovim situacijama:
 - Provjera prostora
 - Odabir smjera izlaska
- Prebacite mjenjač u položaj R (hod unazad) u ovim situacijama:
 - Provjera prostora
 - Odabir smjera izlaska
- Pritisnite Parking Safety prekidač (P) ili odaberite 'Cancel' na zaslonu infotainment sustava za isključenje Exit funkcije.
- Dok je Smart Exit funkcija u radu, ako je vozilo zaustavljeno pritiskom na pedalu kočnice i stupanj prijenosa mjenjača je promijenjen, Exit funkcija izlaska će se isključiti. U tom trenutku EPB (električna parkirna kočnica) neće se uključiti.

Funkcionalnost će pauzirati u ovim uvjetima:

- U putanji vozila se nalazi pješak, životinja ili predmet.
- Vrata ili poklopac prtljažnika su otvoreni.
- Pojas vozača nije vezan.
- Blind-Spot Collision-Avoidance Assist ili Rear Cross-Traffic Collision-Avoidance Assist sustavi su se aktivirali dok je vozilo išlo unazad.
- Parking/View (P) prekidač se ne drži pritisnutim.
- Vozilo je zaustavljeno pritiskom na kočnicu.

Kad je funkcionalnost pauzirana, vozilo će se automatski zaustaviti. Ako su uvjeti koji su doveli do pauziranja funkcionalnosti nestali, funkcionalnost će nastaviti s radom.

Funkcionalnost će prekinuti rad u ovim okolnostima:

- Smart Exit
 - Upravljački je obruč zakrenut.
 - Dok je vozilo u pokretu, stupanj prijenosa mjenjača je promijenjen.
 - EPB se aktivirala za vrijeme dok se vozilo pomiče.
 - Poklopac motora je otvoren.
 - Vrata vozača su otvorena, a pojas vozača nije vezan.
 - Dogodilo se naglo ubrzanje.
 - Vozilo je proklizalo.
 - Kotač je zaglavljen zbog nečega i ne može se pokrenuti.
 - Ispred i iza vozila su pješaci, životinje ili predmeti.
 - Od starta Smart Parking funkcije je prošlo cca 3 minute i 50 sekundi.
 - Nagib ceste prelazi operativni limit sustava.
 - Funkcionalnost je bila pauzirana dulje od minute.
 - Upravljački sustav, mjenjač kočnice ili druge komande ne rade normalno.
 - ABS, TCS ili ESC sustavi su aktivni uslijed klizavih uvjeta.
 - Otvoren je poklopac utičnice za punjenje.

Kad je Smart Exit funkcija prekinula s radom, vozilo će se automatski zaustaviti, mjenjač će biti u položaju P (Park) i uključit će se EPB parkirna kočnica.

Neispravnosti i ograničenja Remote Smart Parking Assist sustava

Kvar Remote Smart Parking Assist sustava

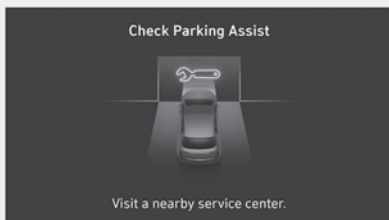

ONE1071223L

Remote Smart Parking Assist check (provjera sustava)

Kad Remote Smart Parking Assist ne radi kao bi trebao, na zaslonu infotainment sustava će se pojaviti poruka 'Check Parking Assist'. Ako se poruka pojavi, prestanite s korištenjem sustava i preporučujemo da vozilo pregleda ovlašteni HYUNDAI trgovac.



ONE1071228L

Remote Smart Parking Assist canceled (sustav je prekinuo rad)

Kad Remote Smart Parking Assist radi, sustav može prekinuti rad i može se prikazati poruka upozorenja 'Parking Assist Canceled' bez obzira na status parkiranja. Druge se poruke mogu pojaviti ovisno o situaciji.

Slijedite poruke koje se prikazuju na infotainment sustavu dok vozilo parkirate pomoću Remote parking Assist sustava. Uvijek pazite na okoliš dok koristite sustav.



ONE1071227L

Remote Smart Parking Assist standby (sustav u pripravnosti)

Kad se pojavi poruka 'Parking Assist Conditions Not Met' (uvjeti za rad sustava nisu ispunjeni), ako je pritisnut i zadržan Parking View (P) prekidač, Remote Smart Parking Assist sustav je u stanju pripravnosti. Nakon nekog vremena pritisnite i zadržite Parking View (P) prekidač iznova da vidite radi li sustav.

Ova se poruka može prikazati i kad je baterija u ključu slaba. Provjerite bateriju smart ključa.

Ovo ne radi kad je EV u Utility modu. Za dodatne informacije pogledajte Utility mode i pregledu električnog sustava vozila.

Ograničenja Remote Smart Parking Assist sustava

U ovim okolnostima sposobnost sustava da uparkira ili isparkira vozilo može biti ograničena, može postojati rizik od sudara ili se Remote Smart Parking Assist sustav može isključiti. Ako je potrebno, ručno obavite potrebne radnje.

- Neki je dodatak ugrađen na upravljački obruč.
- Na vozilo su ugrađeni lanci za snijeg, rezervni kotač ili kotač drugih dimenzija.
- Tlak u gumama je niži od propisanog.
- Vozilo je natovareno teretom koji je dulji, širi ili oboje od vozila ili je za vozilo prikvačena prikolica.
- Geometrija ovjesa nije ispravno podešena.
- Vozilo je jako nagnuto na jednu stranu.
- Registarska pločica se ne nalazi na originalnom mjestu.
- Na vozilo je ugrađena kuka za prikolicu.
- Osoba, životinja ili predmet se nalaze iznad ili ispod ultrazvučnog senzora kad je Remote Smart Parking Assist sustav aktiviran.
- Parking mjesto je zakrivljeno ili dijagonalno.
- U blizini parking mjesta se nalazi osoba, životinja ili neki predmet) kanta za smeće, bicikl, motocikl, kolica za kupnju, stup ili sl.)
- Pored parking mjesta je okrugli stup, ili uzak stup ili stup okružen predmetima poput aparata za gašenje požara.
- Površina ceste je neravna (rubnjak, uspornik prometa i sl.).
- Cesta je klizava.
- Parking mjesto je pored vozila koje ima veći odmak od tla ili je veliko poput kamiona i sl.
- Parking mjesto je nagnuto.
- Puše jak vjetar.
- Sustav se koristi na neravnim podlogama, makadamu, podlozi pokrivenoj travnatim busenjem i sl.
- Efikasnost ultrazvučnih senzora je smanjena uslijed iznimno visoke ili niske temperature.
- Ultrazvučni senzor je pokriven snijegom ili vodom ili nekom trećom stranom stvari.
- Predmet koji emitira ultrazvučne valove je u blizini.
- Bežični predajnici ili mobilni telefoni su u blizini senzora.
- Vaše je vozilo pod utjecajem PDW sustava s drugog vozila.
- Senzor je smješten ili usmjeren nepravilno zbog pretrpljenog udara u odbojnik.
- Ultrazvučni senzor možda ne može detektirati ove predmete:
 - Oštre ili uske predmete poput užadi, lanac ili malih stupića
 - Predmete manje od 100 cm u duljinu i uže od 14 cm u promjeru
 - Predmete koji upijaju frekvenciju senzora poput tkanine, spužvastih materijala ili snijega

Sustav Remote Smart Parking Assist možda neće raditi normalno u sljedećim okolnostima:

- Parkiranje na kosinama



Ručno parkirajte na kosinama.

- Parkiranje po snijegu



Snijeg može omesti rad senzora ili se sustav Remote Smart Parking Assist može isključiti ako je cesta klizava.

- Parkiranje po neravnoj podlozi



Sustav Remote Smart Parking Assist može se isključiti kad vozilo prokliže, ili se vozilo ne može pomaknuti zbog uvjeta na cesti kao što je šljunak ili tucanik.

- Parkiranje iza kamiona

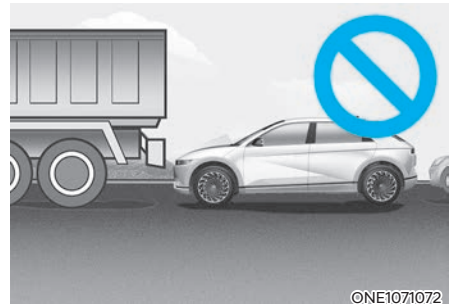

Nemojte koristiti sustav Remote Smart Parking Assist u blizini vozila koje imaju visoki odmak od tla poput kamiona, autobusa i sl. Može se dogoditi nesreća.

- Parkiranje pokraj stupa

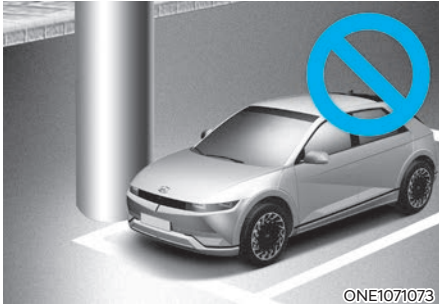

Efikasnost sustava Remote Smart Parking Assist može se smanjiti kad je u blizini stup ili stup okružen predmetima poput aparata za gašenje požara. Vozač bi trebao ručno parkirati vozilo.

- Parkiranje na mjesto gdje je vozilo samo s jedne strane

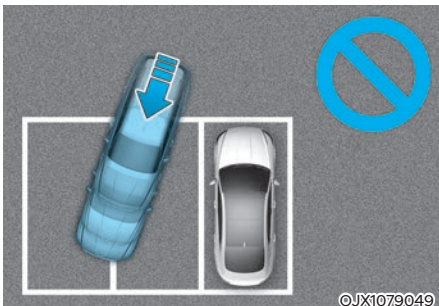

Ako sustav Remote Smart Parking Assist koristite prilikom ulaska na parking mjesto gdje je vozilo samo s jedne strane, vaše vozilo može pregaziti liniju koja označava granicu parking mjesta u pokušaju da izbjegne parkirano vozilo.

- Dijagonalno parkiranje

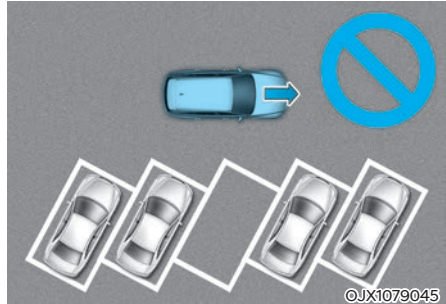

Sustav Remote Smart Parking Assist ne radi prilikom dijagonalnog parkiranja. Čak i ako je vozilo uspješno ući u parking mjesto, nemojte koristiti sustav, jer on nije sposoban raditi normalno.

- Izlaz iz parkinga uza zid ili u uskom mjestu

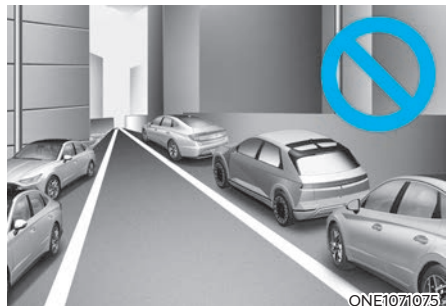

- Sustav pomoći pri parkiranju Remote Smart Parking Assist možda neće raditi ispravno kad napuštate usko parking mjesto ili ono uza zid. Provjerite ne nalazi li se u blizini pješak ili životinja tijekom izlaska iz parking mjesta
- Radi Vaše sigurnosti, sustav pomoći pri parkiranju Remote Smart Parking Assist ne obavlja potragu za mjestom za parkiranje u područjima gdje su na raspolaganju uža parking mjesta od uobičajenih.



UPOZORENJE

Vodite računa o ovim pretpostavkama za korištenje Remote Smart Parking Assist sustava:

- Vozač je jedini i isključivo odgovoran za sigurno parkiranje i napuštanje parking mjesta dok je sustav pomoći pri parkiranju Remote Smart Parking Assist aktivan.
- Tijekom korištenja pomoći pri parkiranju Remote Smart Parking Assist treba se maknuti od vozila kako ne biste bili u njegovoj putanji.
- Uvijek provjerite okruženje kad koristite sustav pomoći pri parkiranju Remote Smart Parking Assist. Provjerite nema li tamo pješaka, životinja ili predmeta koji se mogu naći u mrtvom kutu senzora ili neposrednoj blizini senzora.
- Sudar je moguć ako se pješak, životinja ili predmet nenadano pojave dok je sustav pomoći pri parkiranju Remote Smart Parking Assist aktivan. Nemojte koristiti sustav Remote Smart Parking Assist pod utjecajem alkohola.
- Nemojte dopustiti djeci ili drugim osobama pristup smart ključu.
- Ako se sustav Remote Smart Parking Assist koristi neprekidno dulji vremenski period, to može utjecati na njegovu efikasnost.
- Remote Smart Parking Assist možda neće raditi kako treba ako je geometrija ovjesa poremećena, primjerice kad je vozilo jako nagnuto na jednu stranu. Preporučujemo da vozilo provjeri ovlašteni HYUNDAI trgovac.

- Moguća je buka kad sustav Remote Smart Parking Assist aktivira kočnice ili pedalu kočnice pritisne vozač.
- Remote Smart Parking Assist može iznenada zakočiti kako bi izbjegao sudar.
- Koristite sustav samo na onim parking mjestima koja su dovoljno velika da se vozilo po njima sigurno može kretati.

OPASKA

- Ako se upozorenje trećeg stupnja (kontinuirani bip) sustava Forward/Reverse Parking Distance Warning oglasi dok je Remote Smart Parking Assist sustav aktivan, to znači da je prepreka blizu vozila. U tom trenutku će Remote Smart Parking Assist sustav prestati s radom. Budite sigurni da u blizini vozila nema pješaka, životinja ili predmeta.
- U ovisnosti od aktivacije kočnica, moguće je i uključivanje trećeg stop svjetla dok se vozilo pomiče.
- Ako je vozilo daljinski startano, a bilo je dugo parkirano u hladnim vremenskim uvjetima, rad Remote Smart Parking funkcije može biti odgođen ili isključen u ovisnosti o stanju vozila.

IZJAVE O SUKLADNOSTI

Komponente koje koriste radijske frekvencije udovoljavaju:

Prednji radar

■ Za Izrael



■ Za Australiju



■ Za Ujedinjeno Kraljevstvo



■ Za Togo

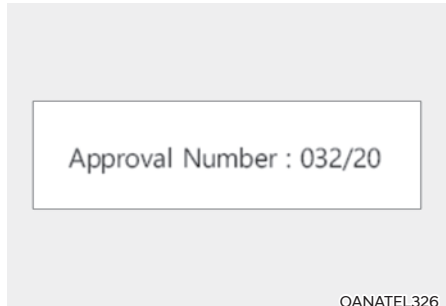

■ Za Europu i ostali teritoriji Europe

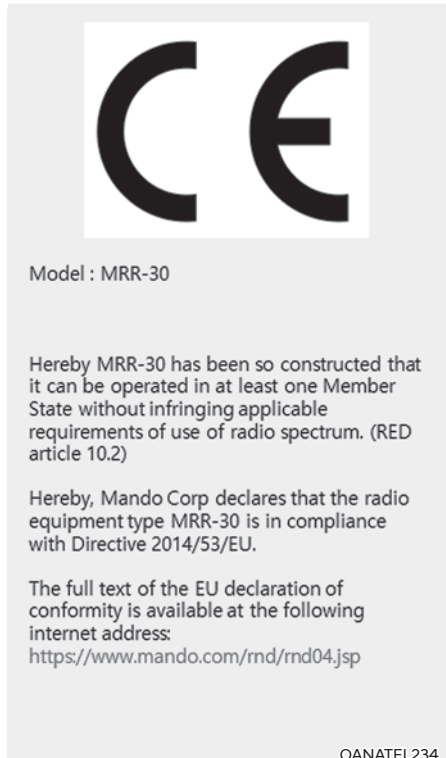

■ Za Tajvan



CCAF19LP2840T0

低功率電波輻射性電機管理辦法

第十二條 經型式認證合格之低功率射頻電機，非經許可，公司、商號或使用者均不得擅自變更頻率、加大功率或變更設計之特性及功能。

第十四條 低功率射頻電機之使用不得影響飛航安全及干擾合法通信；經發現有干擾現象時，應立即停用，並改善至無干擾時方得繼續使用。現狀時，應立即停用，並改善至無干擾時方得繼續使用。

第十五條 低功率射頻電機須符合安全法規或工業、科學及醫療用電波輻射性電機設備之干擾。

使用此產品時應避免影響附近雷達系統之操作

OANATEL308

■ Za Srbiju



H011 20

OANATEL237

■ Za Maroko

Numéro d'agrément :MR 22027 ANRT 2019
Date d'agrément : 2020-01-09

OANATEL238

■ Za Ukrajinu



UA RF : 3MAND3MRR

26. Manufacturers should ensure that radio equipment is accompanied by instructions and safety information in accordance with the law on the use of languages.

Instructions should include the information necessary to use the radio equipment according to its purpose. Such information contains, in the presence of a description of the components and accessories, including software that allows the radio equipment to work for its intended purpose. Such instructions and safety instructions, as well as any labeling, must be clear, understandable and legible.

An instruction for radio equipment intended to emit radio waves must additionally contain:
band (band) of radio frequencies, in which (in which) the radio equipment operates;
the maximum radiation power in the band (s) of radio frequencies, in which (in which) radio equipment is operating.

OANATEL239

■ Za Moldaviju



OANATEL133

■ Za Oman

OMAN - TRA
TRA/TA-R/8804/19
D182437

OANATEL240

■ Za Brazil



XXXXX-XX-XXXXX

00084-20-09644

OANATEL241

■ Za Ujedinjene Arapske Emirate

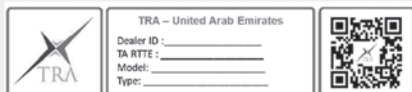

DEALER No.: DA58500/16
REGISTERED No: ER77591/19
Model: MRR-30

OANATEL242

■ Za Meksiko

IFETEL : RCPMAMR20-0338

“La operación de este equipo está sujeta a las siguientes dos condiciones:

(1) es posible que este equipo o dispositivo no cause interferencia perjudicial y

(2) este equipo o dispositivo debe aceptar cualquier interferencia, incluyendo la que pueda causar su operación no deseada.”

and RCPMAMR20-0338

OANATEL244

■ Za Ganu

NCA Approved : SRO-1M-7E4-X19

OANATEL243

■ Za Argentinu



■ Za Paragvaj

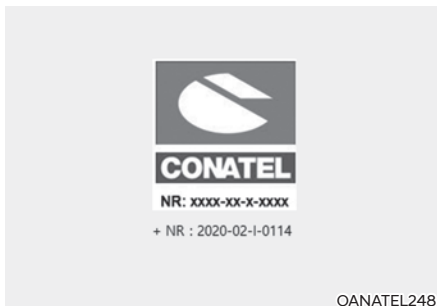

■ Za Filipine

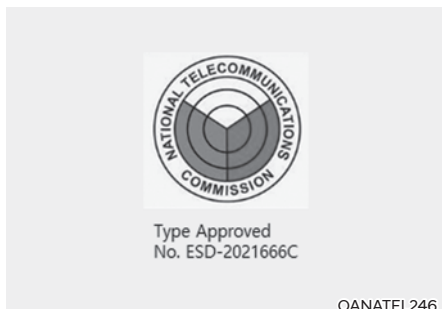

■ Za Singapur

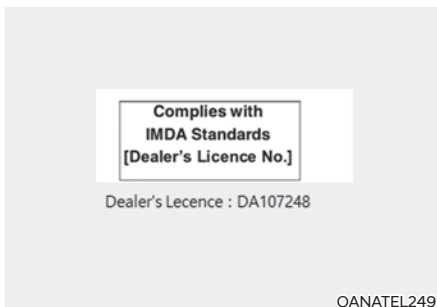

■ Za Maleziju



■ Za Uzbekistan



■ Za Rusiju



■ Za Jordan

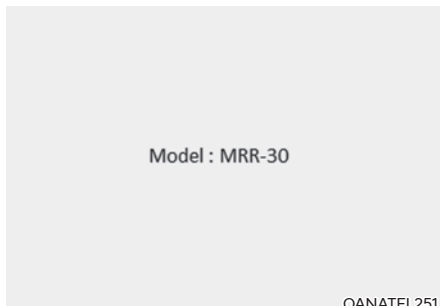

■ Za Benin

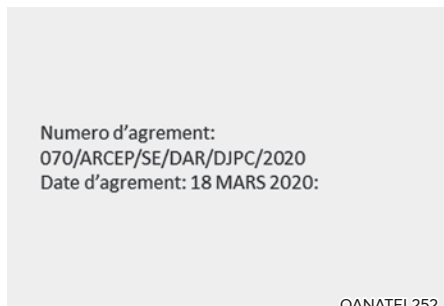

■ Za Tajland

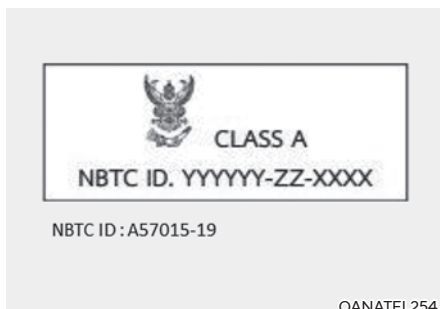

■ Za Južnoafričku Republiku

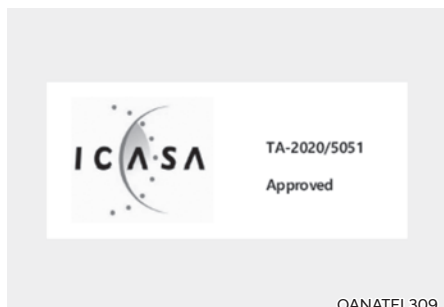

■ Za Pakistan

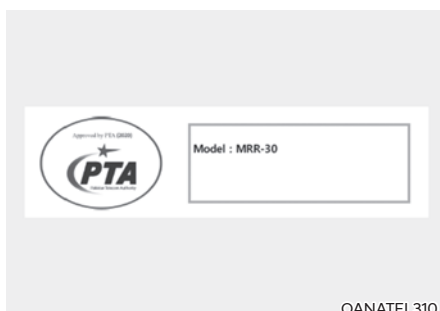

Stražnji kutni radar

Komponente koje koriste radijske frekvencije (stražnji kutni radar) udovoljavaju:

■ Za Tajland



 เครื่องวิทยุคมนาคมนี้ ได้รับยกเว้น ไม่ต้องได้
 รับใบอนุญาตให้มี ใช้ซึ่งเครื่องวิทยุคมนาคม
 หรือตั้งสถานีวิทยุคมนาคมตามประกาศ กสทช.
 เรื่อง เครื่องวิทยุคมนาคม และสถานีวิทยุ
 คมนาคมที่ได้รับยกเว้นไม่ต้องได้รับใบอนุญาต
 วิทยุคมนาคมตามพระราชบัญญัติวิทยุคมนาคม
 พ.ศ. 2498

nano. | โทรคมนาคม
 กำกับดูแลเพื่อประชาชน
 Call Center 1200 (InSW®)

OANATEL320

■ Za Maleziju



MCMC
 CIDF17000143

OANATEL317

■ Za Singapur

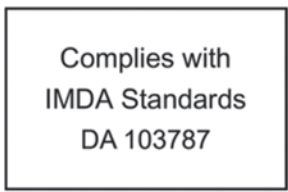

Complies with
 IMDA Standards
 DA 103787

OANATEL318

■ Za Meksiko

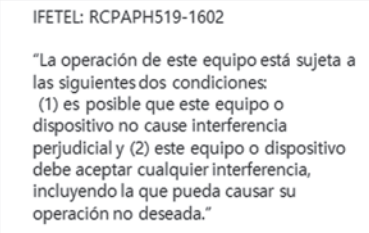

IFETEL: RCPAPH519-1602

“La operación de este equipo está sujeta a las siguientes dos condiciones:
 (1) es posible que este equipo o dispositivo no cause interferencia perjudicial y (2) este equipo o dispositivo debe aceptar cualquier interferencia, incluyendo la que pueda causar su operación no deseada.”

OANATEL311

■ Za Ukrajinu



■ Za Izrael

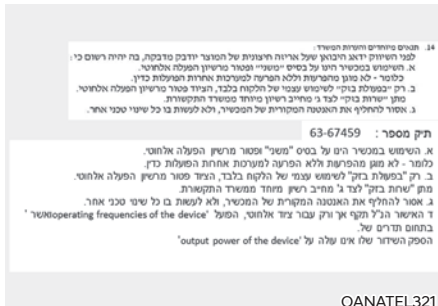

■ Za Ganu

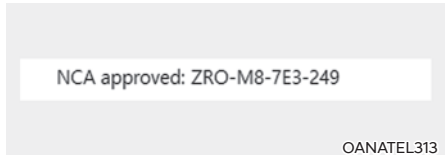

■ Za Srbiju i Crnu Goru



■ Za Južnoafričku republiku



■ Za Europu i CE zemlje



■ Za Paragvaj



8. Što učiniti u hitnim slučajevima

Upozorenje na cesti	8-2
Slučaj nužde tijekom vožnje.....	8-2
Ako se vozilo ugasi tijekom vožnje.....	8-32
Ako se vozilo ugasi na križanju ili pružnom prijelazu	8-2
Ako se probuši guma za vrijeme vožnje.....	8-3
Ako se vozilo neće pokrenuti	8-3
Provjera da EV baterija nije prazna	8-3
Ako se isprazni akumulator 12V.....	8-4
Sustav nadzora tlaka u gumama (TPMS).....	8-7
Provjera tlaka u gumama	8-7
Sustav nadzora tlaka u gumama	8-8
Upozorenje na preniski tlak	8-9
Pokazivač gume s pre niskim tlakom.....	8-9
Pokazivač neispravnosti TPMS sustava	8-10
Zamjena kotača opremljenog TPMS-om.....	8-10
Ako imate praznu gumu (sa setom za popravak).....	8-12
Uvod.....	8-12
Napomene o sigurnom korištenju seta za popravak	8-13
Dijelovi seta za popravak	8-14
Korištenje seta za popravak.....	8-15
Provjera tlaka u gumama	8-18
Opaske o sigurnom korištenju seta za popravak	8-19
Vuča	8-20
Vučna služba.....	8-20
Odvojiva kuka za vuču	8-21
Vuča u slučaju nezgode	8-22
Oprema za slučaj nužde.....	8-24
Aparat za gašenje požara	8-24
Pribor za prvu pomoć.....	8-24
Trokut upozorenja.....	8-24
Mjerač tlaka u gumama	8-24
Pan-Europski eCall sustav	8-26
Informacije o obradi podataka	8-28
Pan-Europski eCall sustav	8-29

SVJETLA ZA NUŽDU

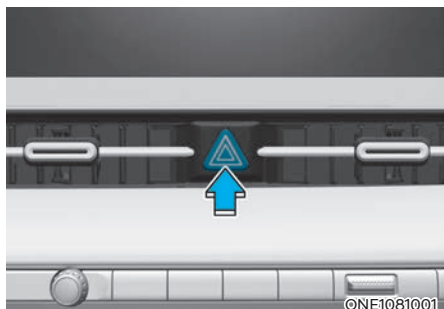

Svjetla za nuždu služe kao upozorenje drugim vozačima za izniman oprez kad se približavaju, pretječu ili obilaze Vaše vozilo.

Trebaju se koristiti kad god se rade hitni popravci ili kad je vozilo zaustavljeno u blizini ruba kolnika.

Pritisnite prekidač svjetla za nuždu s prekidačem za paljenje u bilo kojem položaju. Prekidač svjetla se nalazi na središnjoj konzoli. Svi pokazivači smjera će treptati istodobno.

- Svjetla za nuždu rade bez obzira na to radi li Vaše vozilo ili ne.
- Pojedinačni pokazivači smjera ne rade kad su svjetla za nuždu upaljena.

SLUČAJ NUŽDE TIJEKOM VOŽNJE

Ako se vozilo ugasi tijekom vožnje

- Polako smanjite brzinu održavajući smjer vožnje. Pažljivo se pomaknite s ceste.
- Uključite svjetla za nuždu.
- Pokušajte iznova pokrenuti vozilo. Ako vozilo neće startati, preporučujemo da se obratite ovlaštenom HYUNDAI trgovcu.

Ako se vozilo ugasi na raskrižju ili željezničkom prijelazu

Ako se vozilo ugasi na raskrižju ili željezničkom prijelazu, postavite ručicu mjenjača u položaj N (prazan hod) i zatim odgurajte vozilo na sigurno mjesto.

Kako bi vozilo ostalo u N (prazan hod) dok je ugašeno, pogledajte 'Ostanak u praznom hodu kad je vozilo isključeno' u poglavlju 6.

Ako se guma isprazni tijekom vožnje

Ako se guma isprazni dok vozite:

- Maknite nogu s papučice gasa i pustite vozilo da samo uspori dok vozite ravno. Nemojte odmah primijeniti kočnice ili nemojte pokušavati maknuti se s ceste jer to može uzrokovati gubitak kontrole. Kad je vozilo dovoljno usporilo, kočite pažljivo i maknite se s ceste. Vozite s ceste što je dalje moguće i parkirajte na čvrstu i ravnu zemlju. Ako ste na podijeljenoj autocesti, nemojte parkirati u srednjem području između dva prometna traka.
- Kad se vozilo zaustavi, uključite svjetla za nuždu, postavite parkirnu kočnicu i stavite mjenjač u P (Park) te prekidač za paljenje prebacite u položaj OFF.
- Neka svi putnici napuste vozilo, ali budite sigurni da svi izlaze na strani vozila koja je dalje od prometa.
- Kad mijenjate ispražnjenu gumu, slijedite upute u nastavku ovog poglavlja.

AKO SE VOZILO NEĆE POKRENUTI

Provjerite da EV baterija (visokonaponska) nije prazna.

- Mjenjač mora biti u položaju P (parkiranje). Vozilo može startati samo kad je mjenjač u položaju P.
- Provjerite spojeve akumulatora 12V. Oni moraju biti čisti i stegnuti.
- Uključite svjetlo u kabini. Ako se svjetlo ugasi ili zatamni kad pokušate pokrenuti vozilo, akumulator 12V je prazan.

Ako se motor ne pokrene, nemojte gurati ili vući vozilo kako biste ga pokrenuli. To može rezultirati sudarom ili uzrokovati drugu štetu.

POKRETANJE KABLOVIMA (POSUDBA STRUJE ZA 12V AKUMULATOR)

Pokretanje kablovima može biti opasno ako je učinjeno na pogrešan način. Stoga, kako biste izbjegli ozljeđivanje sebe ili oštećivanje Vašeg vozila ili akumulatora, slijedite postupak pokretanja kablovima. Ako ste u nedoumici, preporučujemo da stručan mehaničar ili vučna služba pokrenu Vaše vozilo.

UPOZORENJE

Ako ove upute ne slijedite točno, može doći do ozbiljnih tjelesnih ozljeda i oštećenja vozila! Ako niste sigurni kako slijediti ovaj postupak, potražite stručnu pomoć.



Pažljivo proučite i pridržavajte se uputa o korištenju akumulatora.



Nosite zaštitu za oči kako bi ih zaštitili od mogućih prolijevanja kiseline.



Nemojte prilaziti akumulatoru s otvorenim plamenom ili iskrećim alatom.



Akumulator proizvodi vodik koji može eksplodirati ako se izloži plamenu ili iskrama.



žite djecu podalje od akumulatora.



Automobilski akumulatori sadrže sumpornu kiselinu. Ona je otrovna i visoko korozivna. Kad pokrećete vozilo kablovima, nosite zaštitne naočale i budite oprezni da kiselina ne dospije na Vas, Vašu odjeću ili vozilo.

Ako kiselina nekako ipak dospije u vaše oči, ispirite ju hladnom i svježom vodom barem 15 minuta i onda ODMAH potražite liječničku pomoć. Ako kiselina nekako dospije na vašu kožu, temeljito isperite i operite to područje. Ako osjetite bol ili pečenje, potražite liječničku pomoć.

- Pazite kod dizanja akumulatora koji je težak; ako plastično kućište pukne, doći će do prolijevanja kiseline. Držite ga uvijek za pojačanja na rubovima.
- Nemojte pokušavati vozilo pokrenuti kablovima ako je ispražnjen akumulator zamrznut ili ako je razina elektrolita niska; akumulator može puknuti ili eksplodirati.
- NIKAD nemojte pokušati dopuniti akumulator koji je spojen na instalaciju vozila.
- Sustav paljenja koristi visoki napon. NIKAD nemojte dodirivati te komponente dok vozilo radi (READY) ili je prekidač paljenja u položaju ON.
- Nemojte dopustiti da se (+) i (-) kablovi dodirnu. To može uzrokovati iskrenje.
- Akumulator može puknuti ili eksplodirati kad ga pokrenete kablovima sa slabim ili zamrznutim akumulatorom.
- Nemojte kabel spajati izravno na (-) akumulatora, jer prijeti eksplozija. Spojite kabel na masu vozila.
- Koristite samo sustav kablova od 12 volti. Možete oštetiti 12-voltni alternator, sustav paljenja i druge električne dijelove do stanja nepopravljivosti korištenjem 24-voltnog napajanja (ili dva 12-voltna akumulatora u seriji ili 24-voltnog seta elektrovozila).

Procedura posudbe struje

i Obavijest

Kod posudbe struje koristite terminale za prihvata kablova u motornom prostoru.

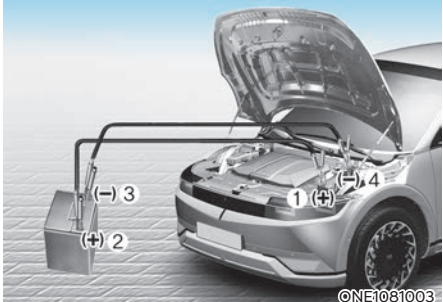
1. Ako je pomoćni akumulator u drugom vozilu, ne dopustite da se vozila dodirnu, ali ih dovezite dovoljno blizu da kablovi dosegnu od jednog do drugog akumulatora. Vodite računa da je pomoćni akumulator 12-voltni i da je njegov negativni pol uzemljen.
 2. Pazite da vas ne zahvate dijelovi motora koji se kreću kad motor radi. Neki se dijelovi mogu pokrenuti čak i kad je motor isključen.
 3. Isključite sve nepotrebne električne potrošače. Uključite parkirne kočnice na oba vozila i stavite ručice mjenjača u položaj P (Park). Ugasite oba motora tj. vozila.
 4. Otvorite poklopac motora.
 5. Izvadite poklopac prednjeg prtljažnika.
 6. Izvadite poklopac kutije osigurača u motornom prostoru.
- 
7. Povežite pomoćne kablove točnim redoslijedom prikazanim na ilustraciji. Prvo priključite jedan kraj pomoćnog kabla na pozitivni pol (1) – crveno je +.
 8. Zatim spojite drugi kraj na pozitivni pol pomoćnog akumulatora (2) - crveno je +.
 9. Nastavite spajati jedan kraj drugog kabla na negativni pol pomoćnog akumulatora (3)
 10. Drugi kraj spojite na čvrsti, stacionarni, metalni dio vozila (primjerice, kuku za podizanje motora), dalje od akumulatora (4).
Nemojte dopustiti da kablovi dodiruju išta osim ispravnih polova akumulatora ili ispravnog uzemljenja. Ne naginjite se iznad akumulatora prilikom povezivanja.

11. Pokrenite motor vozila s pomoćnim akumulatorom i ostavite ga da radi na 2000 okretaja u minuti.
12. Pokrenite vozilo što je prije moguće. Nakon što se uključio indikator vozila spremnog za vožnju, vozilo mora biti barem 30 minuta u modu spremnom za vožnju ili vožnji kako bi se napunio akumulator napona 12V. Ako je akumulator posve prazan, trebat će mu barem 60 minuta da se napuni do kraja. Ako se akumulator ne napuni dovoljno, opet neće moći pokrenuti vozilo. Za svaki slučaj posjetite ovlaštenog HYUNDAI trgovca da provjeri akumulator i sustav punjenja.

Ako vozilo ne starta ni nakon nekoliko pokušaja, vjerojatno je potreban servis. Ako uzrok pražnjenja Vašeg akumulatora nije jasan, preporučujemo da sustav provjeri ovlašteni HYUNDAI trgovac.

Pomoćne kablove akumulatora odspojite OBRNUTIM redoslijedom kako ste ih spajali.

1. Odspojite minus sa šasije vašeg vozila (4).
2. Odspojite minus s akumulatora koji posuđuje struju (3).
3. Odspojite plus kabel s akumulatora koji posuđuje struju (2).
4. Odspojite plus kabel s kleme vašeg vozila (1).

Obavijest



Nepropisno odložen akumulator može biti opasan po okoliš i ljudsko zdravlje. Akumulatore odložite samo na za to predviđena mjesta i u skladu sa zakonskim propisima.

OPASKA

Kako biste spriječili oštećenje vozila:

- Koristite samo sustav kablova od 12 volti. Možete oštetiti 12-voltni alternator, sustav paljenja i druge električne dijelove do stanja nepopravljivosti korištenjem 24-voltnog napajanja (ili dva 12-voltna akumulatora u seriji ili 24-voltnog seta elektromotora).
- Nemojte pokušati pokrenuti motor guranjem ili vučom vozila.
- Poklopac akumulatora i svi kablovi moraju biti na mjestu i pritegnuti nakon posudbe struje. U protivnom, moguća je buka, oštećenje dijelova ili ulazak stranih stvari.

SUSTAV NADZORA TLAKA U GUMAMA (TPMS)



ONE1081004L



ONE1081005L

- (1) ukazivač niskog tlaka u gumama / Indikator kvara TPMS-a
- (2) Pokazivač položaja niskog tlaka u gumama (prikazano na LCD zaslonu)

Provjerita tlaka u gumama



ONE1041010L

- Tlak u gumama može se provjeriti u Utility modu.
- **Pogledajte 'View mod' u poglavlju 4.**
- Tlak u gumama se prikazuje nakon nekoliko minuta vožnje nakon kretanja.
- Ako nije prikazan tlak u gumama nakon što je vozilo stalo, pokazat će se poruka 'Drive to display' (Vozite da bi se prikazalo). Nakon vožnje provjerite tlak u gumama.
- Tlak u gumama koji se prikazuje na LCD zaslonu može se razlikovati od onog izmjenjenog manometrom.
- Možete promijeniti mjernu jedinicu za prikazivanje tlaka u gumama u 'Korisničkim postavkama infotainment sustava. Odaberite:
 - Setup → General Settings → Unit → Tire Air Pressure Unit → psi/kPa/bar

Za više informacija provjerite zaseban infotainment korisnički priručnik isporučen s vozilom.

Sustav nadzora tlaka u gumama



UPOZORENJE

Oštećenje zbog niskog tlaka

Značajno nizak ili previsok tlak u gumama čini vozilo nestabilnim i može pridonijeti gubitku kontrole nad vozilom i povećanom zaustavnom putu.

Dulja vožnja na gumama s niskim tlakom može dovesti do pregrijavanja guma i njihovog pucanja.

Svaku gumu, uključujući i rezervnu (ako postoji), treba jednom mjesečno provjeravati kad je hladna i napuhati na preporučeni tlak proizvođača vozila istaknut na plaketi vozila ili etiketi tlaka zraka u gumama. (Ako Vaše vozilo ima gume drukčije veličine od veličine označene na plaketi vozila ili etiketi tlaka zraka u gumama, trebate ustanoviti pravilan tlak zraka za te gume.)

Kao dodatna mjera sigurnosti, Vaše vozilo je opremljeno sustavom nadzora tlaka u gumama (TPMS) koji uključuje pokazivač niskog tlaka u gumama kad su jedna ili više guma nedovoljno napuhane. Prema tome, kad pokazivač niskog tlaka u gumama svijetli, trebate se zaustaviti i provjeriti Vaše gume što je prije moguće, te ih napuhati na pravilan tlak. Vožnja sa značajno ispuhanom gumom uzrokuje pregrijavanje i može dovesti do zatajenja gume. Nizak tlaka povećava potrošnju goriva i smanjuje vijek trajanja gume, a može utjecati i na upravljivost vozila i zaustavni put.

Imajte na umu da TPMS nije zamjena za pravilno održavanje guma, te je vozačeva odgovornost održavati ispravan tlak u gumama, čak i ako ispuhanost nije dostigla razinu da se aktivira osvjetljenje pokazivača TPMS niskog tlaka u gumama.

Vaše vozilo je također opremljeno indikatorom kvara TPMS-a za prikaz kad sustav ne radi ispravno. Indikator kvara TPMS-a radi u kombinaciji s pokazivačem niskog tlaka u gumama. Kad sustav detektira kvar, pokazivač će treptati otprilike 1 minutu, a zatim ostaje svijetliti. Ovaj slijed će se nastaviti nakon ponovnog pokretanja vozila sve dok se kvar ne ukloni. Kad TPMS indikator kvara ostane svijetliti nakon što je treptao otprilike 1 minutu, sustav možda neće moći otkriti ili signalizirati nizak tlak u gumama kako je zamišljeno. Ovaj slijed će ostati aktivan tijekom svih naknadnih startova dok god je neispravnost u sustavu. Kad je uključen indikator neispravnosti, sustav možda neće detektirati nizak tlak u gumi kako je zamišljeno.

TPMS kvarovi se mogu pojaviti zbog različitih razloga, uključujući i ugradnju zamjenskih ili alternativnih guma ili kotača na vozilo koje sprečavaju TPMS da radi ispravno.

Uvijek provjerite pokazivač TPMS kvara nakon zamjene jedne ili više guma ili kotača na Vašem vozilu kako bi se osiguralo da zamjenske ili alternativne gume i kotači omogućuju nastavak ispravnog funkcioniranja TPMS-a.

OPASKA

Ako se bilo što od sljedećeg dogodi, preporučujemo da sustav provjeri ovlašteni HYUNDAI trgovac.

- 1. Pokazivač niskog tlaka u gumama/ indikator kvara TPMS-a ne svijetli na 3 sekunde kad je prekidač za paljenje okrenut u položaj ON ili je vozilo spremno za vožnju.**
- 2. Indikator kvara TPMS-a ostaje upaljen nakon treptanja otprilike 1 minutu.**
- 3. Pokazivač položaja niskog tlaka u gumama ostaje upaljen.**



Pokazivač niskog tlaka u gumama

Pokazivač položaja niskog tlaka u gumama



ONE1081021L

Kad indikatori upozorenja sustava nadzora tlaka u gumama svijetle, jedna ili više Vaših guma je znatno ispuhano. Svjetlo pokazivača položaja niskog tlaka u gumama će pokazati koja je guma znatno ispuhana paljenjem svjetla odgovarajućeg položaja.

Ako bilo koji od pokazivača svijetli, odmah smanjite Vašu brzinu, izbjegavajte oštra skretanja i predvidite povećani zaustavni put. Trebali biste se zaustaviti i provjeriti gume što je prije moguće. Gume napumpajte na pravilan tlak kao što je navedeno na plaketi vozila ili naljepnici koja se nalazi na vozačevoj strani središnjeg stupa nosača krova.

Ako ne možete doći do benzinske postaje ili ako guma ne može zadržati novododani zrak, zamijenite ispuhanu gumu s rezervnom gumom.

Nakon što zamijenite ispuhanu gumu s rezervnom gumom, i vozite dulje od 10 minuta brže od 25 km/h indikator kvara TPMS-a može treptati otprilike 1 minutu i potom ostati trajno uključen, jer TPMS senzor nije ugrađen na rezervni kotač.



OPREZ

Tijekom zime ili po hladnom vremenu, pokazivač niskog tlaka u gumama se može upaliti ako je tlak u gumama prilagođen na preporučeni tlak zraka tijekom toplog vremena. To ne znači da je Vaš TPMS pokvaren jer smanjena temperatura dovodi do proporcionalnog snižavanja tlaka u gumama.

Kad vozite Vaše vozilo iz toplog područja u hladno područje ili iz hladnog područja u toplo područje, ili je vanjska temperatura značajno viša ili niža, trebali biste provjeriti tlak zraka u gumama i prilagoditi ga preporučenom tlaku zraka.



UPOZORENJE

Oštećenje zbog niskog tlaka

Značajno nizak tlak u gumama čini vozilo nestabilnim i može pridonijeti gubitku kontrole nad vozilom i povećanom zaustavnom putu.

Dulja vožnja na gumama s niskim tlakom može dovesti do pregrijavanja guma i njihovog pucanja.



Indikator kvara sustava nadzora tlaka u gumama (TPMS)

Indikator kvara TPMS-a će svijetliti nakon što trepće otprilike 1 minutu kad postoji problem sa sustavom nadzora tlaka u gumama.

Preporučujemo da sustav provjeri ovlaštteni HYUNDAI trgovac i odredi uzrok problema.

OPASKA

Ako je TPMS sustav neispravan, upozorenje preniskog tlaka neće se prikazati u slučaju da je neka od guma preslabo napumpana.

OPASKA

Indikator kvara TPMS-a može svijetliti otprilike 1 minutu i zatim ostati stalno upaljen ako se vozilo kreće oko visokonaponskog dalekovoda ili u blizini jakih odašiljača poput onih policije, vladinih ureda, vojarni, zračnih luka, itd. Ti signali mogu ometati normalan rad sustava nadzora tlaka u gumama.

Dodatno, indikator kvara TPMS-a može svijetliti otprilike 1 minutu i zatim ostati stalno upaljen ako se koriste lanci za snijeg ili zasebni elektronički uređaji, poput prijenosnih računala, mobilnih punjača, navigacija, itd. Ti signali mogu ometati normalan rad sustava nadzora tlaka u gumama.

Nakon popravka gume sredstvom za brtvljenje, preporučujemo da gumu pregleda ovlaštteni HYUNDAI trgovac kako bi se spriječilo moguće oštećenje TPMS senzora.

Promjena gume s TPMS-om

Ako imate ispuhanu gumu, pokazivači niskog tlaka i položaja će se upaliti. Preporučujemo da gumu provjeri ovlaštteni HYUNDAI trgovac ili ju zamijenite rezervnom gumom.

OPASKA

Preporučujemo da koristite sredstvo za brtvljenje koje je odobrio HYUNDAI. Sredstvo za brtvljenje na senzoru tlaka u gumama i kotaču mora se ukloniti kad zamijenite gumu s novom. Korištenje neodobrenog sredstva za brtvljenje može oštetiti senzor tlaka u gumama.

Svaki je kotač opremljen TPMS ventilom koji je ugrađen na unutarnju stranu naplatka (osim rezervnog kotača). Morate koristiti kotače koji su predviđeni za ugradnju TPMS ventila. Preporučuje se da kotače i gume mijenjate kod ovlaštenog HYUNDAI trgovca.

Rezervna guma, ako je dio opreme, nije opremljena TPMS senzorom. Nakon zamjene preslabe ili prazne gume rezervom, TPMS indikator će ostati upaljen. Također, indikator kvara TPMS-a će ostati upaljen nakon minute treptanja ako je vozilo voženo brže od 25 km/h ili dulje od 20 min.

Nakon što je ugrađen originalni kotač s TPMS ventilom i guma napumpana na propisani tlak, TPMS indikator će se ugasisi unutar nekoliko minuta vožnje.

Ako se indikator ne ugasi unutar nekoliko minuta, posjetite ovlaštenog HYUNDAI trgovca da provjeri sistem.

Svaki je kotač opremljen TPMS senzorom koji se nalazi s unutarnje strane gume, na kraju ventila (osim rezervnog kotača, ako je u opremi). Preporučuje se da gume održavate kod ovlaštenog HYUNDAI trgovca.

Možda nećete biti u mogućnosti prepoznati ispuhanu gumu jednostavno ju promatrajući. Uvijek koristite kvalitetan manometar za mjerenje tlaka zraka u gumama. Imajte na umu da će guma koja je vruća (od vožnje) imati viši izmjereni tlak od gume koja je hladna (od mirovanja barem 3 sata i vožnje kraće od 1,6 km tijekom tog perioda od 3 sata).

Dopustite gumi da se ohladi prije mjerenja tlaka zraka. Uvijek budite sigurni da je guma hladna prije napuhavanja na preporučeni tlak.

Hladna guma znači da je vozilo mirovalo 3 sata i da se vozilo manje od 1,6 km u tom periodu od 3 sata.

UPOZORENJE

- TPMS Vas ne može upozoriti na teško i iznenadno oštećenje gume uzrokovano vanjskim čimbenicima poput čavala ili krhotina na cesti.
- Ako osjetite bilo kakvu nestabilnost vozila, odmah maknite nogu s papučice gasa, primijenite kočnice postupno i lagano, i polako se sklonite na sigurno mjesto izvan ceste.

UPOZORENJE

Neovlašteno diranje, mijenjanje ili onemogućavanje komponenti sustava nadzora tlaka u gumama (TPMS) mogu utjecati na sposobnost sustava da upozori vozača o uvjetima slabog tlaka u gumama i/ili TPMS kvarovima. Neovlašteno diranje, mijenjanje ili onemogućavanje komponenti sustava nadzora tlaka u gumama (TPMS) mogu poništiti jamstvo za taj dio vozila.

UPOZORENJE

Za Europu

- Nemojte modificirati vozilo, jer to može spriječiti ispravnu funkciju TPMS-a.
- Kotači iz slobodne prodaje nemaju TPMS senzore.
- Radi Vaše sigurnosti, preporučujemo da koristite dijelove za zamjenu od ovlaštenog HYUNDAI trgovca.
- Ako koristite kotače iz slobodne prodaje, koristite TPMS senzore koje je odobrio HYUNDAI.
- Ako Vaše vozilo nije opremljeno TPMS senzorima ili TPMS ne radi, možda neće proći na tehničkom pregledu u Vašoj zemlji.

Obavijest



Za kotače promjera 20 cola iz kita za popravak kotača izvadite alat za uklanjanje poklopca (1). Umetnite ga u rupu i povucite ukrasni poklopac kotača.

AKO IMATE PRAZNU GUMU (SA SETOM ZA POPRAVAK GUME)



©ONE1081007

Molimo Vas da pročitate upute prije korištenja seta za popravak gume.

(1) Kompresor

(2) Boca se sredstvom za brtvljenje

Tyre Mobility Kit (set za popravak gume) je sredstvo za privremeni popravak gume i preporučuje se da sustav provjeri ovlašteni HYUNDAI trgovac.



OPREZ

Ako se probuše dvije ili više guma, set za popravak gume ne može se koristiti, jer je sredstvo koje je isporučeno uz set za popravak gume dovoljno za popravak samo jedne gume.



UPOZORENJE

Samo probušena područja koja se nalaze unutar gaznog sloja gume mogu biti popravljena setom za popravak gume. Oštećenje bočnice gume se ne smije popravljati zbog sigurnosnih razloga.



UPOZORENJE

Popravite gumu što je prije moguće. Guma tretirana sredstvom za popravak gume može izgubiti tlak u bilo kojem trenutku.

Uvod

Uz Tyre Mobility Kit (set za popravak gume) ostajete mobilni i nakon što ste doživjeli bušenje gume.

Sustav kompresora i sredstva za brtvljenje učinkovito i brzo zatvara većinu rupa u gumama osobnih automobila uzrokovanih čavlima ili sličnim predmetima i ponovno napuhava gumu.

Nakon što ste se uvjerali da je guma pravilno zakrpana, možete voziti oprezno na toj gumi (do 200 km pri najvišoj brzini od 80 km/h), kako biste došli do servisa ili vulkanizera da zamijenite gumu.

Moguće je da neke gume, posebno s većim rupama ili oštećenjima na boku, ne mogu biti zatvorene u potpunosti.

Gubitak tlaka zraka u gumi može negativno utjecati na performanse gume.

Iz tog razloga, trebali biste izbjegavati naglo upravljanje ili druge vozačke manevre, osobito ako je vozilo teško opterećeno ili ako je prikolica u upotrebi.

Tyre Mobility Kit (set za popravak gume) nije osmišljen ili namijenjen kao metoda za trajni popravak gume niti da se koristi za više od jedne gume.

Ove upute Vam pokazuju korak po korak kako jednostavno i pouzdano privremeno zakrpati probušenu gumu.

Pročitajte poglavlje “Napomene o sigurnoj upotrebi seta za popravak gume”.



UPOZORENJE

Nemojte koristiti set za popravak gume ako je guma teško oštećena vožnjom s praznom gumom ili nedovoljnim tlakom zraka u gumi.

Samo probušena područja koja se nalaze unutar gaznog sloja gume mogu biti popravljena setom za popravak gume.

Oštećenje bočnice gume se ne smije popravljati zbog sigurnosnih razloga.

Napomene o sigurnom korištenju seta za popravak gume

Parkirajte Vaše vozilo sa strane ceste kako biste mogli raditi sa setom za popravak gume dalje od prometa. Postavite trokut upozorenja na istaknutom mjestu kako bi nadolazeća vozila bila svjesna Vašeg položaja.

Kako biste bili sigurni da se Vaše vozilo neće pomaknuti, čak i kad ste na prilično ravnoj podlozi, uvijek postavite Vašu parkirnu kočnicu.

Samo probušena područja koja se nalaze unutar gaznog sloja gume mogu biti popravljena setom za popravak gume.

Koristite set za popravak/ napuhavanje gume namijenjen samo automobilskim gumama. Nemojte koristiti na motociklima, biciklima ili bilo kojim drugim vrstama guma.

Oštećenje bočnice gume se ne smije popravljati zbog sigurnosnih razloga. Također, ako je naplatak oštećen, nemojte koristiti TMK set.

Popravak gume pomoću TMK seta neće biti efikasan za oštećenja veća od cca 4 mm.

Ako gumu nije moguće popraviti pomoću TMK seta, obratite se ovlaštenom HYUNDAI trgovcu.

- Nemojte koristiti TMK set ako je guma značajno oštećena vožnjom bez zraka.
- Nemojte uklanjati bilo kakve strane predmete, poput čavala ili vijaka, koji su prodrili u gumu.
- Prije korištenja seta za popravak gume, pročitajte savjete o mjerama opreza otisnute na bočici s brtvilom!
- Uz preduvjet da je vozilo na otvorenom, ostavite vozilo u modu spremnom za vožnju (). Inače bi rad kompresora mogao isprazniti akumulator automobila.
- Nikada nemojte ostavljati set za popravak gume bez nadzora dok se koristi.
- Nemojte ostaviti kompresor da radi dulje od 10 minuta ili bi se mogao pregrijati.
- Nemojte koristiti set za popravak gume ako je vanjska temperatura niža od -30°C.
- Nemojte koristiti sredstvo za brtvljenje nakon isteka datuma koji se može pronaći na oznaci boce.
- U slučaju da sredstvo za brtvljenje dođe u kontakt s očima, temeljito ispirati oči svježom i čistom vodom barem 15 minuta. Ako iritacija nije prestala, posjetiti liječnika.
- U slučaju gutanja isprati usta i popiti puno svježe vode. No, ako je unesrećeni u nesvijesti, ne davati ništa i odmah potražiti liječničku pomoć.
- Duga izloženost sredstvu može tjelesne izazvati probleme poput bolesti bubrega i slično.
- Držite podalje od djece.

Komponente seta za popravak gume (TMK)

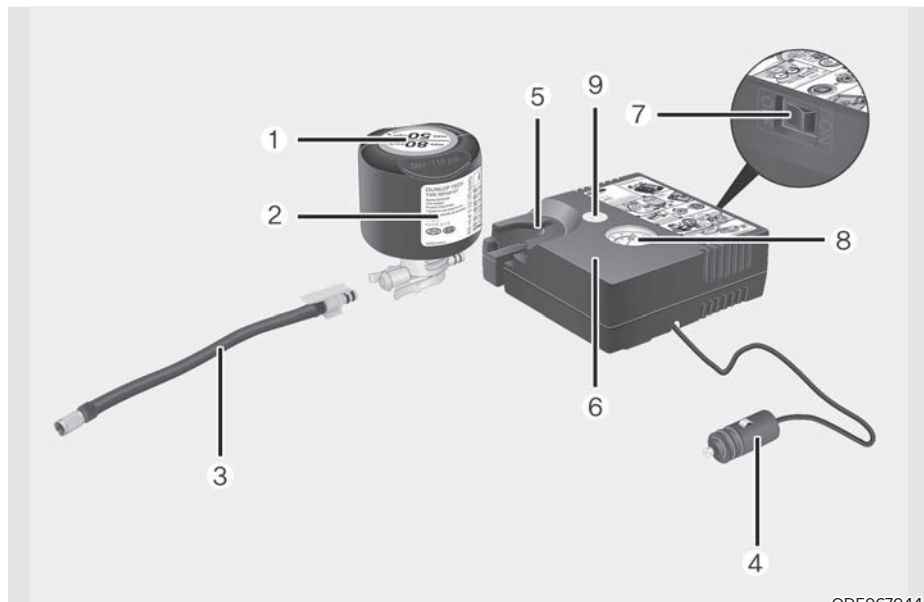

ODE067044

1. Naljepnica s ograničenjem brzine
2. Boca s brtvilom
3. Crijevo za popunjavanje od boce brtvila do kotača
4. Priključci i kabel za izravnu vezu prema utičnici
5. Držać boce s brtvilom
6. Kompresor
7. On / Off prekidač
8. Manometar za prikaz tlaka zraka u gumama
9. Prekidač za smanjivanje tlaka zraka u gumama

Priključci, kabel i priključak za crijevo su pohranjeni u kućištu kompresora.

Strogo je potrebno pridržavanje uputa inače bi sredstvo za brtvljenje moglo pobjeći pod visokim tlakom iz boce.



UPOZORENJE

Brtvilo kojem je istekao rok trajanja

Nemojte koristiti brtvilo kojem je istekao rok trajanja, jer to povećava rizik od ponovnog bušenja gume, tj. propuštanja zraka.

UPOZORENJE

Brtvilo

- Držati van doseg a djece.
- Izbjegavajte kontakt s očima.
- Ne gutati.

Korištenje seta za popravak gume (TMK)

OPREZ



Naljepnicu (1) s ograničenjem brzine odlijepite s boce sa sredstvo za brtvljenje (2) i smjestite ju na vidljivo mjesto u kabini poput upravljača kako bi podsjetila vozača da ne prekorači dopuštenu brzinu.

OPREZ

Ako je potrebna samo prilagodba tlaka zraka u gumi, pogledajte 'Kako podesiti tlak u gumi' u ovom poglavlju.

Prije korištenja TMK seta upoznajte se s načinom korištenja sredstva za brtvljenje.

1. Protresite bocu sa sredstvom za brtvljenje (2).

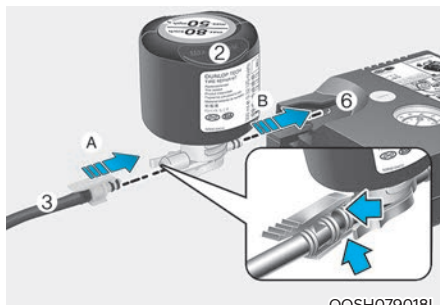

OOSH079018L

2. Zategnite priključak za crijevo (3) na priključak boce s brtvilom (2) u smjeru (A) i spojite bocu s brtvilom na kompresor (6) u smjeru (B).
3. Uvjerite se da prekidač na kompresoru nije pritisnut (mora biti OFF).
4. Odvijte kapicu ventila s ventila neispravnog kotača i zategnite crijevo za popunjavanje (3) s kompresora na ventil.

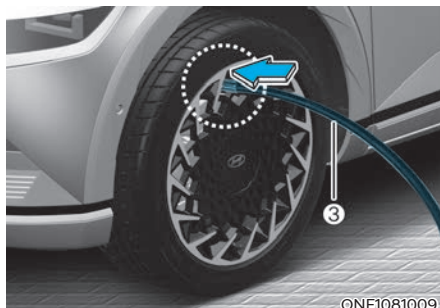

ONE1081009

OPREZ

Sigurno pričvrstite crijevo sredstva za brtvljenje gume na ventil. Ako to ne učinite, sredstvo za brtvljenje gume bi moglo poteći unazad i tako začeptiti crijevo.

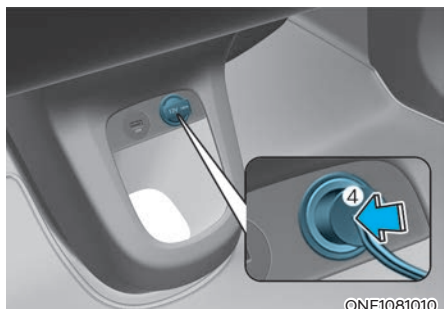

5. Spojite kompresor i utičnicu vozila pomoću kabela i konektora (4). Provjerite je li kompresor isključen, u položaju 0. (mora biti isključen!)

OPASKA

Koristite samo utičnicu sa suvozačke strane za spajanje kompresora.

6. S vozilom u modu spremnom za vožnju (**READY** indikator uključen): Uključite kompresor i pustite ga da radi otprilike 5 do 7 minuta da ispuni gumu brtvilom i zrakom do potrebnog tlaka (Tlak možete naći u poglavlju 2). Tlak zraka u gumi nakon punjenja je u ovom trenutku nevažan te će biti ispravljen kasnije. Pazite da ne prepunite gumu i nemojte biti u blizini dok kompresor radi.



OPREZ

Tlak zraka u gumi mora biti barem 200 kPa (2,0 bara). Ako nije, nemojte nastaviti s vožnjom jer se može dogoditi nesreća. Nazovite pomoć na cesti ili vučnu službu.

7. Isključite kompresor.
8. Odspojite crijeva iz priključka za boce s brtvilom i ventila gume.

Vratite set za popravak gume (TMK) na mjesto pohrane u vozilu.

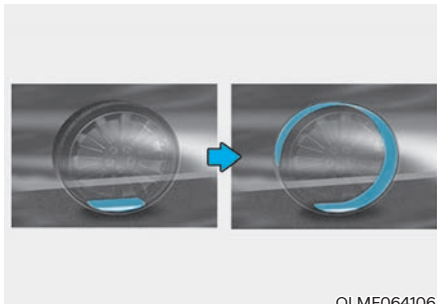

9. Odmah vozite 7-10 km (oko 10 min) kako biste ravnomjerno rasporedili brtvilo u gumi.

Nemojte prelaziti brzinu od 80 km/h. Ako je moguće, ne vozite sporije od 20 km/h.

Tijekom vožnje, ako osjetite bilo kakve neobične vibracije, poremećaj u vožnji ili buku, smanjite Vašu brzinu i vozite oprezno dok se sigurno možete maknuti sa strane ceste.

Nazovite pomoć na cesti ili vučnu službu.

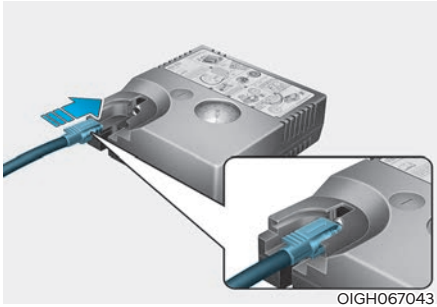

OIGH067043



ONE1081009

10. Nakon vožnje otprilike 7-10 km, zaustavite se na prikladnom mjestu.
11. Spojite priključno crijevo (3) kompresora izravno na ventil gume.
12. Priključite kabel za napajanje kompresora (4) u električnu utičnicu vozila.
13. Prilagodite tlak u gumi na preporučeni tlak u poglavlju 2.

S vozilom u modu spremnom za vožnju (**READY** indikator uključen) postupite na sljedeći način.

- Za povećanje tlaka u gumi: Uključite kompresor, položaj I. Za provjeru trenutnog tlaka zraka u gumi, nakratko isključite kompresor.
- Za smanjenje tlaka u gumi: Press the Pritisnite prekidač (9) na kompresoru.

OPASKA

Nemojte dopustiti da kompresor radi dulje od 10 minuta, inače će se uređaj pregrijati i može doći do oštećenja.

i Obavijest

Pokazivač tlaka može pokazati tlak veći od stvarnog kad je uključen kompresor. Za točno čitanje kompresor mora biti isključen.

⚠ OPREZ

Ako guma ne zadržava tlak, pokušajte se odvesti još jednom kako bi potaknuli raspodjelu brtvila, sukladno točki 9.

Potom ponovite korake 10-13.

TMK može biti neefikasan za oštećenja gume veća od 4 mm.

Ako gumu ne možete osposobiti pomoću TMK sustava, preporučujemo da kontaktirate ovlaštenog HYUNDAI trgovca.

⚠ UPOZORENJE

Tlak u gumama mora biti u skladu s navedenim u poglavlju 2, Gume i kotači' ili oznakom na središnjem krovnom nosaču tj. barem 2.2 bara. Ako tlak nije u skladu s tim vrijednostima, nemojte nastaviti vožnju, već pozovite vučnu službu.

⚠ OPREZ

Senzor tlaka u gumama

Kad se koristi TMK (sredstvo za popravak gume) TPMS senzori (senzori za nadzor tlaka u gumama) i naplatak se mogu oštetiti sredstvom za brtvljenje. Prije popravaka gume svakako treba očistiti naplatak i TPMS ventil od sredstva za brtvljenje. Ovlašteni trgovac treba provjeriti ispravnost sustava.

i Obavijest

Ako ste demontirali kotač s vozila, moment pritezanja matica kotača je između 11 i 13 kgm (107-127 Nm).

Provjera tlaka u gumama

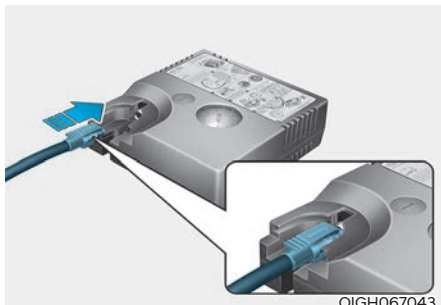

OIGH067043



ONE1081009

1. Nakon vožnje otprilike 7-10 km, zaustavite se na prikladnom mjestu.
2. Spojite priključno crijevo (3) kompresora izravno na ventil gume.
3. Priključite kabel za napajanje kompresora (4) u električnu utičnicu vozila.

4. Prilagodite tlak u gumi na preporučeni tlak u poglavlju 2.

S vozilom u modu spremnom za vožnju (READY indikator uključen), postupite na sljedeći način.

- Za povećanje tlaka u gumi: Uključite kompresor, položaj I. Za provjeru trenutnog tlaka zraka u gumi, nakratko isključite kompresor.
- Za smanjenje tlaka u gumi: Pritisnite prekidač (9) na kompresoru.

OPASKA

Nemojte dopustiti da kompresor radi dulje od 10 minuta, inače će se uređaj pregrijati i može doći do oštećenja.

i Obavijest

- Pokazivač tlaka može pokazati tlak veći od stvarnog kad je uključen kompresor. Za točno čitanje kompresor mora biti isključen.
- Ako ste demontirali kotač s vozila, moment pritezanja matica kotača je između 11 i 13 kgm (107-127 Nm).

OPREZ

Nemojte koristiti sredstvo za brtvljenje ako je potrebna samo prilagodba tlaka u gumama.

UPOZORENJE

Tlak zraka u gumi mora biti barem 200 kPa (2,0 bara). Ako nije, nemojte nastaviti s vožnjom. Nazovite pomoć na cesti ili vučnu službu.

Napomene o sigurnom korištenju seta za popravak gume

- Parkirajte Vaše vozilo sa strane ceste kako biste mogli raditi sa setom za popravak gume dalje od prometa. Postavite trokut upozorenja na istaknutom mjestu kako bi nadolazeća vozila bila svjesna Vašeg položaja.
- Kako biste bili sigurni da se Vaše vozilo neće pomaknuti, čak i kad ste na prilično ravnoj podlozi, uvijek postavite Vašu parkirnu kočnicu.
- Samo probušena područja koja se nalaze unutar gaznog sloja gume mogu biti popravljena setom za popravak gume.
- Koristite set za popravak/napuhavanje gume namijenjen samo automobilskim gumama. Nemojte koristiti na motociklima, biciklima ili bilo kojim drugim vrstama guma.
- Oštećenje bočnice gume se ne smije popravljati zbog sigurnosnih razloga. Također, ako je naplatak oštećen, nemojte koristiti TMK set.
- Popravak gume pomoću TMK seta neće biti efikasan za oštećenja veća od cca 4 mm.
- Ako gumu nije moguće popraviti pomoću TMK seta, obratite se ovlaštenom HYUNDAI trgovcu.
- Nemojte koristiti TMK set ako je guma značajno oštećena vožnjom bez zraka.
- Nemojte uklanjati bilo kakve strane predmete, poput čavala ili vijaka, koji su prodrli u gumu.
- Prije korištenja seta za popravak gume, pročitajte savjete o mjerama opreza otisnute na bočici s brtvilom!
- Uz preduvjet da je vozilo na otvorenom, ostavite vozilo u modu spremnom za vožnju (**READY** indikator uključen). Inače bi rad kompresora mogao isprazniti akumulator automobila.
- Nikada nemojte ostavljati set za popravak gume bez nadzora dok se koristi.
- Nemojte ostaviti kompresor da radi dulje od 10 minuta ili bi se mogao pregrijati.
- Nemojte koristiti set za popravak gume ako je vanjska temperatura niža od -30°C.
- Nemojte koristiti sredstvo za brtvljenje nakon isteka datuma koji se može pronaći na oznaci boce.
- U slučaju da sredstvo za brtvljenje dođe u kontakt s očima, temeljito ispirati oči svježom i čistom vodom barem 15 minuta. Ako iritacija nije prestala, posjetiti liječnika.
- U slučaju gutanja isprati usta i popiti puno svježe vode. No, ako je unesrećeni u nesvijesti, ne davati ništa i odmah potražiti liječničku pomoć.
- Duga izloženost sredstvu može tjelesne izazvati probleme poput bolesti bubrega i slično.
- Držite podalje od djece.

VUČA

Vučna služba

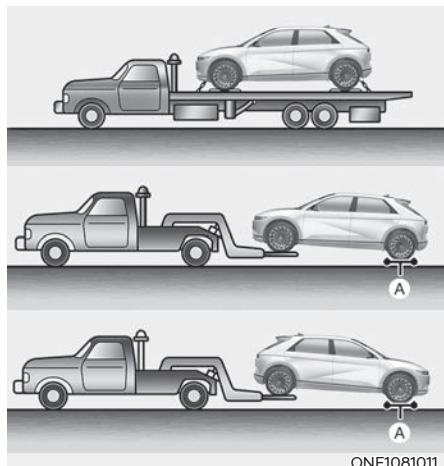

[A] : Kolica

Ako je potrebna hitna vuča, preporučujemo da ju obavi ovlašteni HYUNDAI trgovac ili komercijalna vučna služba.

Pravilno podizanje i procedure vuče su potrebne kako bi se spriječilo oštećenje vozila. preporučujemo korištenje kolica ili prikolice.

Prihvatljivo je vući vozila s prednjim pogonom sa stražnjim kotačima na tlu (bez kolica) i prednjim kotačima iznad tla.

Ako su bilo koji od opterećenih kotača ili dijelovi ovjesa oštećeni ili se vozilo vuče s prednjim kotačima na tlu, koristite kolica za vuču ispod prednjih kotača.

Kad Vas vuče komercijalno vučno vozilo i ne koriste se kolica kotača, prednji dio vozila treba uvijek biti dignut, a ne stražnji.

OPASKA

Nemojte podizati vozilo za kuku za vuču ili dijelove karoserije. Moguća su oštećenja vozila.



OPREZ

- Nemojte vući vozilo unazad s prednjim kotačima na tlu, jer to može uzrokovati oštećenje vozila.

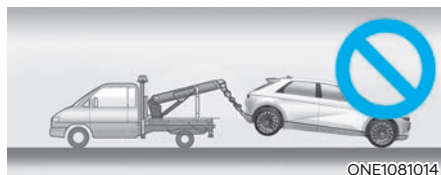

- Ne koristite vuču s kukom na užetu (lancu). Vozilo s 4WD pogonom se ne smije vući po tlu. Koristite podizanje kotača ili vozilo s platformom na koje se ukrcja cijelo vozilo.

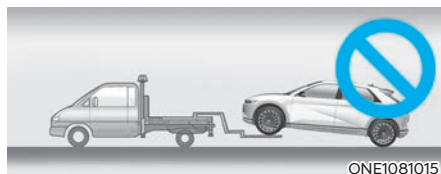

Kad se Vaše vozilo vuče u nuždi, bez kolica za kotače:

1. Postavite prekidač za paljenje u položaj ACC.
2. Stavite ručicu mjenjača u N (prazan hod).
3. Otpustite parkirnu kočnicu.



OPREZ

Ako ne stavite ručicu mjenjača u N (prazan hod), možete uzrokovati unutarnje oštećenje mjenjača.

Odvojiva kuka za vuču

1. Otvorite vrata/poklopac prtljažnika i izvadite kuku za vuču iz kutije s .
2. Uklonite poklopac rupe.

■ Sprijeda

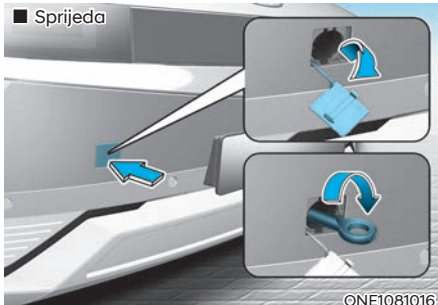

- Gurnite donji dio poklopca rupe na prednjem odbojniku.

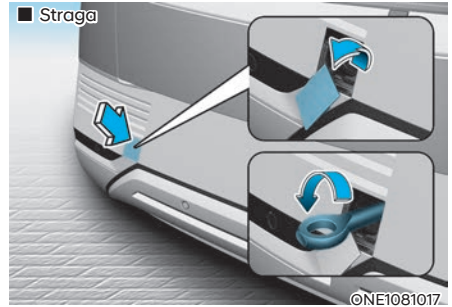

- Gurnite gornji dio poklopca rupe na odbojniku.
 - Povucite donji dio poklopca rupe na odbojniku.
3. Instalirajte kuku za vuču okretanjem u smjeru kazaljke na satu u rupu dok potpuno ne sjedne.
 4. Uklonite kuku za vuču i vratite poklopac nakon upotrebe.

OPASKA

Ako se kuka za vuču ne pritegne do kraja, moguća su oštećenja i deformacije dijelova vozila.



OPREZ

Ako se kuka za vuču ne pritegne do kraja, moguće je njeno iskakanje iz ležišta u vozilu što može izazvati ozbiljna oštećenja ili nezgodu.

Vuča u slučaju nužde

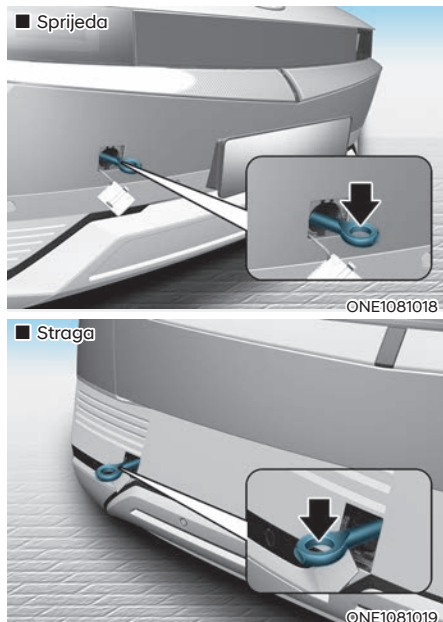

Ako je potrebna vuča, preporučujemo da ju obavi ovlaštenu HYUNDAI trgovac ili komercijalna vučna služba.

Ako nije dostupna vučna služba u slučaju nužde, Vaše se vozilo može privremeno vući korištenjem kabela ili lanca pričvršćenog na vučnu kuku za slučaj nužde na prednjem (ili stražnjem) dijelu vozila.

Budite izrazito oprezni pri vući vozila. Vozač mora biti u vozilu da njime upravlja i koristi kočnice.

Vuča na ovaj način može se obaviti samo na cestama s tvrdom podlogom, na kratkim udaljenostima i pri malim brzinama.

Također, kotači, osovine, pogonski sklop, upravljač i kočnice moraju biti u dobrom stanju.

OPREZ

Vozač mora biti u vozilu kako bi upravljao upravljačem i kočnicama za vrijeme dok se vozilo vuče. U vozilu ne smije biti nitko od putnika, osim vozača.

Uvijek se pridržavajte ovih procedura tijekom vuče:

- Prekidač za paljenje mora biti u ACC položaju kako se upravljač ne bi zaključao.
- Ručicu mjenjača prebacite u položaj N (prazni hod).
- Otpustite parkirnu kočnicu.
- Kočnica je tvrda nego inače, jer servo ne radi.
- Upravljač je teži nego inače, jer servo ne radi.
- Izbjegavajte vuču vozila koje je teže od vozila koje izvršava vuču.
- Vozači oba vozila moraju često međusobno komunicirati.
- Prije početka vuče u slučaju nužde, provjerite da kuka nije slomljena ili oštećena.
- Učvrstite lanac ili užu sigurno i čvrsto za kuku.
- Nemojte trzati kuku. Povlačite stabilnom i ujednačenom silom.

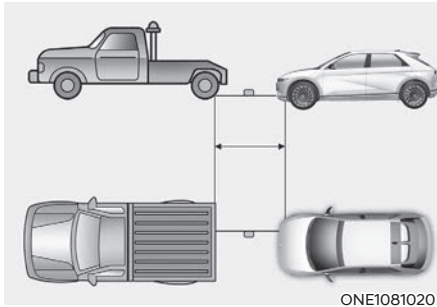

- Koristite uže kraće od 5 m. Pričvrstite bijelu ili crvenu tkaninu (oko 30 cm široku) u sredini užeta za dobru vidljivost.
- Vozite pažljivo kako se uže ne bi olabavilo za vrijeme vuče.
- Prije vožnje provjerite curi li ulje iz mjenjača. Ako iz mjenjača curi ulje, potreban je prijevoz na vozilu s platformom.

OPASKA

Ubrzavajte i usporavajte postupno kako biste zadržali napetost užeta za vuču, u protivnom prijetе oštećenja vozila.

OPASKA

- Kako biste izbjegli oštećenje kuke, nemojte povlačiti u stranu ili pod okomitim kutom. Uvijek vucite ravno.
- Nemojte ove kuke koristiti za izvlačenje vozila iz blata, pijeska ili drugih uvjeta iz kojih vozilo ne može izaći vlastitom snagom.
- Nemojte vući brže od 15 km/h i dalje od 1.5 km kako biste spriječili oštećenje prijenosa.

OPREMA ZA SLUČAJ NUŽDE (AKO JE U OPREMI)

U vozilu postoji oprema za slučaj nužde kao pomoć za reagiranje na situacije u nuždi.

Aparat za gašenje požara

OPASKA

Ovo je vozilo opremljeno aparatom za gašenje požara prahom koji je prikladan za gašenje požara nastalih uslijed električne struje. Korištenje vode ili drugih neprikladnih aparata za gašenje požara može dovesti do strujnog udara ili drugih uzgrednih oštećenja. Ako požar nije moguće staviti pod nadzor pomoću aparata za gašenje koji je isporučen s vozilom, nemojte se približavati vozilu i pozovite vatrogasce. Napomenite im da je u pitanju požar na električnom vozilu.

Ako se dogodi mali požar i znate kako koristiti aparat za gašenje požara, oprezno poduzmite sljedeće korake.

1. Povucite osigurač na vrhu aparata koji sprečava slučajno pritiskanje ručice.
2. Usmjerite rasprskivač prema bazi požara.
3. Stanite otprilike 2.5 m od požara i pritisnite ručicu kako biste ispraznili aparat za gašenje. Ako otpustite ručicu, pražnjenje će se zaustaviti.
4. Zamahnite rasprskivačem naprijed-nazad prema bazi požara. Nakon što se požar ugasi, obratite pažnju jer se može ponovno zapaliti.

Prva pomoć

U prvoj pomoći se nalaze predmeti poput škara, zavoja i ljepljive trake kako biste primijenili prvu pomoć nad ozlijeđenom osobom.

Reflektirajući trokut

Stavite reflektirajući trokut na cestu kako biste upozorili nadolazeća vozila tijekom hitnog slučaja, kao kad je vozilo parkirano sa strane ceste uslijed nekog problema.

Mjerač tlaka u gumama (manometar) (ako je u opremi)

Gume obično gube nešto zraka u svakodnevnoj upotrebi i povremeno ćete ih morati nadopunjavati zrakom, što uobičajeno nije znak curenja zraka iz gume nego normalnog trošenja. Uvijek provjerite tlak zraka kad su gume hladne jer se tlak zraka povećava s porastom temperature.

Kako biste provjerili tlak zraka, poduzmite sljedeće korake:

1. Odvrnite poklopac ventila koji se nalazi na rubu naplatka.
2. Pritisnite i držite mjerač uz ventil gume. Nešto zraka će iscuriti na početku i još će više iscuriti ako mjerač ne pritisnete čvrsto uz ventil.
3. Čvrst pritisak koji ne dopušta curenje zraka će aktivirati mjerač.
4. Pročitajte tlak zraka na mjeraču kako biste znali je li tlak zraka u gumi nizak ili visok.
5. Prilagodite tlak zraka u gumama prema propisanom tlaku. Pogledajte "Gume i kotači" u poglavlju 2.
6. Učvrstite poklopac ventila.



UPOZORENJE

- Ako se dogodi nezgoda, parkirajte vozilo na sigurno mjesto. Kako bi se spriječilo curenje struje iz visokonaponske baterije, isključite vozilo i povucite žutu traku visokonaponske baterije kako biste isključili visokonaponski sustav. Također, odspojite klemu akumulatora 12V kako biste ga isključili. Svakako odspojite i (+) i (-) kabel.
- Nemojte NIKAD dodirivati bilo kakve gole žice bez izolacije. Nemojte dirati žice visokonaponskog sustava (narančasta boja), konektore i ostale električne sustave.
- Kad se dogodi nesreća, iz visokonaponske baterije mogu istjecati smrtonosna isparavanja i tekućine. Pazite da ne dodirnete ili se izložite plinovima i tekućinama. Ako zapaljivi plinovi ili tekućine prodru u kabinu, otvorite prozore i izađite na sigurno. Ako tekućine dođu u dodir s očima, isperite temeljito oči. Ako tekućine dođu u dodir sa kožom, isperite ih pomoću slane vode. Odmah potražite liječničku pomoć.
- Ako je vozilo poplavljeno, odmah isključite vozilo i izađite na sigurno. Radi vlastite sigurnosti preporučujemo da pozovete vatrogasce i/ili kontaktirate ovlaštenog HYUNDAI trgovca.
- Ako požar zahvati visokonaponsku bateriju moguće je dodatno rasplamsavanje požara. U tom slučaju vatrogasci moraju pratiti vozilo dok je u tijeku vuča.

PAN-EUROPSKI ECALL SUSTAV (AKO JE DIO OPREME)

Vozilo je opremljeno uređajem* koji je spojen s Pan-Europskim eCall sustavom za hitne pozive prema hitnim službama. Pan-Europski eCall sustav je služba koja prima automatske pozive u slučaju prometnih nesreća ili drugih** nesreća na cestama Europe (dostupno samo u zemljama koje imaju upravljanje ovim sustavom).

Sustav omogućava pozivanje djelatnika jednog centraliziranog ureda za zaprimanje poziva u slučaju nesreća na cestama Europe (dostupno samo u zemljama koje imaju upravljanje ovim sustavom).

Pan-Europski eCall sustav u datim okolnostima i uz ispunjavanje preduvjeta koji su navedeni u korisničkom priručniku te u jamstveno servisnoj knjižici šalje podatke do PSAP ureda (Public Safety Answering Point, ured za zaprimanje upita o sigurnosti) koje uključuju lokaciju vozila, tip vozila, VIN (broj šasijske).

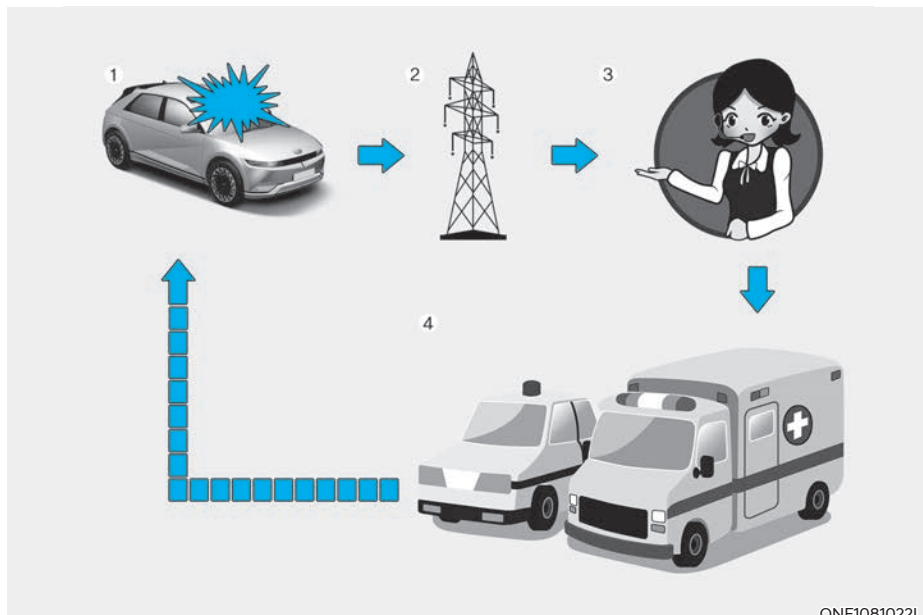

ONE1081022L

1. Nezgoda
2. Bežična mreža
3. PSAP ured
4. Hitna služba

* Pod pojmom Pan-Europski eCall uređaj koji se spominje u korisničkom priručniku smatra se oprema koja je ugrađena u vozilo sa svrhom spajanja na Pan-Europski eCall sustav.

** 'Drugim se nesrećama' smatraju bilo koja vrsta nezgode na cestama u Europi (samo u zemljama koje imaju upravljanje tim sustavom) koja za posljedicu ima ozlijeđene ljude i potrebu za nekom vrstom pružanja pomoći. U slučaju zabilježbe nezgode potrebno je zaustaviti vozilo, pritisnuti SOS prekidač (njegov je smještaj precizno opisan i određen u poglavlju 'PAN-EUROPSKI ECALL SUSTAV (AKO JE DIO OPREME)' korisničkog priručnika isporučenog s vozilom. Prilikom uspostave poziva, sustav prikuplja informacije o vozilu iz kojeg je poziv ostvaren nakon čega spaja vozilo sa PSAP službenikom da mu se jasno razlozi pozivanja.

Nakon što su podaci pohranjeni u Pan-Europskom eCall sustavu dostavljeni u centar za spašavanje sa svrhom omogućavanja asistencije vozaču i putnicima, podaci će, nakon što je spašavanje odrađeno, biti izbrisani.

Opis eCall sustava u vozilu

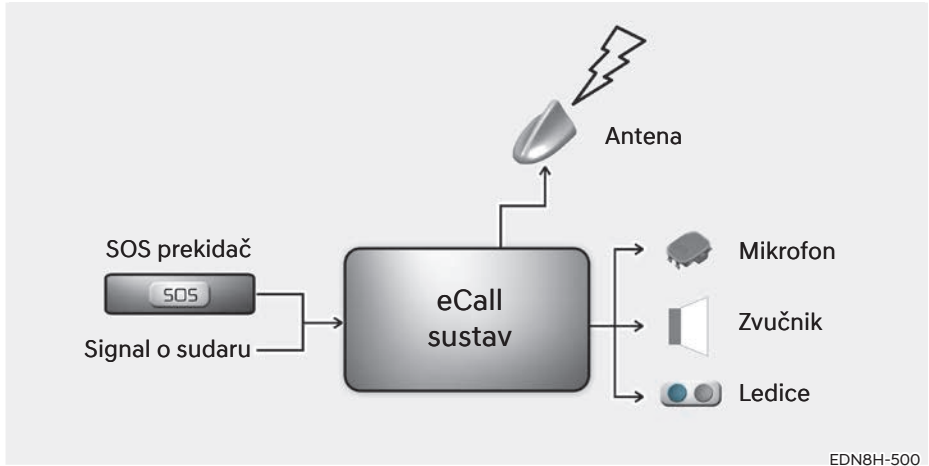

Pregled eCall sustava u vozilu koji koristi broj 112. Za detaljnije informacije o radu i funkcijama proučite ovo poglavlje. Služba za spašavanje 112 je dostupna bez naplate i dostupna je svima.

Poziv prema broju 112 se u vozilu opremljenom eCall sustavom automatski uspostavlja u slučaju potrebe. Nju određuje aktivacija senzora u vozilu u slučaju ozbiljnog sudara.

Poziv će se također automatski uspostaviti iz vozila koje je opremljeno TPS sustavom koji en radi nakon ozbiljnijeg sudara.

eCall poziv prema broju 112 može se i ručno pokrenuti u slučaju potrebe. Kako se to radi opisano je u ovom poglavlju.

U slučaju da se dogodio kvar koji je onemogućio rad eCall sustava, putnici će dobiti jasno upozorenje: proučite dalje ovo poglavlje.

Informacije o obradi podataka

Bilo kakva obrada osobnih podataka kroz sustav 112 eCall udovoljava s pravilima o zaštiti podataka sukladno direktivama 95/46/EC (1) i 2002/58/EC (2) Europskog parlamenta i Vijeća Europe s osobitim naglaskom na zaštitu osoba sukladno članku 7(d) Direktive 95/46/EC (3). Obrada tih podataka je strogo ograničena samo u svrhu obrade hitnog poziva prema hitnoj službi 112.

Tipovi podataka i njihovi primatelji

Sustav eCall 112 smije prikupljati i obrađivati samo ove podatke:

- Broj šasije (VIN)
- Tip vozila (putničko ili dostavno)
- Vrsta pogonskog goriva (benzin/dizel/UNP/zemni plin/električno/vodik)
- Nedavna lokacija vozila i smjer vožnje
- Log file automatske aktivacije sustava i vrijeme aktivacije
- Dodatni podaci (ako je primjenjivo): nije primjenjivo

Primatelji podataka obrađenih u 112 eCall sustavu su javne službe čiji je posao primanje i obrada poziva upućenih jedinstvenom europskom broju 112. Dodatne informacije (ako su dostupne): Nije primjenjivo

- (1) Directive 95/46/EC of the European Parliament and of the Council of 24 October 1995 on the protection of individuals with regard to the processing of personal data and on the free movement of such data (OJ L 281, 23.11.1995, p. 31).
- (2) Directive 2002/58/EC of the European Parliament and of the Council of 12 July 2002 concerning the processing of personal data and the protection of privacy in the electronic communications sector (Directive on privacy and electronic communications) (OJ L 201, 31.7.2002, p. 37).
- (3) Directive 95/46/EC is repealed by Regulation (EU) 2016/679 of the European Parliament and of the Council of 27 April 2016 on the protection of natural persons with regard to the processing of personal data and on the free movement of such data (General Data Protection Regulation) (OJ L 119, 4.5.2016, p. 1). The Regulation applies from 25 May 2018.

Načini obrade podataka

112 eCall sustav u vozilu je osmišljen tako da podaci iz interne memorije nisu dostupni prije poziva eCalla. Dodatne informacije (ako su dostupne): Nije primjenjivo

112 eCall sustav u vozilu je osmišljen tako da ga je nemoguće pratiti u svakodnevnom korištenju. Dodatne informacije (ako su dostupne): Nije primjenjivo

112 eCall sustav u vozilu je osmišljen tako da osigura da se podaci u unutarnjoj memoriji sustava automatski i kontinuirano brišu.

Lokacija na kojoj se nalazi vozilo se konstantno briše i u memoriji sustava su samo posljednje tri lokacije što je potrebno za normalno funkcioniranje sustava.

Zapis o aktivnosti podataka u 112 eCall sustavu se pamti dulje nego je potrebno za eventualnu uspostavu poziva 112 i ne dulje od 13 sati nakon što je poziv uspostavljen. Dodatne informacije (ako su dostupne): Nije primjenjivo

Načini ostvarivanja prava

Subjekt podataka (vlasnik vozila) ima pravo pristupa informacijama i također pravo blokade pristupa tim informacijama, njihovo brisanje i brisanje podataka koji nisu sukladni Direktivi 95/46/EC. Bilo koja treća strana kojoj su podaci bili dostupni treba biti obaviještena o takvoj blokadi ili brisanju podataka koji nisu sukladni Direktivi osim ako se to ne pokaže nemogućim ili uključuje neproporcionalan napor da se to napravi.

Subjekt podataka ima pravo žalbe odgovarajućoj službi (ustanovi) zaduženoj za zaštitu podataka ako on(a) smatra da su joj prava narušena kao posljedica obrade tih podataka.

Kontakt službe odgovorne za rukovanje pravom pristupa (ako postoji): Nije primjenjivo

Pan-Europski eCall sustav



Dijelovi eCall sustava u putničkoj kabini:

- (1) SOS prekidač
- (2) LED

SOS prekidač: vozač/suvozač pomoću njega uspostavlja poziv prema službi pritiskom na prekidač.

LED: crvena i zelena ledica svijetle 3 sekunde kad je prekidač za paljenje u položaju ON. Nakon toga se gase u slučaju normalnog rada sustava.

Ako je neka greška u radu sustava, crvena ledica ostaje upaljena.

Automatska prijava nezgode

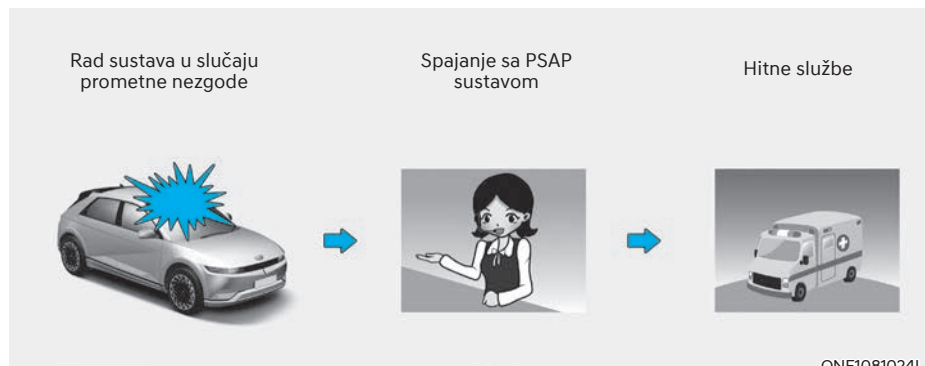

Pan-Europski eCall uređaj u slučaju sudara automatski uspostavlja poziva prema PSAP službi kako bis e pokrenula akcija spašavanja.

Kako bi akcija spašavanja bila moguća, ali i što je moguće efikasnija, Pan-Europski eCall sustav automatski šalje potrebne podatke PSAP službi čim uočava da se dogodila nesreća.

U ovom slučaju hitan poziv nije moguće jednostrano prekinuti pritiskom na SOS prekidač i Pan-Europski eCall sustav je spojen dok god djelatnik hitne službe ne prekine komunikaciju (završi poziv).

U manjim sudarima Pan-Europski eCall sustav možda neće automatski uspostaviti poziv. No, ručni je poziv pritiskom na SOS prekidač uvijek moguć.



OPREZ

Rad sustava je nemoguć na području koje nije pokriveno GSM, GPS ili Galileo signalom.

Manualna prijava nezgode

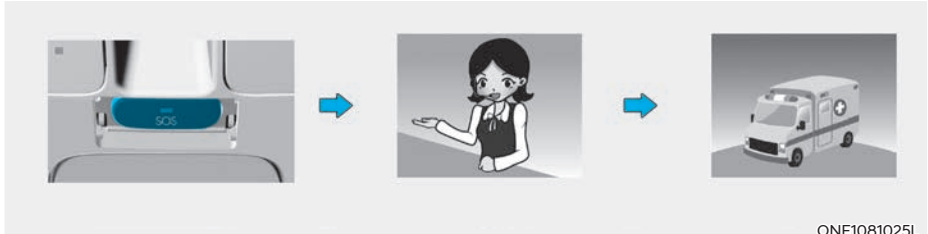

Vozač ili suvozač mogu ručno pokrenuti uspostavu poziva prema PSAP službi pritiskom na SOS prekidač.

Taj je poziv moguće prekinuti ponovnim pritiskom na SOS prekidač prije nego je poziv uspostavljen.

Nakon što je pokrenuta uspostava poziva u ručnom modu, eCall sustav automatski šalje podatke o vozilu/nezgodi službeniku PSAP službe (za vrijeme poziva u pomoć) pritiskom na SOS prekidač.

Ako je vozač/suvozač slučajno pritisnuo SOS prekidač, poziv može biti prekinut ponovnim pritiskom na SOS prekidač.

U slučaju prometne nezgode ili neke druge nesreće, za uspostavu poziva u nuždi u ručnom modu potrebno je:

1. Zaustaviti vozilo u skladu s prometnim propisima tako da se ne ugrožava ni jedan sudionik u prometu;
2. Pritisnite SOS prekidač; kad se pritisne SOS prekidač i uspostavljen je poziv, minimalna količina podataka o vozilu i njegovoj lokaciji se prikuplja i prosljeđuje kako bi se zadovoljili tehnički uvjeti sustava. Nakon toga javlja se službenik eCall sustava i raspituje o razlozima (uvjetima) za poziv.
3. Nakon što je utvrdio razloge, službenik PSAP službe prosljeđuje poziv hitnim službama i završava hitni poziv.

Ako se hitni poziv ne odradi sukladno ovoj proceduri, gore ukratko opisanoj, hitni će se poziv smatrati pogrešnim (slučajnim).



UPOZORENJE

Napajanje PanEuropskog eCall sustava iz baterije

- Pan-Europski eCall sustav ima vlastito napajanje koje osigurava rad sustava u trajanju od minimalno sat vremena u slučaju da je sudar prekinuo električnu mrežu vozila i prekinuo napajanje.
- Baterija za napajanje eCall sustava mora se zamijeniti svake 3 godine. Za više informacija pogledajte raspored održavanja u poglavlju 9.

LED svijetli crveno (neispravnost sustava)

Ako crvena LED-ica svijetli za vrijeme vožnje, to je znak neispravnosti eCall sustava. Posjetite ovlaštenog HYUNDAI trgovca što je prije moguće da provjeri sustav. Ako sustav nije ispravan, ne može se zajamčiti njegova funkcionalnost u slučaju sudara. Vlasnik vozila snosi odgovornost za svaku dalju posljedicu prije opisane neispravnosti eCall sustava.

Namjerno uklanjanje ili modifikacija sustava

Pan-Europski eCall sustav je osmišljen sa svrhom pozivanja pomoć u slučaju potrebe. Stoga bilo kakva namjerna modifikacija ili čak uklanjanje sustava može izravno ugroziti sigurnost. Također, takva sustav može pogreškom uspostaviti poziv prema PSAP službi. Zato nije dopušteno ni na koji način modificirati eCall sustav ugrađen u vozilo od strane bilo koga.

9. Održavanje

Motorni prostor	9-3
Servisi održavanja	9-4
Odgovornost vlasnika	9-4
Održavanje od strane vlasnika.....	9-5
Raspored održavanja od strane vlasnika	9-6
Raspored servisa održavanja.....	9-7
Redovno održavanje – Europa	9-8
Održavanje u teškim uvjetima korištenja - Europa	9-10
Redovno održavanje - osim Europe.....	9-11
Održavanje u teškim uvjetima - osim Europe	9-13
Objašnjenje stavki rasporeda održavanja.....	9-14
Rashladna tekućina	9-15
Tekućina kočnica.....	9-16
Provjera razine tekućine kočnica	9-16
Ulje redukcijuskog mjenjača	9-17
Tekućina za pranje stakla.....	9-17
Provjera razine tekućine za pranje stakla	9-17
Filtar zraka klima-uređaja	9-18
Provjera filtra zraka klima-uređaja	9-18
Zamjena filtra.....	9-18
Metlice brisača	9-19
Provjera metlica brisača	9-19
Zamjena metlica brisača.....	9-19
Akumulator (12 V).....	9-22
Za najdulji životni vijek akumulatora.....	9-23
Oznaka kapaciteta akumulatora.....	9-23
Dopunjavanje akumulatora	9-23
Reset stavki.....	9-24
Tires and wheels	9-25

Gume i kotači.....	9-25
Njega guma	9-25
Preporučeni tlak u hladnim gumama	9-25
Provjera tlaka u gumama	9-26
Rotacija guma (kotača).....	9-27
Geometrija ovjesa i balansiranje guma.....	9-27
Zamjena guma.....	9-28
Zamjena kotača	9-29
Prianjanje guma.....	9-29
Održavanje guma	9-29
Oznaka na bočnoj stranici gume	9-29
Gume niskog presjeka.....	9-32
Osigurači.....	9-33
Zamjena osigurača ispod instrument ploče	9-34
Osigurači u motornom prostoru.....	9-36
Popis osigurača i releja	9-36
Žarulje	9-46
Žarulja glavnog svjetla, pozicijskog, žmigavaca i dnevnog svjetla – zamjena	9-47
Zamjena žarulje bočnog žmigavca.....	9-49
Zamjena žarulje stražnjeg svjetla	9-53
Zamjena žarulje trećeg stop svjetla	9-54
Zamjena svjetla registarske pločice	9-54
Zamjena svjetla prednjeg prtljažnika	9-55
Zamjena žarulje unutrašnjeg svjetla	9-55
Njega izgleda.....	9-57
Njega vanjštine	9-57
Njega unutrašnjosti.....	9-62

MOTORNI PROSTOR

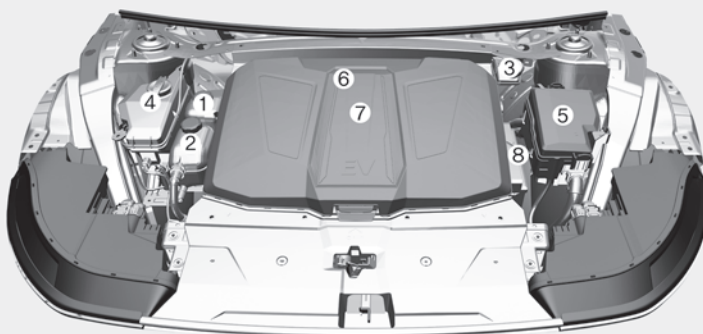

Stvarni se motorni prostor može razlikovati od ilustracije.

ONE1091001

1. Spremnik rashladne tekućine
2. Spremnik LCW rashladne tekućine
3. Spremnik tekućine kočnica
4. Spremnik tekućine za pranje stakla
5. Kutija s osiguračima
6. Filtar klima-uređaja
7. Poklopac prednjeg prtljažnika
8. Akumulator (12V)

SERVISI ODRŽAVANJA

Trebate iskazati veliku brigu kako biste spriječili oštećenje Vašeg vozila i Vaše ozljeđivanje kad god obavljate bilo kakvo održavanje ili postupke pregledavanja.

Neodgovarajuće, nepotpuno ili nedovoljno servisiranje može rezultirati problemima u funkcioniranju Vašeg vozila koji mogu dovesti do oštećenja vozila, nesreće, ili tjelesne ozljede.

Odgovornost vlasnika

Servis održavanja i zadržavanje zapisnika su odgovornost vlasnika.

Općenito preporučujemo da Vaše vozilo servisira ovlašteni HYUNDAI trgovac.

Trebali biste zadržati dokumente koji prikazuju da je pravilno održavanje obavljeno na Vašem vozilu u skladu s tablicama rasporeda servisa održavanja prikazanim na sljedećim stranicama.

Treba Vam ta informacija kako bi se ustanovila Vaša usklađenost sa zahtjevima servisiranja i održavanja Vašeg jamstva vozila.

Detaljne informacije o jamstvu su opisane u Vašoj putovnici servisa.

Popravci i prilagodbe potrebni kao rezultat nepravilnog održavanja ili nedostatka potrebnog održavanja nisu pokriveni kad je Vaše vozilo pokriveno jamstvom. .

Mjere opreza održavanja vlasnika

Nepravilno ili nepotpuno servisiranje može rezultirati problemima. Ovo poglavlje daje upute samo za stavke održavanja koje je jednostavno obaviti.

Vaše vozilo ne bi trebalo modificirati ni na koji način. Bilo kakve modifikacije mogu negativno utjecati na performanse, sigurnost ili dugotrajnost vozila i mogu dovesti do ukidanja jamstva koje daje proizvođač.

OPASKA

Nepravilno održavanje vlasnika tijekom trajanja jamstva može utjecati na pokrivenost jamstva. Za detalje, pročitajte odvojenu servisnu knjižicu koju ste dobili s vozilom. Ako ste nesigurni u vezi bilo koje procedure servisiranja ili održavanja, preporučujemo da sustav servisira ovlašteni HYUNDAI trgovac.

ODRŽAVANJE OD STRANE VLASNIKA



UPOZORENJE

Obavljanje radova održavanja na vozilu može biti opasno. Možete biti ozbiljno ozlijeđeni tijekom obavljanja nekih postupaka održavanja. Ako nemate dovoljno znanja i iskustva ili odgovarajuće alate i opremu za obavljanje radova, preporučujemo da sustav servisira ovlašteni HYUNDAI trgovac.

- Parkirajte vozilo, ručicu mjenjača prebacite u položaj P i aktivirajte parkirnu kočnicu. Power prekidač mora biti u položaju OFF.
- Rad ispod poklopca motora je opasan. Postaje još opasnije kad nosite nakit ili labavu odjeću. Oni se mogu zapetljati u pokretnim dijelovima i rezultirati ozljedom.
- Nemojte prilaziti otvorenim plamenom ili iskrecim alatom akumulatoru.



UPOZORENJE

START/STOP prekidač mora biti u položaju OFF kako bi vozilo bilo isključeno prije radova na održavanju vozila.

Preporučujemo da sljedeći popisi budu provjere i pregledi vozila koje trebaju obaviti vlasnik ili ovlašteni HYUNDAI trgovac propisanom učestalošću kako bi se pomogao osigurati siguran, pouzdan rad Vašeg vozila.

Ako imate bilo kakva pitanja, preporučujemo da konzultirate ovlaštenog HYUNDAI trgovca.

Sljedeće provjere održavanja vlasnika općenito nisu pokrivene jamstvima i možda Vam se naplate rad te korišteni dijelovi i maziva.

Sustav upravljanja električnim pogonom može izazvati otkazivanje ili neke druge negativne utjecaje na sustave za održavanje života ili umjetne organe. Raspitajte se o opasnostima i mogućim utjecajima na umjetne organe kod njegovog proizvođača prije početka bilo kakvih radova.

Raspored održavanja vlasnika

Kad stanete dopuniti bateriju:

- Provjerite razinu rashladne tekućine u spremniku rashladne tekućine.
- Provjerite razinu tekućine za pranje vjetrobranskog stakla.
- Obratite pažnju na nedovoljno napuhane gume.



UPOZORENJE

Budite oprezni kad provjeravate razinu Vaše rashladne tekućine dok je motorni prostor vruć. Uzavrela rashladna tekućina i para mogu se ispuhati pod pritiskom. To može uzrokovati opekline i druge ozbiljne ozljede.

Dok upravljate vozilom:

- Provjerite ima li vibraciju u upravljaču. Primijetite bilo kakav povišen napor kod upravljanja ili labavost u upravljaču, ili promjene u njegovu položaju dok vozite ravno.
- Primijetite ako Vaše vozilo stalno blago skreće ili “vuče” u jednu stranu kad vozite na glatkoj, ravnoj cesti.
- Kod zaustavljanja, slušajte i provjerite neobične zvukove, povlačenje u jednu stranu, povećan hod papučice kočnice ili papučicu kočnice koja se teško pritišće.
- Ako se bilo kakvo klizanje ili promjene u radu Vašeg mjenjača dogode, provjerite razinu ulja u mjenjaču.
- Provjerite funkciju P (parkiranje) redukcijskog mjenjača.
- Provjerite parkirnu kočnicu.
- Provjerite cure li tekućine ispod Vašeg vozila (curenje vode iz klimatizacijskog sustava tijekom ili nakon korištenja je normalno).

Barem jednom mjesečno:

- Provjerite razinu rashladne tekućine u spremniku rashladne tekućine.
- Provjerite rad svih vanjskih svjetala, uključujući kočiona svjetla, pokazivače smjera i svjetla za nuždu.
- Provjerite tlak zraka u svim gumama, uključujući rezervnu.
- Provjerite zategnutost vijaka kotača.

Barem dvaput godišnje (npr., svakog proljeća ili jeseni):

- Provjerite crijeva hladnjaka, grijača i klimatizacije za curenje ili oštećenja.
- Provjerite raspršivanje perača vjetrobranskog stakla i rad brisača. Očistite metlice brisača s čistom krpom navlaženom tekućinom za stakla.
- Provjerite podešenost prednjih svjetala.
- Provjerite istrošenost i rad krilno/ramenih sigurnosnih pojaseva.
- Provjerite istrošenost guma i labavost matica na kotačima.

Barem jedanput godišnje:

- Očistite odvodne rupe na karoseriji i vratima.
- Podmažite šarke na vratima i poklopcu motora.
- Podmažite brave i kopče na vratima i poklopcu motora.
- Podmažite gumene obrube na vratima.
- Provjerite sustav klimatizacije.
- Pregledajte i podmažite spone ovjesa.
- Očistite akumulator i polove.
- Provjerite razinu tekućine za kočnice.

RASPORED SERVISA ODRŽAVANJA

Slijedite raspored redovnog održavanja ako se vozilo obično vozi gdje nijedan od sljedećih uvjeta nije primjenjiv. Ako je bilo koji od sljedećih uvjeta primjenjiv, pridržavajte se plana održavanja u teškim uvjetima korištenja.

- Učestala vožnja kratkim udaljenostima (manje od 8 km u normalnim ili manje od 16 km u uvjetima smrzavanja ispod 0°C).
- Vožnja u prašnjavim uvjetima ili pješčanim područjima.
- Opsežna upotreba kočnica.
- Gradska vožnja tj. korištenje u uvjetima gustog prometa.
- Vožnja u područjima gdje se koriste sol ili drugi korozivni materijali.
- Vožnja na grubim ili blatnjavim cestama.
- Vožnja u planinskim područjima.
- Vuča prikolice, kamp-prikolice ili korištenje krovne kutije.
- Korištenje u svrhu taxija, auto-škole, patrolnog vozila ili neka druga komercijalna upotreba vozila.
- Vožnja brzinom visokim brzinama i naglim ubrzanjima/usporenjima.
- Učestala vožnja u start-stop uvjetima.

Ako se Vaše vozilo koristi u navedenim uvjetima, trebali biste pregledavati, mijenjati ili nadopunjavati češće nego po sljedećem rasporedu redovnog održavanja. Nakon razdoblja ili udaljenosti prikazane u tablicama, nastavite slijediti propisane intervale održavanja.

Dopušteno odstupanje od propisanog servisnog intervala je mjesec dana/1000 km.

Raspored redovnog održavanja - samo Europa

Zahvati održavanja iz tablice su potrebni kako bi vozilo ostalo u top formi. Čuvajte račune od obavljenih servisnih zahvata kako biste zaštitili svoje pravo na jamstvo.

Ako su navedeni i termin i kilometraž, onda se ravnajte po principu što nastupi prije.

STAVKA ODRŽAVANJA	INTERVAL ODRŽAVANJA		Mjeseci ili prevaijena kilometraža, što nastupi prije									
	Mjeseci		24	48	72	96	120	144	168	192		
	Milijx1000		20	40	60	80	100	120	140	160		
	Km x1000		30	60	90	120	150	180	210	240		
Rashladni sustav			Provjerite 'Razina rashladne tekućine i curenja' svaki dan									
			Prva je provjera na 60.000 km ili 48 mjeseci, nakon toga svakih 30.000 km ili 24 mjeseci									
Rashladno sredstvo *1	Standardno		Prva zamjena nakon 200.000 km ili 10 godina, nakon toga zamjena svakih 40.000 km ili 24 mjeseci									
	Niske provodljivosti		Zamjena svakih 60.000 km ili 36 mjeseci *2									
Ulje reducijskog mjenjača			I			I			I		I	
Stanje akumulatora		I	I		I	I		I	I	I		
Svi električni sustavi		I	I		I	I		I	I	I		
Kočnički vodovi i spojevi		I	I		I	I		I	I	I		
Pedala kočnice		I	I		I	I		I	I	I		
Parkirna kočnica		I	I		I	I		I	I	I		
Kočnička tekućina		R	R		R	R		R	R	R		
Kočnički diskovi i obloge		I	I		I	I		I	I	I		

I : Provjera i po potrebi podešavanje, ispravljanje, čišćenje ili zamjena.

R : Zamjena.

*1: Ako je potrebna zamjena ili dodavanje rashladne tekućine, preporučujemo da posjetite ovlaštenog HYUNDAI trgovca.

*2: Radi vaše udobnosti korištenja mogu se zamijeniti i ranije tijekom redovnog održavanja.

Raspored redovnog održavanja (nastavak) - samo Europa

INTERVAL ODRŽAVANJA	Mjeseci ili prevoljena kilometraža, što nastupi prije										
	Mjeseci	24	48	72	96	120	144	168	192		
STAVKA ODRŽAVANJA	Milijex1000	20	40	60	80	100	120	140	160		
	Km×1000	30	60	90	120	150	180	210	240		
Upravljački mehanizam, spona i manžete		I	I	I	I	I	I	I	I		
Poluosovine i manžete		I	I	I	I	I	I	I	I		
Gume (tlak i istrošenost)		I	I	I	I	I	I	I	I		
Prednje spona		I	I	I	I	I	I	I	I		
Vijci i matice ovjesa		I	I	I	I	I	I	I	I		
Rashladno sredstvo klima-uređaja		I	I	I	I	I	I	I	I		
Kompresor klima-uređaja		I	I	I	I	I	I	I	I		
Filtar klima-uređaja	R	R	R	R	R	R	R	R	R		
Baterija pan-Europskog eCall sustava		Zamjena svake 3 godine									

I : Provjera i po potrebi podešavanje, ispravljanje, čišćenje ili zamjena.

R : Zamjena.

Otežani uvjeti korištenja – Europa

Stavke iz tablice se moraju češće servisirati na vozilima čiji način korištenja ukazuje na otežano korištenje.

Modificirani i prilagođeni raspored održavanja pronađite u tablici dolje.

R : Zamjena

I : Provjera i po potrebi podešavanje, ispravljanje, čišćenje ili zamjena

Stavka održavanja	Operacija održavanja	Interval	Uvjeti vožnje
Ulje redukcijskog mjenjača	R	Svakih 120.000 km	A, B, E, F, H
Upravljački sustav, spone i manžete	I	Češća provjera, ovisno o stanju	C, D, E, F, G
Ležaji prednjeg ovjesa	I	Češća provjera, ovisno o stanju	B, C, D, E, F
Disk kočnice i obloge, čeljusti i diskovi	I	Češća provjera, ovisno o stanju	B, C, D, E, F, G, H, I, J
Poluosovine i manžete	I	Češća provjera, ovisno o stanju	B, C, D, E, F, G, H, I, J
Filtar zraka klima-uređaja	R	Češća zamjena, ovisno o stanju	C, E

Otežani uvjeti korištenja (definicije)

- A. Učestala vožnja kratkim udaljenostima manjima od 8 km u normalnim temperaturama ili manje od 16 km u smrzavajućim temperaturama.
- B. Vožnja na grubim, prašnjavim, blatnim, neasfaltiranim, makadamskim ili solju posipanim cestama.
- C. Vožnja u područjima gdje se koriste sol ili drugi korozivni materijali ili u vrlo hladnim vremenskim uvjetima.
- D. Vožnja u pješčanim područjima.
- E. Vožnja u gustom gradskom prometu.
- F. Vožnja na uzbrdicama, nizbrdicama, ili planinskim cestama.
- G. Vuča prikolice ili korištenje kamp-kućice ili krovni nosača.
- H. Vožnja kao patrolni automobil, taxi, komercijalno vozilo ili vuča vozila.
- I. Vožnja brzinom visokim brzinama i naglim ubrzanjima/usporenjima.
- J. Česta vožnja u stani-kreni uvjetima.

Raspored redovnog održavanja - osim Europe

Zahvati održavanja iz tablice su potrebni kako bi vozilo ostalo u top formi. Čuvajte račune od obavljenih servisnih zahvata kako biste zaštitili svoje pravo na jamstvo.

Ako su navedeni i termin i kilometraž, onda se ravnajte po principu što nastupi prije.

INTERVAL ODRŽAVANJA	Mjeseci ili prevajljena kilometraža, što nastupi prije									
	Mjeseci	12	24	36	48	60	72	84	96	
STAVKA ODRŽAVANJA	Milijex1000	10	20	30	40	50	60	70	80	
	Kmx1000	15	30	45	60	75	90	105	120	
Rashladni sustav		Provjerite 'Razina rashladne tekućine i curenja' svaki dan								
		Prva je provjera na 60.000 km ili 48 mjeseci, nakon toga svakih 30.000 km ili 24 mjeseci								
Rashladno sredstvo *1	Standardno	Prva zamjena nakon 200.000 km ili 10 godina, nakon toga zamjena svakih 40.000 km ili 24 mjeseci								
	Niske provodljivosti	Zamjena svakih 60.000 km ili 36 mjeseci *2								
Ulje redukcijuskog mjenjača										
	Za Srednji Istok	Provjera svakih 10.000 km ilir 6 mjeseci								
Stanje akumulatora	Osim Srednjeg Istoka	I	I	I	I	I	I	I	I	
Svi električni sustavi		I	I	I	I	I	I	I	I	
Kočnički vodovi i spojevi		I	I	I	I	I	I	I	I	
Pedala kočnice		I	I	I	I	I	I	I	I	
Parkirna kočnica		I	I	I	I	I	I	I	I	
Kočnička tekućina		I	R	I	R	I	R	I	R	

I : Provjera i po potrebi podešavanje, ispravljanje, čišćenje ili zamjena.

R : Zamjena.

*1 : Ako je potrebna zamjena ili dodavanje rashladne tekućine, preporučujemo da posjetite ovlaštenog HYUNDAI trgovca.

*2 : Radi vaše udobnosti korištenja mogu se zamijeniti i ranije tijekom redovnog održavanja.

Raspored redovnog održavanja (nastavak) - osim Europe

INTERVAL ODRŽAVANJA	Mjeseci ili prevaljena kilometraža, što nastupi prije											
	Mjeseci	12	24	36	48	60	72	84	96			
STAVKA ODRŽAVANJA	Milijex1000	10	20	30	40	50	60	70	80			
	Kmx1000	15	30	45	60	75	90	105	120			
Kočnički diskovi i obloge		I	I	I	I	I	I	I	I			
Upravljački mehanizam		I	I	I	I	I	I	I	I			
Poluosovine i manžete			I		I		I		I			
Gume (tlak i istrošenost)		I	I	I	I	I	I	I	I			
Prednje sponje		I	I	I	I	I	I	I	I			
Vijci i matice ovjesa		I	I	I	I	I	I	I	I			
Rashladno sredstvo klima-uređaja		I	I	I	I	I	I	I	I			
Kompresor klima-uređaja		I	I	I	I	I	I	I	I			
Filter klima-uređaja		R	R	R	R	R	R	R	R			
Baterija pan-Europskog eCall sustava (ako je u opremi)												
		Zamjena svake 3 godine										

I : Provjera i po potrebi podešavanje, ispravljanje, čišćenje ili zamjena.

R : Zamjena.

Otežani uvjeti korištenja –osim Europe

Stavke iz tablice se moraju češće servisirati na vozilima čiji način korištenja ukazuje na otežano korištenje.

Modificirani i prilagođeni raspored održavanja pronađite u tablici dolje.

R : Zamjena I : Provjera i po potrebi podešavanje, ispravljanje, čišćenje ili zamjena

Stavka održavanja	Operacija održavanja	Interval	Uvjeti vožnje
Ulje redukcijuskog mjenjača	R	Svakih 120.000 km	C, D, E, F, G, H, I, J
Upravljački sustav, spone i manžete	I	Češća provjera, ovisno o stanju	C, D, E, F, G
Ležaji prednjeg ovjesa	I	Češća provjera, ovisno o stanju	C, D, E, F, G
Disk kočnice i obloge, čeljusti i diskovi	I	Češća provjera, ovisno o stanju	C, D, E, F, G, H, I, J, K
Poluosovine i manžete	I	Češća provjera, ovisno o stanju	B, C, D, E, F, G, H, I, J
Filtar zraka klima-uređaja	R	Češća zamjena, ovisno o stanju	C, E

Otežani uvjeti korištenja (definicije)

- Učestala vožnja kratkim udaljenostima manjima od 8 km u normalnim temperaturama ili manje od 16 km u smrzavajućim temperaturama
- Vožnja niskim brzinama na velikim udaljenostima.
- Vožnja na grubim, prašnjavim, blatnim, neasfaltiranim, makadamskim ili solju posipanim cestama.
- Vožnja u područjima gdje se koriste sol ili drugi korozivni materijali ili u vrlo hladnim vremenskim uvjetima.
- Vožnja u pješčanim područjima.
- Vožnja u gustom gradskom prometu.
- Vožnja na uzbrdicama, nizbrdicama, ili planinskim cestama.
- Vuča prikolice ili korištenje kamp-kućice ili krovnih nosača.
- Vožnja kao patrolni automobil, taxi, komercijalno vozilo ili vuča vozila.
- Vožnja preko 170 km/h.
- Česta vožnja u stani-kreni uvjetima.

OBJAŠNENJE STAVKI RASPOREDA ODRŽAVANJA

Sustav hlađenja

Provjerite dijelove sustava hlađenja, poput hladnjaka, spremnika za rashladnu tekućinu, crijeva i priključke za curenje i oštećenje. Zamijenite sve oštećene dijelove.

Rashladna tekućina

Rashladnu tekućinu treba zamijeniti u intervalima propisanim u rasporedu održavanja.

Ulje redukcijskog mjenjača

Ulje redukcijskog mjenjača treba provjeravati sukladno uvjetima korištenja.

Crijeva i vodovi kočnica

Vizualno provjerite pravilnu ugradnju, trljanje, pukotine, propadanje i bilo kakvo curenje. Odmah zamijenite sve propale ili oštećene dijelove.

Kočiona tekućina

Provjerite razinu kočione tekućine u spremniku za kočionu tekućinu. Razina bi trebala biti između oznaka "MIN" i "MAX" sa strane spremnika. Koristite samo hidrauličnu kočionu tekućinu u skladu s DOT4 specifikacijom.

Kočione pločice, kliješta i diskovi

Provjerite pločice za pretjeranu istrošenost, diskove za dotrajnost i istrošenost, i kliješta za curenje tekućine.

Za više informacija o provjeravanju granica istrošenosti pločica ili obloga, pogledajte HYUNDAI internetsku stranicu.

(<http://service.hyundai-motor.com>)

Vijci za prihvat ovjesa

Provjerite prijate ovjesa za labavost ili oštećenje. Zategnite na propisani zatezni moment.

Letva volana, spone, manžete, krajnici

Sa zaustavljenim vozilom i isključenim motorom, provjerite za pretjeranu zračnost upravljača.

Provjerite spone za iskrivljenje ili oštećenje.

Provjerite manžete i krajnike za propadanje, pukotine ili oštećenje.

Zamijenite sve oštećene dijelove.

Poluosovine i manžete

Provjerite poluosovine, manžete i kopče manžeta za pukotine, propadanje ili oštećenje. Zamijenite sve oštećene dijelove i, ako je potrebno, koristite mast za podmazivanje.

Rashladno sredstvo/kompresor klimatizacije

Provjerite vodove klimatizacije i priključke za curenje i oštećenje.

RASHLADNA TEKUĆINA



Provjerite stanje i priključke svih crijeva sustava hlađenja i crijeva grijača. Zamijenite sva otečena ili propala crijeva.

Razina rashladne tekućine treba biti popunjena između F (MAX) i L (MIN) oznaka sa strane spremnika za rashladnu tekućinu kad je motor hladan.

Ako je razina rashladne tekućine niska preporučujemo da sustav pregleda ovlašteni HYUNDAI trgovac.

Koristite samo rashladno sredstvo namijenjeno električnim vozilima; dodavanje druge vrste rashladnog sredstva može izazvati oštećenja vozila.

⚠ UPOZORENJE

U električnom se vozilu koristi specifično rashladno sredstvo (plave boje) s niskom provodljivošću električne energije i dopunjavanje sustava drugim tipom rashladnog sredstva može izazvati probleme na vozilu.

⚠ UPOZORENJE



Električni motor ventilatora može se pokrenuti u svakom trenutku čak i ako motor nije uključen i može izazvati ozbiljne ozljede.



Pazite da ruke, kosa ili odjeća ne dođu u dodir s rotirajućim lopaticama ventilatora.

Elektromotorom (ventilatorom za hlađenje) upravljaju temperatura rashladne tekućine, rashladni pritisak i brzina vozila. Budite izrazito oprezni kad radite blizu lopatica ventilatora za hlađenje kako Vas ne bi ozlijedile rotirajuće lopatice ventilatora. Kako se temperatura rashladne tekućine motora smanjuje, elektromotor će se automatski isključiti. To je normalno stanje.

TEKUĆINA KOČNICA

Provjeravanje razine kočione tekućine

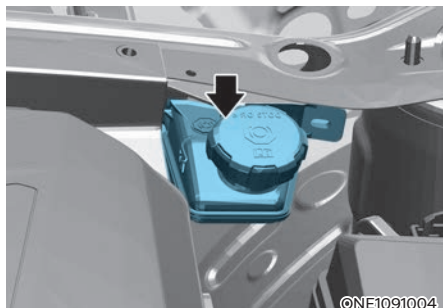

Provjerite razinu tekućine u spremniku povremeno. Razina tekućine treba biti između MAX i MIN oznaka sa strane spremnika.

Prije uklanjanja čepa spremnika i dodavanja kočione tekućine, temeljito očistite područje oko čepa spremnika kako biste spriječili onečišćenje kočione tekućine.

Ako je razina niska, dodajte tekućinu do razine MAX. Razina će se sniziti s prijednom kilometražom. To je normalno stanje povezano s trošenjem obloga kočnica.

Ako je razina tekućine pretjerano niska, preporučujemo da sustav provjeri ovlaštenu HYUNDAI trgovac.



UPOZORENJE

U slučaju da kočioni sustav zahtijeva često dodavanje tekućine, to ukazuje na curenje iz kočničkog sustava. Preporučujemo da sustav pregleda ovlaštenu HYUNDAI trgovac.



UPOZORENJE

Kad mijenjate i dodajete kočionu tekućinu, rukujte pažljivo. Nemojte dopustiti da dođe u dodir s Vašim očima. Ako kočiona tekućina dođe u dodir s Vašim očima, odmah ih isperite s velikom količinom svježe vode iz slavine (ispirite barem 15 minuta). Neka doktor pregleda Vaše oči što je prije moguće.

OPASKA

- Nemojte dopustiti da kočiona tekućina dođe u dodir s lakom karoserije, jer će to rezultirati oštećenjem laka.
- Kočiona tekućina, koja je dulje vrijeme izložena otvorenom zraku, nikada ne bi smjela biti korištena jer se ne može jamčiti njezina kvaliteta. Trebate ju pravilno odbaciti.
- Nemojte staviti krivu vrstu tekućine. Nekoliko kapi mineralnog ulja, poput motornog ulja, u Vašem kočionom sustavu može oštetiti dijelove kočionog sustava.



Obavijest

- Koristite samo propisanu kočionu tekućinu. (Pogledajte “Preporučena maziva i kapaciteti” u poglavlju 2.) Nikada nemojte miješati različite vrste tekućina.
- Prije uklanjanja čepa spremnika tekućine kočnica/spojke, pročitajte upozorenje na čepu.
- Očistite čep spremnika prije uklanjanja. Koristite samo DOT4 tekućine kočnica/spojke iz posude koja još nije bila otvorena.

ULJE REDUKCIJSKOG MJENJAČA

U vozilu ne postoji pokazivač razine ulja redukcijskog mjenjača. Provjeravajte ulje redukcijskog mjenjača svakih 60.000 km. Ako se vozilo koristi u otežanim uvjetima, provjerite raspored održavanja u ovom priručniku sukladan tim uvjetima korištenja i obratite se ovlaštenom HYUNDAI trgovcu.

TEKUĆINA ZA PRANJE STAKLA

Provjeravanje razine tekućine za stakla

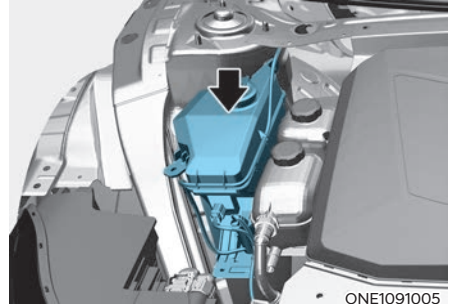

Provjerite razinu tekućine u spremniku tekućine za stakla i dodajte tekućinu ako je potrebno. Obična voda se može koristiti ako tekućina za stakla nije dostupna. Međutim, koristite otapalo za pranje s karakteristikama antifrizu za hladnim klimama kako biste spriječili zamrzavanje.



UPOZORENJE

- **Nemojte koristiti rashladnu tekućinu ili antifriz u spremniku tekućine za stakla. Rashladna tekućina može znatno zakloniti vidljivost kad se rasprši po vjetrobranskom staklu i može uzrokovati gubitak kontrole nad vozilom ili oštećenje laka i karoserije.**
- **Tekućine za pranje vjetrobranskog stakla sadrže određenu količinu alkohola i mogu biti zapaljive u nekim okolnostima. Nemojte dopustiti da iskre ili plamen dođu u kontakt s tekućinom za stakla ili spremnikom tekućine za stakla. Može doći do oštećenja vozila i putnika.**
- **Tekućine za pranje vjetrobranskog stakla su otrovne za ljude i životinje. Nemojte piti i izbjegavajte kontakt s tekućinom za pranje vjetrobranskog stakla. Može doći do ozbiljnih ozljeda ili smrti.**
- **Držite podalje od djece i životinja.**

FILTAR ZRAKA KLIMA-UREĐAJA

Pregled filtra

Ako se vozilo dulje vrijeme koristi u izrazito zagađenim gradovima ili na prašnjavim, grubim cestama, filter se treba pregledati češće i zamijeniti ranije. Kad Vi, vlasnik, zamijenite filter zraka klima-uređaja, zamijenite ga obavljajući sljedeću proceduru, i budite oprezni da izbjegnute oštećivanje drugih komponenti.

Zamijenite filter prema rasporedu održavanja.

Zamjena filtra

1. Otvorite poklopac motora.

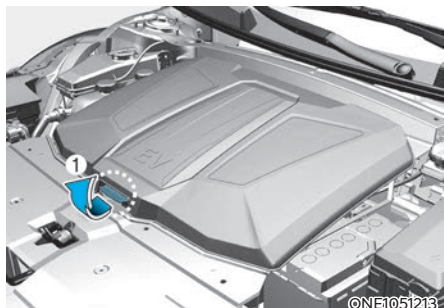

2. Otvorite poklopac prednjeg prtljažnika dok držite pritisnutom ručicu (1).

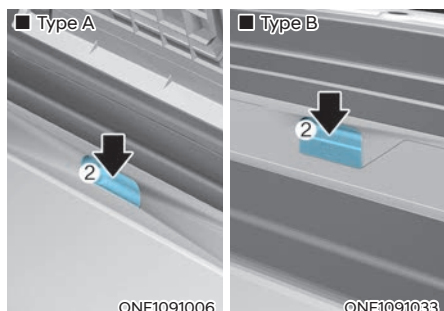

3. Maknite pokrov povlačenjem prednje ručice (2).

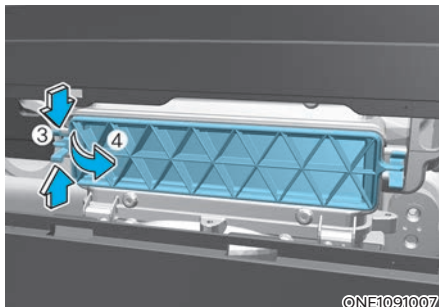

4. ritisnite filter zraka klima-uređaja dok pritisćete bravicu (3) s lijeve strane poklopca (4).
5. Zamijenite filter zraka klima-uređaja.
6. Ponovno sastavite suprotnim redosljedom od rastavljanja.

OPASKA

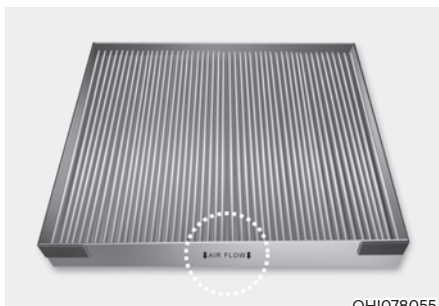

- Ugradite novi filter zraka klima-uređaja u pravilnom smjeru sa simbolom strelice (↓) okrenutim prema dolje.

Inače, učinkovitost klima-uređaja se može smanjiti i možda može doći do buke.

- Poklopac prednje prtljažnika mora biti u potpunosti i sigurno zatvoren.

U protivnom prijetje oštećenja, bučan rad ili prodor stranih čestica u sustav.

METLICE BRISAČA

Pregled metlica

Onečišćenje vjetrobranskog stakla ili metlica brisača sa stranom tvari može smanjiti učinkovitost brisača vjetrobrana. Uobičajeni izvori onečišćenja su kukci, smola, i tretmani vrućim voskom korišteni u nekim komercijalnim autopraonicama. Ako metlice ne brišu pravilno, očistite staklo i metlice s dobrim sredstvom za čišćenje ili blagim deterdžentom i temeljito ih isperite čistom vodom.

OPASKA

Kako biste spriječili oštećenje metlica brisača, nemojte:

- koristiti benzin, kerozin, razrjeđivač ili druga otapala na ili blizu njih.
- pokušavati pomaknuti brisače ručno.
- koristiti neodobrene metlice brisača jer može rezultirati kvarom i otkazivanjem brisača.

i Obavijest

Komercijalni vrući vosak koji se primjenjuje u automatskim autopraonicama može otežati čišćenje vjetrobranskog stakla.

i Obavijest

Metlice brisača su potrošna stavka i normalno istrošenje nije predmet jamstva proizvođača.

Zamjena metlica

Kad brisači više ne čiste adekvatno, metlice su možda istrošene ili ispucane, i treba ih zamijeniti.

OPASKA

- **Kako biste spriječili oštećenje ruke brisača ili poklopca motora, ruke brisača treba podizati samo kad se nalaze u gornjem položaju za brisanje.**
- **Kako biste spriječili oštećenje ruke brisača ili drugih komponenti, nemojte pokušavati pomaknuti brisače ručno. Metlice brisača prije kretanja na vožnju uvijek vratite na staklo.**

Servisni položaj prednjih brisača

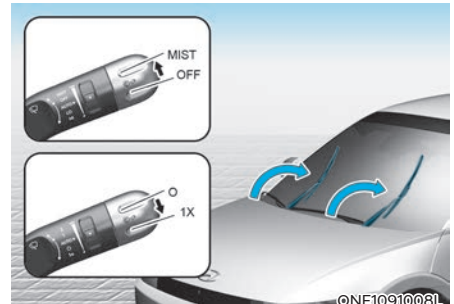

[A] : Tip A, [B] : Tip B

Ovo vozilo ima tzv. skrivene metlice brisača što znači da ih nije moguće odići od stakla kad su u svojem osnovnom položaju. Za zamjenu metlice slijedite proceduru koja je potrebna da se podigne ruka brisača.

Isključite vozilo, pomaknite prekidač za uključivanje brisača u položaj jednog zamaha (MIST, V) ili prema dolje u roku od 20 sekundi i držite ga tako dulje od 2 sekunde dok se ruke brisača ne podignu u svoj gornji položaj (kao na slici). Sad možete odići metlice od vjetrobrana. Pažljivo spustite metlice natrag na staklo. Ručicu pomaknite u bilo koji položaj kako bi se vratili u svoj osnovni položaj.

Tip A

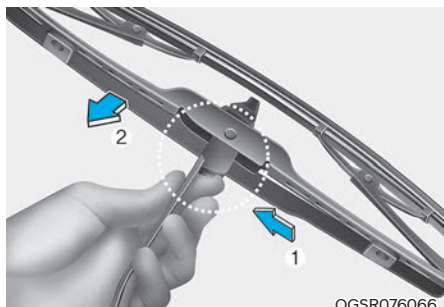
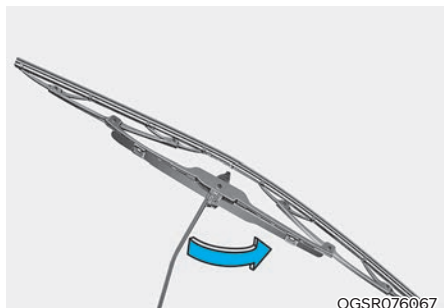

1. Podignite poklopac kopče brisača. Potom podignite metlicu brisača.
2. Dok pritišćete kopču (1), povucite metlicu prema dolje (2).

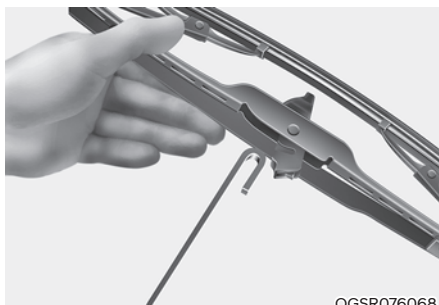

3. Uklonite metlicu s ruke brisača.
4. Ugradite novu metlicu brisača obrnutim redoslijedom od uklanjanja.
5. Spustite ruku brisača i metlicu na staklo.

Tip B

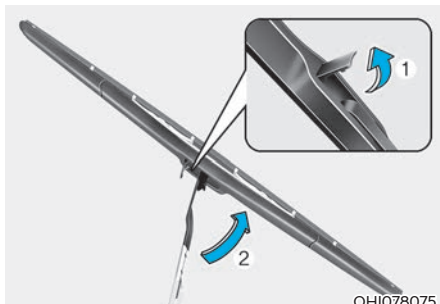

OHIO78075

1. Podignite ruku brisača. Podignite kopču metlice brisača (1). Podignite metlicu brisača.

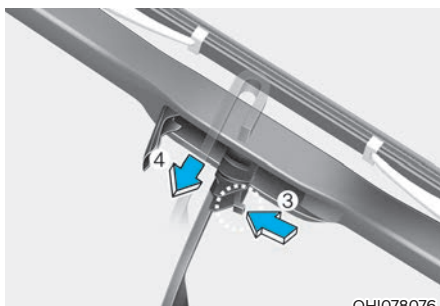

OHIO78076

2. Pritisnite klipsu (3). Zatim gurnite prema gore sklop metlice i uklonite ga (4).

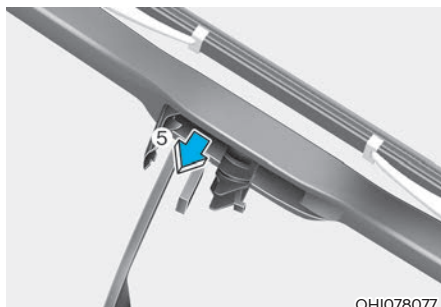

OHIO78077

3. Uklonite sklop metlice s ruke brisača (5).
4. Ugradite sklop metlice obrnutim redoslijedom od uklanjanja.
5. Vratite ruku brisača u izvorni položaj.

AKUMULATOR (12V)

UPOZORENJE

Kak biste spriječili **OZBILJNE OZLJEDE** ili one sa **SMRTNIM** posljedicama, vodite račun o ovim pretpostavkama tijekom rukovanja akumulatorom:



Uvijek pažljivo pročitajte sljedeće upute pri rukovanju akumulatora



Nosite uvijek zaštitu za oči kako bi se zaštitili od eventualnih curenja kiseline



Držite upaljene cigarete i druge plamene ili iskre podalje od akumulatora



Vodik, vrlo zapaljiv plin, uvijek je prisutan u ćelijama akumulatora i može eksplodirati ako je zapaljen



Držite akumulatore izvan dohvata djece



Akumulatori sadrže vrlo nagrizajuću **SUMPORNU KISELINU**. Nemojte dopustiti da kiselina akumulatora dođe u kontakt s Vašom kožom, očima, odjećom ili lakom.

Ako elektrolit uđe u Vaše oči, isperite oči čistom vodom najmanje 15 minuta i odmah potražite medicinsku pomoć.

Ako elektrolit dospije na Vašu kožu, temeljito operite zahvaćeno područje. Ako osjetite bol ili osjećaj peckanja, odmah potražite medicinsku pomoć.

- Kad podižete akumulator plastičnog kućišta, pretjerani pritisak na kućištu može uzrokovati curenje kiseline iz akumulatora, rezultirajući tjelesnim ozljedama. Podignite s nosačem akumulatora ili Vašim rukama na suprotnim kutevima.
- Nemojte pokušavati pokrenuti motor posudbom struje, ako je vaš akumulator smrznut.
- Nikada nemojte pokušavati puniti akumulator kad su kablovi akumulatora spojeni.
- Sustav električnog paljenja radi pri visokom naponu. Nikada nemojte dodirivati ove komponente dok je vozilo spremno za vožnju "READY".

Nepridržavanje prethodno navedenih upozorenja može rezultirati ozbiljnim tjelesnim ozljedama ili smrću.

OPASKA

- Ako se vozilo ne koristi dulji vremenski period na području niske temperature, odspojite akumulator i unesite ga unutra.
- Uvijek napunite akumulator do kraja kako biste spriječili oštećenje kućišta akumulatora na područjima niske temperature.

OPASKA

Ako se na vozilo spoje dodatni, neodobreni potrošači, akumulator se može isprazniti. Nemojte spajati neodobrene potrošače na vozilo.

Za najbolji rad akumulatora

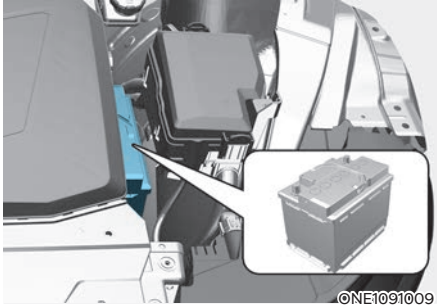

- Držite akumulator sigurno montiranim.
- Držite vrh akumulatora čistim i suhim.
- Držite polove i kleme čistima, zategnutima, i premazanima petrolejskim gelom ili mašću za polove.
- Odmah isperite sav proliven elektrolit s akumulatora otopinom vode i sode bikarbone.
- Ako se vozilo ne koristi dulji vremenski period, odspojite akumulator.

Oznaka kapaciteta akumulatora



* Stvarna oznaka akumulatora u vozilu može se razlikovati od ilustracije.

1. CMF60L-BCI : Ime modela akumulatora marke HYUNDAI
2. 12V : Nominalni napon

3. 60Ah(20HR) : Nominalni kapacitet (u amper satima)
4. 92RC : Nominalni rezervni kapacitet (u minutama)
5. 550CCA : Struja hladnog starta u amperima prema standardu SAE
6. 440A : Struja hladnog starta u amperima prema standardu EN

Punjenje akumulatora

Pomoću punjača

Vaše vozilo ima akumulator na bazi kalcija kojeg ne treba održavati.

- Ako se akumulator isprazni u kratkom roku (jer su, primjerice, prednja svjetla ili unutarnja svjetla ostala upaljena dok vozilo nije bilo u uporabi), punite ga sporim punjenjem na 10 sati.
- Ako se akumulator isprazni postepeno zbog visokog električnog opterećenja dok je vozilo korišteno, punite ga pri 20-30A na 2 sata.

UPOZORENJE

Kad punite akumulator, držite se sljedećih mjera opreza:

- Prije obavljanja održavanja ili punjenja akumulatora, isključite sve dodatne uređaje i zaustavite motor.
- Nosite zaštitu za oči kad provjeravate akumulator tijekom punjenja.
- Uvijek radite na otvorenom ili na dobro provjetranom prostoru.
- Nemojte dopustiti cigarete, iskre, ili plamen u blizini akumulatora.
- Akumulator se mora izvaditi iz vozila i staviti u područje s dobrom ventilacijom.

- Promatrajte akumulator tijekom punjenja i zaustavite ili smanjite brzinu punjenja ako ćelije akumulatora počnu nasilno ključati.
- Negativni kabel akumulatora mora se prvi skinuti i posljednji postaviti kad je akumulator odspojen. Isključite punjač akumulatora sljedećim redoslijedom:
 1. Isključite glavni prekidač punjača akumulatora.
 2. Otkāčite negativnu klemu s negativnog pola akumulatora.
 3. Otkāčite pozitivnu klemu s pozitivnog pola akumulatora.
- Uvijek koristite originalni HYUNDAI akumulator, ako je potrebna zamjena.

Pokretanje posudbom struje

Nakon što ste pokrenuli vozilo posudbom struje iz dobrog akumulatora vozite vozilo barem 20-30 minuta prije isključenja vozila. Možda nećete moći iznova pokrenuti motor, ako se akumulator nije stigao dovoljno dopuniti. Pogledajte 'posudbu struje' u poglavlju 8 za točan opis procedure posudbe struje.

***i* Obavijest**



Nepropisno odložen akumulator predstavlja opasnost po okoliš i ljudsko zdravlje.

Odložite akumulator sukladno zakonskim propisima.

Resetiranje stavki

Stavke se trebaju resetirati nakon što je akumulator ispražnjen ili je akumulator odspojen.

- Driving info/After recharging/ Accumulated info (stavke u Utility pogledu) (pogledajte poglavlje 4)
- Integrirani memorijski sustav (pogledajte poglavlje 5)
- Automatsko podizanje/spuštanje prozora (pogledajte poglavlje 5)
- Krovni otvor (pogledajte poglavlje 5)
- Automatski poklopac prtljažnika (pogledajte poglavlje 5)
- Sustav klima-uređaja (pogledajte poglavlje 5)
- Sat (pogledajte infotainment priručnik)
- Audio uređaj (pogledajte infotainment priručnik)

GUME I KOTAČI



UPOZORENJE

Napuhanost guma

Pretjerana napuhanost ili nedovoljna napuhanost mogu smanjiti vijek trajanja gume, negativno utjecati na upravljivost vozila i dovesti do naglog otkazivanja gume. To može uzrokovati gubitak kontrole nad vozilom i potencijalne ozljede:

- Pregledajte Vaše gume često za pravilnu napuhanost kao i istrošenost i oštećenja. Uvijek koristite mjerač tlaka zraka.
- Preporučeni tlak zraka hladnih guma za Vaše vozilo može se pronaći u ovom priručniku i na oznaci guma smještenoj na središnjem stupu (B nosaču) s vozačke strane.
- Zapamtite provjeriti tlak zraka Vaše rezervne gume. HYUNDAI preporučuje da provjerite rezervu svaki put kad provjerite tlak zraka ostalih guma na Vašem vozilu.
- Istrošene gume mogu uzrokovati nesreće. Zamijenite gume koje su istrošene, nejednako istrošene, ili oštećene.
- Kad zamjenjujete gume, **SVE** četiri gume moraju biti istih dimenzija izvorno isporučениh s vozilom. Korištenje guma drukčijih dimenzija može uzrokovati nepravilan rad ABS-a (sustav protiv blokiranja kotača) i ESC-a (elektronička kontrola stabilnosti) te narušiti dinamička vozna svojstva vašeg vozila.

Njega guma

Za pravilno održavanje, sigurnost i najnižu potrošnju goriva, uvijek morate održavati preporučeni tlak zraka u gumama i ostati unutar granica nosivosti i rasporeda mase preporučenih za Vaše vozilo.



Sve specifikacije (dimenzije i tlakovi) mogu se pronaći na oznaci na vozilu (naljepnica na središnjem krovnom nosaču).

Preporučeni tlak zraka hladnih guma

Svi tlakovi u gumama (uključujući rezervnu) trebaju biti provjereni kad su gume hladne. "Hladne gume" znače da vozilo nije voženo barem tri sata ili je voženo manje od 1,6 km.

Preporučeni tlakovi moraju biti održavani za najbolju udobnost i upravljivost vozila te minimalno trošenje guma.

Tople gume obično prekoračuju preporučeni tlak hladnih guma za 28 do 41 kPa (0,28 do 0,41 bar). Nemojte ispustiti zrak iz toplih guma kako biste prilagodili tlak jer će gume biti nedovoljno napuhane.

Za preporučeni tlak u gumama, pogledajte "Gume i kotači" u poglavlju 2.



UPOZORENJE

Pretjerana napuhanost ili nedovoljna napuhanost mogu smanjiti vijek trajanja gume, negativno utjecati na upravljivost vozila i dovesti do naglog otkazivanja gume. To može uzrokovati gubitak kontrole nad vozilom i potencijalne ozljede.

Gume s previše ili premalo tlaka troše se nejednako uzrokujući lošu upravljivost, gubitak kontrole nad vozilom i naglo otkazivanje guma što dovodi do nesreća, ozljeda i čak smrti. Preporučeni tlak zraka hladnih guma za Vaše vozilo može se pronaći u ovom priručniku i na oznaci guma smještenoj na središnjem stupu (B nosaču) s vozačeve strane.



OPREZ

- **Nedovoljna napuhanost također rezultira pretjeranim trošenjem, lošom upravljivošću i povećanom potrošnjom goriva. Moguća je i deformacija kotača. Držite tlak u gumama na odgovarajućim razinama. Ako je gumu potrebno često dopunjavati, preporučujemo da sustav provjeri ovlašteni HYUNDAI trgovac.**
- **Pretjerana napuhanost narušava udobnost, povećava trošenje u sredini gaznog sloja i mogućnost oštećenja od cestovnih opasnosti.**

Provjeravanje tlaka zraka u gumama

Provjerite Vaše gume jedanput mjesečno ili više. Također, provjerite tlak zraka rezervne gume.

Kako provjeriti

Koristite kvalitetan mjerac tlaka zraka (manometar) za provjeravanje tlaka u gumama. Ne možete ustanoviti jesu li Vaše gume pravilno napuhane promatrajući ih. Gume mogu izgledati pravilno napuhane čak i kad su nedovoljno napuhane.

Provjerite tlak zraka u gumama kad su gume hladne. "Hladne" znači da je Vaše vozilo mirovalo barem tri sata ili nije voženo više od 1,6 km.

Uklonite čep ventila s cijevi ventila gume. Pritisnite mjerac čvrsto na ventil kako biste izmjerili tlak. Ako tlak zraka hladne gume odgovara preporučenom tlaku na gumi i oznaci s informacijama, nema potrebe za dodatnim prilagodbama. Ako je tlak nizak, dodajte zrak dok ne dospijete do preporučenog tlaka.

Ako previše napunite gumu, otpustite zrak pritiskanjem metalne cjevčice u sredini ventila gume. Ponovno provjerite tlak gume mjeracom tlaka gume. Vodite računa da vratite čepove ventila na cijevi ventila. Oni pomažu sprečavanju curenja zraka čuvanjem od prljavštine i vlage.

Rotacija guma

Kako bi se ujednačilo trošenje guma, preporučuje se da se gume rotiraju svakih 12.000 km ili ranije ako dođe do nejednakog trošenja.

Tijekom rotacije, provjerite jesu li gume pravilno balansirane.

Kad rotirate gume, provjerite za nejednako trošenje i oštećenja. Abnormalno trošenje obično je uzrokovano netočnim tlakom guma, nepravilnom geometrijom kotača, kotačima izvan balansa, jakim kočenjem ili jakom vožnjom u zavojima. Potražite kvrge ili ispupčenja na gaznom sloju ili sa strane gume. Zamijenite gumu ako pronađete bilo koje od tih stanja. Zamijenite gumu ako su tkanina ili žica vidljivi. Nakon rotacije, vodite računa da prednje i stražnje gume dovedete na propisan tlak zraka i provjerite zategnutost matice kotača. Potreban moment pritezanja je između 11 i 13 kgm (107 do 127 Nm).

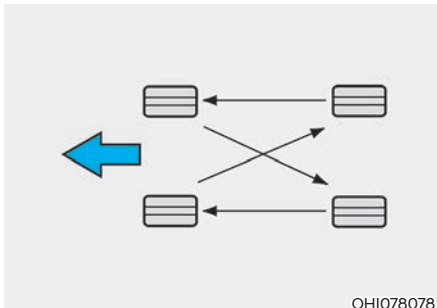

OHI078078

Pločice kočionih diskova trebaju se pregledati za istrošenost kad god su gume rotirane.

i Obavijest

Rotirajte radijalne gume koje imaju asimetričan dezen gaznog sloja samo naprijed-nazad i ne desno-lijevo. Razlika u vanjskom i unutrašnjem dijelu šare se jasno vidi. Kad ugrađujete novu asimetričnu gumu na vozilo, svakako vodite računa da dio gume koji je označen kao 'outside' gleda prema van. Ako se to ne učini, ponašanje vozila će se pogoršati.

! UPOZORENJE

- Nemojte koristiti smanjenu rezervnu gumu za rotaciju guma.
- Nemojte miješati dijagonalne i radijalne gume ni pod kojim okolnostima. To može uzrokovati neobične vozne osobine koje mogu rezultirati smrću, teškim ozljedama, ili oštećenjem imovine.

Geometrija kotača i balans guma

Kotači na Vašem vozilu su pažljivo balansirani u tvornici kako bi Vam se omogućili najdulji životni vijek guma i sveukupno najbolje performanse.

U većini slučajeva, nećete trebati ponovno poravnati kotače (namjestiti geometriju). Međutim, ako primijetite neobično trošenje guma ili Vaše vozilo vuče u jednu ili drugu stranu, možda treba ponovno poravnati kotače (namjestiti geometriju).

Ako primijetite da Vaše vozilo vibrira kad vozite glatkom cestom, Vaše kotače možda treba ponovno balansirati.

OPASKA

Nepravilni utezi kotača mogu oštetiti aluminijske kotače Vašeg vozila. Koristite samo odobrene utege kotača.

Zamjena gume



[A] : Indikator istrošenosti gaznog sloja

Ako je guma jednako istrošena, pojavit će se indikator istrošenosti gaznog sloja u obliku čvrste trake u gaznom sloju. To pokazuje da je preostalo manje od 1,6 mm gaznog sloja gume. Zamijenite gumu kad se ovo dogodi.

Nemojte čekati da se traka pojavi preko čitavog gaznog sloja prije zamjene gume.



UPOZORENJE

Smanjite rizik od TEŠKIH ili SMRTNIH OZLJEDA:

- Vožnja na istrošenim gumama je vrlo opasna i umanjit će učinkovitost kočenja, preciznost upravljanja i trakciju.
- Vaše vozilo je opremljeno gumama osmišljenima za sigurne osobine vožnje i upravljivosti. Nemojte koristiti dimenziju i vrstu gume i kotača koja je drukčija od one originalno ugrađenih na Vaše vozilo. To može utjecati na sigurnost i performanse Vašeg vozila, što može dovesti do problema s upravljivošću ili prevrtanja i ozbiljnih ozljeda. Kad zamjenjujete gume, vodite računa da opremite sve četiri gume s gumom i kotačem istovjetnih dimenzija, vrste, gaznog sloja, marke i indeksa nosivosti. Korištenje guma drukčijih dimenzija može uzrokovati nepravilan rad ABS-a (sustav protiv blokiranja kotača) i ESC-a (elektronička kontrola stabilnosti).
- Najbolje je zamijeniti sve četiri gume u isto vrijeme. Ako to nije moguće, ili potrebno, onda u paru zamijenite dvije prednje ili dvije stražnje gume. Zamjena samo jedne gume može ozbiljno utjecati na upravljivost Vašeg vozila.
- Gume propadaju s vremenom, čak i ako se ne koriste. Bez obzira na preostalu dubinu profila, HYUNDAI preporučuje da se zamijene gume koje su starije od šest godina.
- Vrućina uzrokovana vrućim klimama ili uvjeti čestog znatnog opterećivanja mogu ubrzati proces starenja. Nepridržavanje ovog upozorenja može rezultirati naglim otkazivanjem guma, koje može dovesti do gubitka kontrole i nesreće koja uključuje ozbiljne ozljede ili smrt.



UPOZORENJE

Gumu originalnih dimenzija koja je zamijenjena treba popraviti što je prije moguće inače prijeti opasnost od nezgode i gubitka nadzora nad vozilom. Rezervni kotač smanjenih dimenzija je namijenjen upotrebi samo u slučaju nužde. Nemojte s njim nikad voziti brže od 80 km/h.

Zamjena kotača

Kad mijenjate metalne kotače iz bilo kojeg razloga, vodite računa da su novi kotači ekvivalentni originalnim tvorničkim kotačima po promjeru, širini naplatka i offset-u kotača.

Trakcija guma

Trakcija guma može biti umanjena ako vozite na istrošenim gumama, gumama koje su nepravilno napuhane ili na skliskim cestovnim površinama. Gume treba zamijeniti kad se pojave indikatori istrošenosti gaznog sloja. Kako biste smanjili mogućnost gubitka kontrole, usporite kad god padaju kiša ili snijeg ili ima leda na cesti.

Održavanje guma

Osim pravilnog napuhavanja, ispravna geometrija kotača pomaže smanjenju trošenja guma. Ako otkrijete nejednako istrošenu gumu, neka Vaš trgovac provjeri geometriju kotača.

Kad ugradite nove gume, vodite računa da su balansirane. To će povećati udobnost vožnje i životni vijek guma. Dodatno, gumu uvijek treba ponovno balansirati ako je uklonjena s kotača.

Oznake na bočnici gume

Ove informacije identificiraju i opisuju osnovne karakteristike gume i također sadrže identifikacijski broj gume (TIN) za potvrđivanje sigurnosnog standarda. TIN može biti korišten za identifikaciju gume u slučaju opoziva.

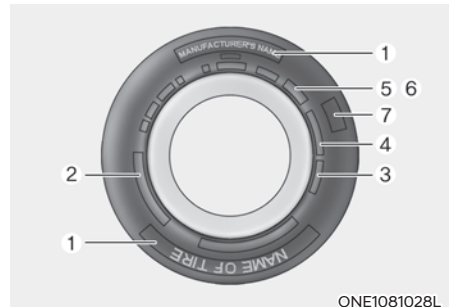

1. Ime proizvođača ili marke

Ime proizvođača ili marke je prikazano.

2. Oznaka dimenzija gume

Bočnica gume sadrži oznaku dimenzija gume. Trebat će Vam ta informacija prilikom odabira zamjenskih guma za Vaš automobil. Sljedeće informacije objašnjavaju što znače slova i brojke na oznaci dimenzija gume.

Primjer oznake dimenzija gume:

(Ove brojke su samo primjer; Vaša oznaka dimenzija gume može varirati ovisno o Vašem vozilu.)

235/55R19 105W

235 - Širina gume u milimetrima.

55 - Visina poprečnog presjeka gume (profila) kao postotak njezine širine.

R - Kod konstrukcije gume (Radijalna).

19 - Promjer naplatka u inčima (colima).

105 - Indeks nosivosti. Brojčani kod vezan uz maksimalan teret koji guma može nositi.

W - Simbol brzine. Pogledajte tablicu indeksa brzine u ovom poglavlju za dodatne informacije.

Oznaka dimenzija kotača

Kotači su također označeni važnim informacijama koje će Vam biti potrebne ako ćete ih trebati zamijeniti. Sljedeće informacije objašnjavaju što znače slova i brojke na oznaci dimenzija kotača.

Primjer oznake dimenzija kotača:

7.5J X 19

7.5 - Širina naplatka u inčima (colima).

J - Oznaka oblika naplatka.

19 - Promjer naplatka u inčima (colima).

Indeks brzine gume

Tablica ispod ispisuje brojne različite indekse brzine koji se trenutačno koriste za putnička vozila. Indeks brzine dio je oznake dimenzija gume na bočnici gume. Taj simbol odgovara maksimalnoj sigurnoj brzini za koju je ta guma osmišljena.

Simbol indeksa brzine	Maksimalna brzina
S	180 km/h (112 mph)
T	190 km/h (118 mph)
H	210 km/h (130 mph)
V	240 km/h (149 mph)
W	270 km/h (168 mph)
Y	300 km/h (186 mph)

3. Provjera životnog vijeka gume (TIN : identifikacijski broj gume)

Sve gume koje su starije od 6 godina, na osnovi datuma proizvodnje, snage gume i performansi, prirodno propadaju s godinama (čak i nekorištene rezervne gume). Stoga se gume (uključujući rezervnu gumu) trebaju zamijeniti novima. Datum proizvodnje možete pronaći na bočnici gume (možda i s unutarnje strane kotača) koja prikazuje DOT kod. DOT kod je serija brojk i na gumi koju čine brojke i slova. Datum proizvodnje označen je s četiri posljednje znamenke (znakova) DOT koda.

DOT : XXXX XXXX OOOO

Prednji dio DOT koda označava brojčani kod tvornice, dimenzije gume i dezen gaznog sloja, a posljednje četiri brojke označavaju tjedan i godinu proizvodnje.

Primjerice:

DOT XXXX XXXX 1522 označava da je guma proizvedena u 15. tjednu 2022.

4. Sastav i materijal slojeva gume

Broj slojeva gumom obložene tkanine u gumi. Proizvođači guma također moraju naznačiti materijale u gumi, koji uključuju čelik, najlon, poliester, i druge. Slovo "R" označava radialnu slojevitost konstrukciju; slovo "D" označava dijagonalnu slojevitost konstrukciju; i slovo "B" označava pojasastu slojevitost konstrukciju.

5. Maksimalan dopušteni tlak napuhavanja

Taj broj je najveća količina tlaka zraka koja smije biti u gumi. Nemojte prekoračiti maksimalan dopušteni tlak napuhavanja. Pogledajte oznaku s informacijama o gumama i opterećenju za preporučeni tlak napuhavanja.

6. Indeks maksimalne nosivosti

Taj broj označava maksimalno opterećenje u kilogramima i funtama koju guma može podnijeti. Kad zamjenjujete gume na vozilu, uvijek koristite gume koje imaju isti indeks nosivosti kao tvornički ugrađene gume.

7. Ocjene kvalitete gume

Ocjene kvalitete gume mogu se pronaći u sredini bočnice gume.

Primjerice:

TREADWEAR 200

TRACTION AA

TEMPERATURE A

Treadwear

Ocjena za treadwear je usporedna vrijednost temeljena na brzini trošenja gume tijekom testiranja u kontroliranim uvjetima na određenoj državnoj testnoj stazi. Primjerice, guma s ocjenom 150 bi se trošila jedan-i-pol puta (1½) sporije na državnoj stazi od gume s ocjenom 100.

Relativne performanse guma ovise o stvarnim uvjetima njihove upotrebe, međutim, i mogu se znatno razlikovati od deklariranih zbog varijacija u vozačkim navikama, praksama održavanja i razlikama u cestovnim karakteristikama i klimama.

Te ocjene su označene na bočnicama guma putničkih vozila. Gume dostupne kao standardna ili dodatna oprema na Vašim vozilima mogu se razlikovati glede ocjena.

Traction - AA, A, B & C

Ocjene traktacije, od najviše prema najnižoj, su AA, A, B i C. Te ocjene predstavljaju mogućnost guma za zaustavljanje na mokroj cesti kako je mjereno u kontroliranim uvjetima na određenim državnim testnim površinama od asfalta i betona. Guma s oznakom C može imati slabe performanse traktacije.



UPOZORENJE

Ocjena traktacije dodijeljena ovoj gumi temelji se na testovima traktacije kočenjem ravno naprijed i ne uključuje ubrzavanje, zavoje, akvaplaning ili karakteristike krajnje traktacije.

Temperature - A, B & C

Ocjene temperature su A (najviša), B i C te predstavljaju otpornost gume na stvaranje topline i njezinu mogućnost rasipanja topline kad je testirana u kontroliranim uvjetima na testnom kotaču u određenom zatvorenom laboratoriju.

Stalna visoka temperatura može uzrokovati propadanje materijala gume i umanjiti životni vijek gume, a pretjerana temperatura može dovesti do naglog otkazivanja gume. Ocjene B i A predstavljaju više razine performansi, na laboratorijskom testnom kotaču, od minimuma propisanog zakonom.



UPOZORENJE

- Temperatura gume

Ocjena temperature za ovu gumu je utemeljena za gumu koja je pravilno napuhana i nije preopterećena. Pretjerana brzina, nedovoljna napuhanost, ili preopterećenje, bilo odvojeno ili u kombinaciji, može uzrokovati nakupljanje topline i moguće naglo otkazivanje gume. To može uzrokovati gubitak kontrole nad vozilom i ozbiljne ozljede ili smrt.

Guma niskog poprečnog presjeka (profila)

Gume s niskim poprečnim presjekom (profilom), čiji je poprečni presjek niži od 50, nude se za sportski izgled.

Zbog toga što su gume s niskim poprečnim presjekom optimizirane za upravljivost i kočenje, mogu donekle narušiti udobnost vožnje i stvaraju više buke u odnosu na normalne gume.



OPREZ

Zbog toga što je bočnica gume s niskim poprečnim presjekom niža od normalne, kotač i guma s niskim poprečnim presjekom lakše se mogu oštetiti. Stoga, slijedite upute ispod.

- Kad vozite na gruboj cesti ili izvan ceste, vozite oprezno jer se gume i kotači mogu oštetiti. Nakon vožnje, pregledajte gume i kotače.
- Kad prelazite preko rupe, ležećeg policajca, šahta ili rubnika, vozite polako kako ne biste oštetili gume i kotače.
- Ako je guma udarena, preporučujemo da pregledate stanje gume ili kontaktirate ovlaštenog HYUNDAI trgovca.
- Kako biste spriječili oštećenje guma, pregledajte stanje i tlak guma svakih 3000 km.
- Nije lako prepoznati oštećenje guma vlastitim očima. Ali ako postoji i najmanji trag oštećenja gume, iako ne možete vidjeti oštećenje gume vlastitim očima, pregledajte ili zamijenite gumu jer oštećenje gume može uzrokovati curenje zraka iz gume.
- Ako je guma oštećena vožnjom na gruboj cesti, izvan ceste, preko rupe, šahta ili rubnika, to neće biti pokriveno jamstvom.
- Možete saznati informacije o gumu na bočnici gume.

OSIGURAČI

■ Plosnati



Normalan



Pregoren

■ Kasetni



Normalan



Pregoren

■ Višestruki

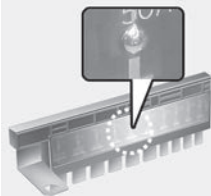

Normalan

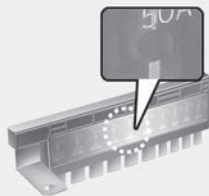

Pregoren

OTM078035

Osigurači štite električni sustav vozila od oštećenja električnim preopterećenjem. Ovo vozilo ima 2 (ili 3) ploča s osiguračima, jednu smještenu s vozačeve strane ispod instrumentne ploče, drugu u motornom prostoru u blizini akumulatora.

Ako bilo koje od svjetala vozila, dodataka, ili komandi ne radi, provjerite odgovarajući osigurač. Ako je osigurač pregoren, element unutar osigurača će biti rastaljen.

Ako električni sustav ne radi, prvo provjerite ploču s osiguračima na vozačevoj strani.

Prije zamjene pregorenog osigurača, ugastite sve potrošače i motor te odspojite negativan kabel akumulatora.

Uvijek zamijenite pregoreni osigurač s osiguračem iste jačine.

Ako zamjenski osigurač prepriži, to ukazuje na električni problem. Izbjegavajte korištenje tog sustava (potrošača) i preporučujemo da konzultirate ovlaštenog HYUNDAI trgovca.



UPOZORENJE

Nikada nemojte zamijeniti osigurač s bilo čime osim osiguračem iste jačine.

- Osigurač višeg kapaciteta mogao bi uzrokovati oštećenje i mogući požar.
- Nikada nemojte ugraditi žicu ili aluminijsku foliju umjesto odgovarajućeg osigurača - čak i kao privremeni popravak. To može uzrokovati opsežno oštećenje ožičenja i mogući požar.

OPASKA

Nemojte koristiti odvijač ili bilo koji drugi metalni predmet za uklanjanje osigurača jer to može uzrokovati kratki spoj i oštetiti sustav.

Zamjena osigurača na unutarnjoj ploči

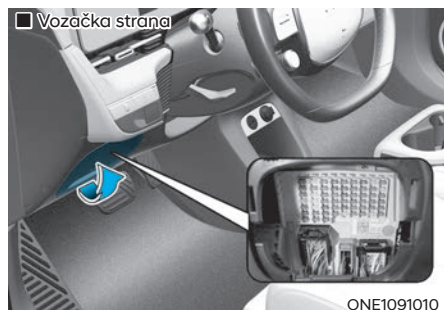

1. Isključite vozilo.
2. Isključite prekidač za paljenje i sve druge prekidače.
3. Otvorite poklopac ploče s osiguračima.
4. Provjerite oznaku na poledini poklopca kako biste pronašli sumnjivi osigurač.

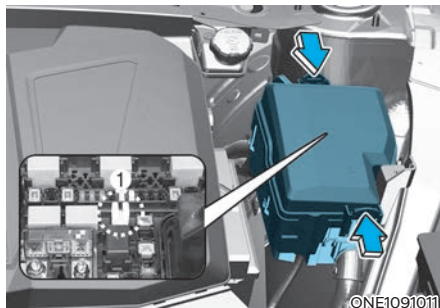

5. Izvucite osumnjičeni osigurač. Koristite hvataljku za izvlačenje osigurača smještenu u ploči s osiguračima u motornom prostoru.
6. Provjerite uklonjeni osigurač; zamijenite ga ako je pregoren.
7. Umetnite novi osigurač iste jačine i vodite računa da je pravilno sjeo u držače. Ako je labav, preporučujemo da konzultirate ovlaštenog HYUNDAI trgovca.

Ako nemate zamjenski osigurač, iskoristite osigurač iste jačine od potrošača koji Vam neće biti potreban tijekom vožnje, poput osigurača upaljača.

Ako prednja svjetla ili druge električne komponente ne rade, a osigurači su u redu, provjerite skupinu osigurača u motornom prostoru. Ako je osigurač pregoren, mora biti zamijenjen drugim iste snage.

Zamjena osigurača na ploči u motornom prostoru

Plosnati/kazetni osigurač

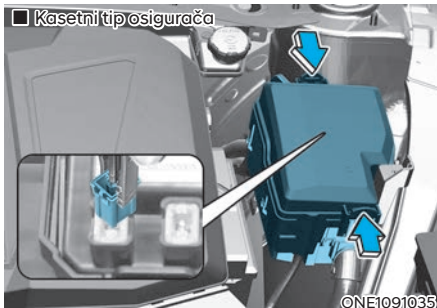
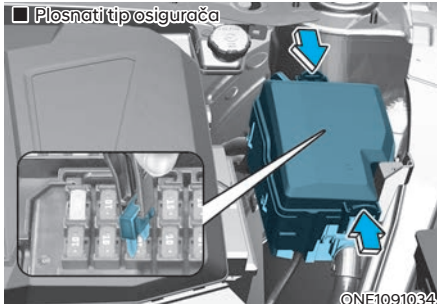

1. Isključite prekidač za paljenje i sve druge prekidače.
2. Isključite sva trošila.
3. Uklonite poklopac kutije s osiguračima pritiskanjem kvačice i podizanjem.
4. Provjerite uklonjeni osigurač; zamijenite ga ako je pregoren. Za uklanjanje ili umetanje osigurača, koristite hvataljku za izvlačenje osigurača u ploči s osiguračima u motornom prostoru
5. Umetnite novi osigurač iste jačine i vodite računa da je pravilno sjeo u držače. Ako je labav, preporučujemo da konzultirate ovlaštenog HYUNDAI trgovca.

OPASKA

Nakon provjeravanja kutije s osiguračima u motornom prostoru, sigurno učvrstite poklopac kutije s osiguračima. U suprotnom može doći do električnih kvarova zbog curenja vode u kutiju.

Višestruki osigurač

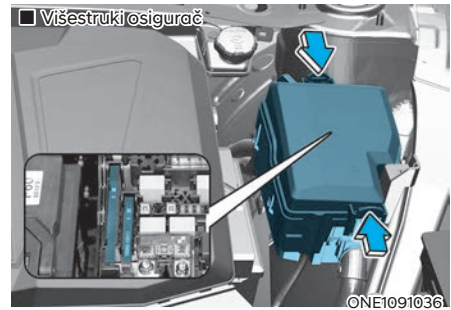

Ako je pregorio višestruki osigurač, preporučujemo da posjetite ovlaštenog Hyundai trgovca.

Opis ploče s osiguračima/ relejima

Razvodna kutija s vozačke strane



ONE1091012

Unutar poklopca kutija s osiguračima/ relejima, možete pronaći oznaku osigurača/releja koja opisuje ime i kapacitet osigurača/releja.

i Obavijest

Opisi ploča s osiguračima u ovom priručniku možda nisu primjenjivi za Vaše vozilo. Svi opisi su bili točni u vrijeme tiskanja. Kad pregledavate kutiju s osiguračima na Vašem vozilu, pogledajte oznaku kutije s osiguračima.







	REAR 15A			IND 75A		2 MEMORY 10A		2 SOLAR CHARGER 20A		10A
	15A	2 EPCU 10A		3 MODULE 75A	CLUSTER 75A	8 IG3 10A	7 IG3 10A	IAU 10A		20A
AFCU	10A	DRV/PASS 20A			2 IBU 75A	9 IG3 10A		BATTERY MANAGEMENT 10A		10A
	LH 25A	1 SPARE 25A		3 E-SHIFTER 15A	4 MODULE 10A	USB CHARGER 15A	1 MEMORY 15A	2 SPARE 15A		15A
AMP	25A	6 MODULE 25A		5 MODULE 10A			E-CALL 10A	1 IBU 10A	BRAKE SWITCH 10A	10A
DRV SEAT	30A	1 A/C 75A		1 75A		2 MODULE 10A	MULTI MEDIA 15A		1 MODULE 20A	10A
PASS SEAT	30A	7 MODULE 30A								10A

USE THE DESIGNATED FUSE ONLY
USE SOLO LOS FUSIBLES ESPECIFICADOS.
используйте только предназначенные предохранители и реле.





P/NO: 91990-G1640

ONE1091040L



Razvodna kutija s vozačke strane

Ime osigurača	Simbol	Snaga osigurača	Zaštićeni krugovi
Child Lock		15A	Child Lock Relay, Child Unlock Relay
RR SEAT HTR	^{REAR} 	20A	Rear Seat Warmer Control Module
A/BAG IND	^{IND} 	7.5A	Overhead Console
MEMORY2	² MEMORY	10A	Head-Up Display
START		7.5A	VCU, IBU
S/CHARGE2	² SOLAR CHARGER	20A	SDC
MIRR HTR		10A	Driver Outside Mirror Unit, Passenger Outside Mirror Unit
T/GATE		15A	Tailgate Release Relay
EPCU2	² EPCU	10A	Rear Inverter
MODULE3	³ MODULE	7.5A	Multifunction Switch, IBU, Stop Lamp Switch, Driver Door Module
CLUSTER	CLUSTER	7.5A	Head-Up Display, Instrument Cluster
IG3 8	⁸ IG3	10A	V2L Unit, ICCU, VCMS, Rear Electronic Oil Pump, CDM
IG3 7	⁷ IG3	10A	Incar Temperature Sensor, A/V & Navigation Head Unit, A/C PTC Heater, A/C Control Module, Instrument Cluster
IAU	IAU	10A	Not Used
S/CHARGER/ VISION ROOF	¹ SOLAR CHARGER /VISION ROOF	20A	SDC, Vision Roof
AFCU	AFCU	10A	AFCU, Driver/Passenger Door Outside Handle





Razvodna kutija s vozačke strane

Ime osigurača	Simbol	Snaga osigurača	Zaštićeni krugovi
FR SEAT HET		20A	Front Air Ventilation Seat Control Module, Front Seat Warmer Control Module
WASHER		15A	Multifunction Switch
IBU2	² IBU	7.5A	IBU
IG3 9	⁹ IG3	10A	SCU, Rear Inverter, BMU
BMS		10A	BMU
A/BAG2	² 	10A	SRS Control Module
WIN LH	^{LH} 	25A	Driver Safety Power Window Module (LHD), Passenger Safety Power Window Module (RHD), Rear Power Window Switch LH
SPARE1	¹ SPARE	15A	Not Used
E-SHIFTER3	³ E-SHIFTER	10A	Electronic ATM Shift Lever
MODULE4	⁴ MODULE	10A	Front/Rear Corner Radar LH/RH, Front/Rear Inverter, Crash Pad Switch, ADAS Driving ECU, VESS Unit, Front Radar, Front View Camera, ADAS Parking ECU
USB CHARGER	USB CHARGER	15A	Front USB Charger #1, Front USB Charger #2

Razvodna kutija s vozačke strane

Ime osigurača	Simbol	Snaga osigurača	Zaštićeni krugovi
MEMORY1	¹ MEMORY	15A	ICU Junction Block (Fuse F6), Instrument Cluster, A/C Control Module, Mood Lamp Unit
SPARE2	² SPARE	10A	Not Used
OMU	OMU	15A	Driver/Passenger Outside Mirror Unit, Driver Door Module
AMP	AMP	25A	AMP
WIN RH	^{RH} 	25A	Passenger Safety Power Window Module (LHD), Driver Safety Power Window Module (RHD), Rear Power Window Switch RH
MODULE6	⁶ MODULE	7.5A	IBU
MODULE5	⁵ MODULE	10A	Data Link Connector, Electro Chromic Mirror, E-CALL Unit, A/V & Navigation Head Unit, Crash Pad Switch, Head Lamp LH/RH, SDC, AMP, Smart Phone Wireless Charger, Driver/Passenger Power Seat Module, Front Air Ventilation Seat Control Module, Front Seat Warmer Control Module, Rear Power Seat LH/RH Module, Rear Seat Warmer Control Module
E-CALL	E-CALL	10A	E-CALL Unit
IBU1	¹ IBU	15A	IBU
BRAKE SWITCH	BRAKE SWITCH	10A	Stop Lamp Switch, IBU
P/SEAT DRV	^{DRV} 	30A	Driver Power Seat Switch, Driver Power Seat Module (With IMS)

Razvodna kutija s vozačke strane

Ime osigurača	Simbol	Snaga osigurača	Zaštićeni krugovi
P/SEAT RR RH		30A	Rear Power Seat RH Module
A/C1	¹ A/C	7.5A	A/C Control Module
A/BAG1	¹ 	15A	SRS Control Module
MODULE2	² MODULE	10A	AMP, P/E Junction Block (Power Outlet Relay (RLY.11)), IBU, E-CALL Unit, ADAS Unit (Parking), A/V & Navigation Keyboard, A/V & Navigation Head Unit
MULTIMEDIA	MULTI MEDIA	15A	A/V & Navigation Head Unit
DR LOCK		20A	Door Lock Relay, Door Unlock Relay, Dead Lock Relay
MODULE1	¹ MODULE	10A	Hazard Lamp Switch, Multifunction Switch, Data Link Connector, Rain Sensor, P/R Junction Block (Blower Relay (RLY.9)), Driver/Passenger Door Speaker Mood Lamp, Driver/Passenger Door Arm Rest Mood Lamp, Rear Door Mood Lamp LH/RH, UIP Siren, PTG Unit, UIP Sensor, Rear Power Seat LH/RH Module, Driver/Passenger Power Seat Module
P/SEAT PASS	PASS 	30A	Passenger Power Seat Switch, Passenger Power Seat Module
P/SEAT RR LH		30A	Rear Power Seat LH Module
MODULE7	⁷ MODULE	7.5A	Rear Seat Warmer Control Module

Razvodna kutija osigurača u motornom prostoru

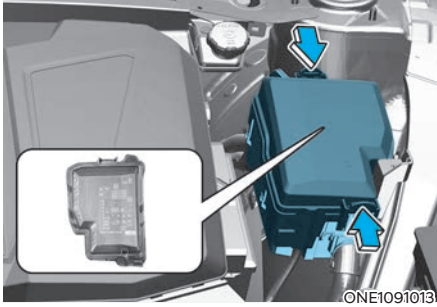

ONE1091013







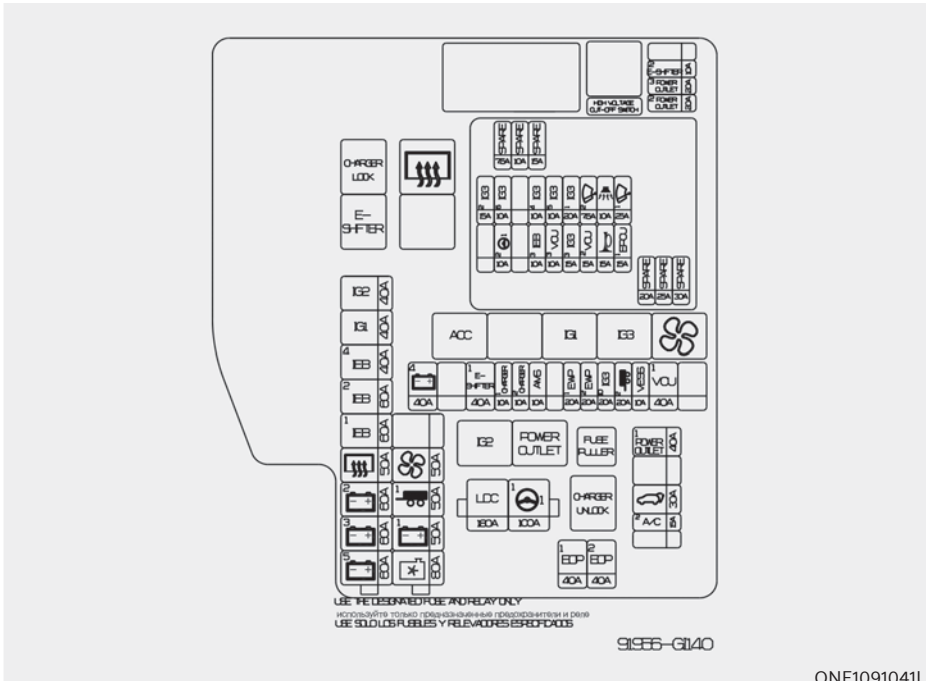

Unutar poklopca kutija s osiguračima/relejima, možete pronaći oznaku osigurača/releja koja opisuje ime i kapacitet osigurača/releja.



i Obavijest

Opisi ploča s osiguračima u ovom priručniku možda nisu primjenjivi za Vaše vozilo. Svi opisi su bili točni u vrijeme tiskanja. Kad pregledavate kutiju s osiguračima na Vašem vozilu, pogledajte oznaku kutije s osiguračima.







Razvodna kutija osigurača u motornom prostoru

Tip	Ime osigurača	Simbol	Snaga osigurača	Zaštićeni krugovi
MULTI FUSE-1	LDC	IG1	180A	P/R Junction Block (Fuse : F15, F17, F20, F21)
	MDPS1	¹  1	100A	MDPS Unit
MULTI FUSE-2	B+5	⁵  5	60A	PCB Block (IG3 Main Relay, Fuse : F1, F2, F3, F4, F6)
	B+3	³  3	60A	ICU Junction Block (Fuse : F1, F2, F10, F11, F19, F20, F29, F37, F38, F46, F47, F55, F56)
	B+2	²  2	60A	ICU Junction Block (IPS1, IPS4, IPS6, IPS8, IPS9, IPS10)
	RR HTD		50A	P/R Junction Block (RLY.3)
	IEB1	¹ IEB	60A	IEB Unit
	IEB2	² IEB	60A	IEB Unit
	IEB4	⁴ IEB	40A	Multipurpose Check Connector
	IG1	IG1	40A	P/R Junction Block (RLY.5, RLY.7)
IG2	IG2	40A	P/R Junction Block (RLY.10)	
MULTI FUSE-3	C/FAN		80A	Cooling Fan Motor
	B+1	¹  1	50A	ICU Junction Block (IPS2, IPS3, IPS4, IPS5)
	TRAILER1	¹  1	50A	Trailer Connector Unit
	BLOWER		50A	P/R Junction Block (RLY.9)

Tip	Ime osigurača	Simbol	Snaga osigurača	Zaštićeni krugovi
FUSE	B+4	⁴ 	40A	ICU Junction Block (Long Term Load Latch Relay, Fuse : F8, F17, F18, F26, F27, F35, F36, F45, F44, F53, F54)
	E-SHIFTER1	¹ E-SHIFTER	40A	P/R Junction Block (RLY.2, Fuse : F22)
	CHARGER1	¹ CHARGER	10A	P/R Junction Block (RLY.1, RLY.12), ICCU, VCMS
	CHARGER2	² CHARGER	10A	CDM
	AMS	AMS	10A	12V Battery Sensor
	EWP1	¹ EWP	20A	Electronic Water Pump #1
	EWP2	² EWP	20A	Electronic Water Pump #2
	IG3 10	¹⁰ IG3	20A	Not Used
	TRAILER2	² 	20A	Trailer Connector Unit
	VESS	VESS	10A	VESS Unit
	VCU1	¹ VCU	40A	VCU

Tip	Ime osigurača	Simbol	Snaga osigurača	Zaštićeni krugovi
FUSE	P/OUTLET1	¹ POWER OUTLET	40A	P/R Junction Block (RLY.11)
	T/GATE		30A	PTG Unit
	A/C2	² A/C	15A	A/C Control Module
	EOP1	¹ EOP	40A	Rear Electronic Oil Pump
	EOP2	² EOP	40A	Front Electronic Oil Pump (4WD)
	E-SHIFTER2	² E-SHIFTER	10A	P/R Junction Block (RLY.2), SCU, Electronic ATM Shift Lever
	P/OUTLET3	³ POWER OUTLET	20A	Rear Power Outlet
	P/OUTLET2	² POWER OUTLET	20A	Front Power Outlet

Ime osigurača	Simbol	Snaga osigurača	Zaštićeni krugovi
WIPER1	¹ 	25A	PCB Block (Wiper Main Relay)
EPCU1	¹ EPCU	15A	Front Inverter (4WD)
B/ALARM		10A	PCB Block (Burglar Alarm Horn Relay)
HORN		15A	PCB Block (Horn Relay)
WIPER2	² 	7.5A	IBU
VCU2	² VCU	15A	VCU
IG3 1	¹ IG3	20A	ICU Junction Block (Fuse : F14, F16, F24)
IG3 3	³ IG3	15A	Electronic Water Pump
IG3 5	⁵ IG3	10A	BMS Coolant 3Way Valve
VCU3	³ VCU	10A	VCU
IG3 4	⁴ IG3	10A	A/C Coolant Valve, Electronic Water Pump #1, #2, Electronic A/C Compressor
IEB3	³ IEB	10A	Multipurpose Check Connector, IEB Unit
IG3 6	⁶ IG3	10A	Cooling Fan Motor, Front Electronic Oil Pump (4WD)
MDPS2	²  ¹	10A	MDPS Unit
IG3 2	² IG3	15A	Front Inverter (4WD), VCU

ŽARULJE

Svakako preporučujemo da konzultirate ovlaštenog HYUNDAI trgovca. U brojnim slučajevima, teško je zamijeniti žarulje vozila jer se drugi dijelovi vozila moraju ukloniti kako biste došli do žarulje. To osobito vrijedi ako morate skinuti sklop prednjeg svjetla kako biste došli do žarulje.

Skidanje/ugradnja sklopa prednjeg svjetla može rezultirati oštećenjem vozila.



UPOZORENJE

- Prije rada na svjetlima, potpuno primijenite parkirnu kočnicu, osigurajte da je prekidač za paljenje okrenut u položaj LOCK i ugasisite svjetla kako biste izbjegli iznenadno pomicanje vozila i opekline na Vašim prstima ili strujni udar.
- Vodite računa o tome da žarulje mogu biti vruće i da možete opeći prste.

OPASKA

Vodite računa da pregorenu žarulju zamijenite novom iste snage. U suprotnom, možete uzrokovati oštećenje osigurača ili sustava električnog ožičenja.

OPASKA

Kako biste spriječili oštećenja farova, nemojte ih čistiti agresivnim deterdžentima ili kemijskim otapalima.



Obavijest – Magljenje farova

Nakon vožnje po jakoj kiši ili pranja vozila, leće prednjih svjetala i stražnjih svjetala mogu izgledati zamagljeno. To stanje je uzrokovano razlikom u temperaturi između unutrašnjosti svjetla i vanjštine. To je slično kondenzaciji na Vašim prozorima unutar Vašeg vozila tijekom kiše i ne ukazuje na problem s Vašim vozilom. Ako voda procuri u električne vodove žarulje, preporučujemo da sustav provjeri ovlašteni HYUNDAI trgovac.



Obavijest

Prednja i stražnja svjetla mogu izgledati zaleđeno tj. zamagljeno iznutra nakon pranja vozila ili duge vožnje noću po kiši. Ovo stanje je posljedica razlika u temperaturi unutar fara i izvana i ne ukazuje na problem s vozilom.

Kad se u faru nakupi vlaga, ona će nestati nakon vožnje s uključenim svjetlima. Količina vlage koja nestane ovisi o izvedbi svjetla, uvjetima u okolišu i veličini žarulje. No, ako zamagljenje ne nestane, preporučujemo da vozilo pregleda ovlašteni HYUNDAI trgovac.

i Obavijest

- Posve ispravno svjetlo može kratko zatirati intenzitetom snopa tijekom stabilizacije napona od strane elektroničkog nadzora mreže. No, ako se svjetlo ugasi nakon toga ili nastavi titrati, preporučujemo da ovlašteni HYUNDAI trgovac provjeri sustav.
- Pozicijsko se svjetlo možda neće uključiti kad je uključen prekidač pozicijskog svjetla, ali se pozicijsko svjetlo uključi kad se uključi prekidač glavnog svjetla. To se može dogoditi zbog komunikacijske greške u mreži ili neispravnosti u upravljanju radom električne mreže vozila. Ako se to dogodi, preporučujemo da ovlašteni HYUNDAI trgovac provjeri sustav.

i Obavijest

Nakon nezgode ili zamjene fara treba podesiti geometriju snopa. Preporučujemo da to obavi ovlašteni HYUNDAI trgovac.

i Obavijest

Promjena strane vožnje (Europa)

Snop oborenog svjetla je asimetričan. Ako putujete u stranu zemlju gdje se vozi po suprotnoj strani, ovaj asimetrični dio snopa će zaslijepiti vozače iz suprotnog smjera. Kako bi se to spriječilo, ECE regulacija zahtijeva nekoliko tehničkih rješenja (primjerice automatsku prilagodbu, blende koje se lijepe, usmjerivače snopa prema dolje). Ovi su farovi konstruirani kako ne bi zaslijepili vozače iz suprotnog smjera pa nije potrebna njihova zamjena u zemljama gdje se vozi po drugoj strani ceste.

Zamjena žarulje prednjeg svjetla, dnevnog svjetla (DRL) pozicijskog svjetla, pokazivača smjera

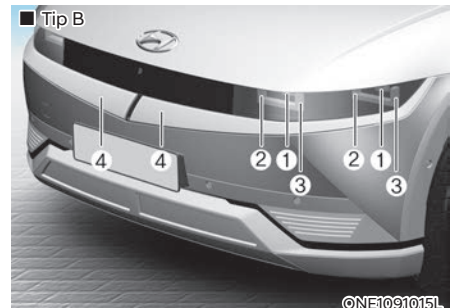
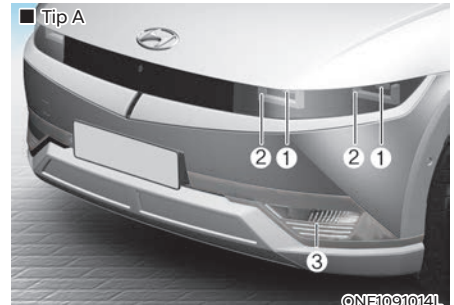

- (1) Prednje svjetlo (Dugo/Kratko)
- (2) Prednje pozicijsko svjetlo/ dnevno svjetlo
- (3) vjetlo pokazivača smjera
 - ip A : žarulja
 - Tip B : LED (ako je u opremi)
- (4) Ukrasni pokrov skrivenog svjetla (ako je u opremi)

Ako LED svjetlo ne radi, preporučujemo da ovlaštenu HYUNDAI trgovac provjeri sustav.

LED rasvjetna tijela se ne mogu pojedinačno mijenjati, već samo kao sklop cijelog svjetla.

Školovani tehničar je potreban da to odradi, jer su moguća oštećenja povezanih sustava.

Prednji pokazivač smjera (tip sa žaruljom)

1. Uključite parkirnu kočnicu i odspojite negativni kabel akumulatora.
2. Uklonite klipse obloge blatobrana (ispod prednjeg odbojnika).
3. Gurnite oblogu u stranu i izvadite utičnicu okretanjem u smjeru suprotnom od kazaljke na satu.
4. Uklonite žarulju iz utičnice pritiskanjem i rotiranjem u suprotnom smjeru od kazaljke na satu dok se jezičci na žarulji poravnaju s utorima u utičnici. Izvucite žarulju iz utičnice.
5. Umetnite novu žarulju umetanjem u utičnicu i rotiranjem dok se zaključa u mjesto.
6. Instalirajte utičnicu u sklop ravnanjem jezičaka na utičnici s utorima u sklopu. Pritisnite utičnicu u sklop i okrenite utičnicu u smjeru kazaljke na satu. Vratite poklopac na mjesto okretanjem u smjeru kazaljke na satu.
7. Vratite oblogu blatobrana na njeno mjesto suprotnim postupkom.



UPOZORENJE

- Nosite zaštitu za oči kad mijenjate žarulju. Dopustite da se žarulja ohladi prije rukovanja.
- Uvijek oprezno rukujte s njima i izbjegnite ogrebotine i struganje. Ako su žarulje upaljene, izbjegnite kontakt s tekućinama.
- Nikada ne dirajte staklo golim rukama. Preostala ulja mogu uzrokovati pregrijavanje žarulje i prsnuće kad se upali.
- Žarulja se smije upaliti samo kad je ugrađena u prednje svjetlo.
- Ako je žarulja oštećena ili napuknuta, odmah ju zamijenite i oprezno odbacite.
- Zamjena žarulje može izazvati oštećenje dijelova koji su povezani sa žaruljom i može izazvati ozljede. Preporučujemo da se za zamjenu žarulje obratite ovlaštenom HYUNDAI trgovcu.

Zamjena svjetla bočnog pokazivača smjera

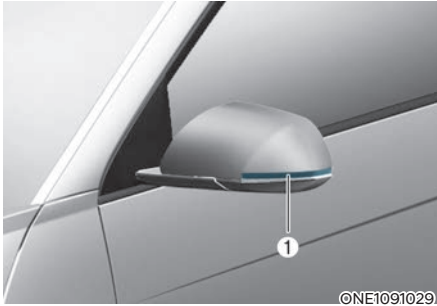

Ako LED svjetlo (1) ne radi, preporučujemo da ovlašteni HYUNDAI trgovac provjeri sustav.

LED rasvjetna tijela se ne mogu pojedinačno mijenjati, već samo kao sklop cijelog svjetla.

Školovani tehničar je potreban da to odradi, jer su moguća oštećenja povezanih sustava.

Smjer snopa prednjih svjetala (za Europu)

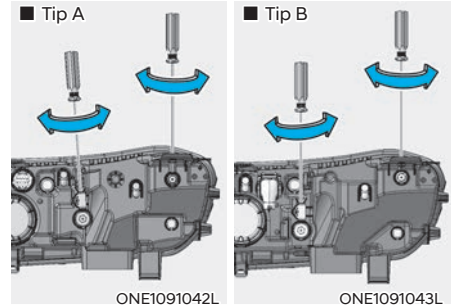

1. Napumpajte gume na propisani tlak i uklonite bilo kakav teret iz vozila osim vozača, rezervne gume i alata.
2. Vozilo treba biti na ravnoj podlozi.
3. Nacrtajte vertikalne linije (Vertikalne linije koje prolaze kroz središte prednjih svjetala) i horizontalnu liniju (Horizontalnu liniju koja prolazi kroz središte prednjih svjetala) na paravanu.
4. S prednjim svjetlima i akumulatorom u normalnom stanju, podesite prednja svjetla tako da najsvjetliji dio pada na horizontalne i vertikalne linije.
5. Za usmjeravanje snopa kratkih svjetala lijevo ili desno, okrenite odvijač u smjeru kazaljke na satu ili suprotnom smjeru od kazaljke na satu.

Za ciljanje kratkih i dugih svjetala gore ili dolje, okrenite odvijač u smjeru kazaljke na satu ili suprotnom smjeru od kazaljke na satu.

Točka ciljanja



ONE1091044L

H1 : Visina između središta žarulje prednjeg svjetla i tla (Kratko svjetlo)

H2 : Visina između središta žarulje prednjeg svjetla i tla (Dugo svjetlo)

W1 : Udaljenost između dva središta žarulja prednjih svjetala (Kratko svjetlo)

W2 : Udaljenost između dva središta žarulja prednjih svjetala (Dugo svjetlo)

Stanje vozila	Tip svjetla	H1	H2	W1	W2
Bez vozača	STD (LED MFR)	505	505	1282.6	1282.6
	OPT (LED PROJ)	518.5	507.5	1487.2	1079.8
S vozačem	STD (LED MFR)	495	495	1282.6	1282.6
	OPT (LED PROJ)	508.5	497.5	1487.2	1079.8

Glavno kratko svjetlo (LHD izvedba)

■ Paravan udaljen 10 m

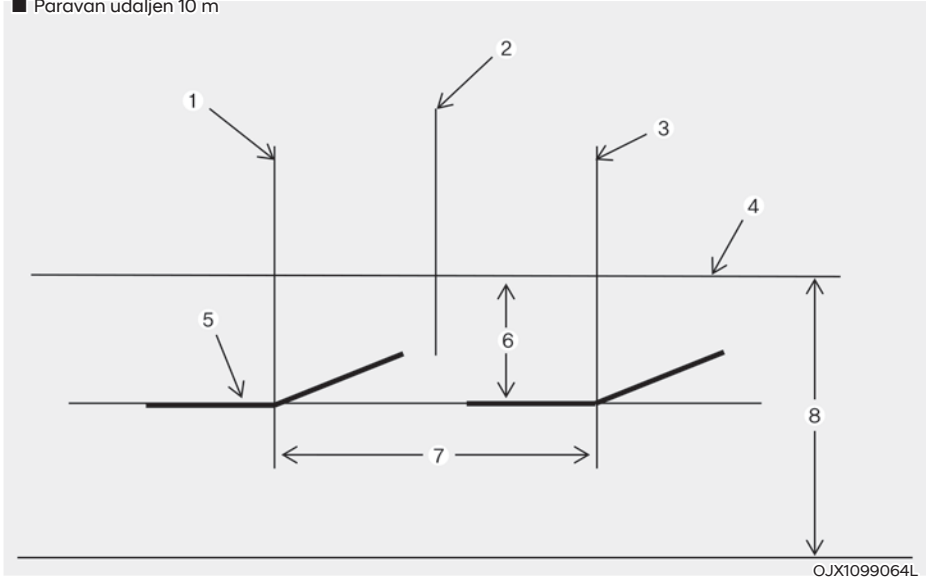

[1] : Vertikalna linija središta žarulje lijevog prednjeg svjetla

[2] : s automobila

[3] Vertikalna linija središta žarulje desnog prednjeg svjetla

[4] Horizontalna linija središta žarulje prednjeg svjetla

[5] Granična linija

[6] 30

[7] W1 (Kratko svjetlo)

[8] H1 (Kratko svjetlo)

[9] Tlo

1. Uključite kratko svjetlo bez vozača u vozilu.
 2. Granična linija treba biti projicirana u graničnoj liniji prikazanoj na slici.
 3. Kad ciljate kratko svjetlo, vertikalno ciljanje treba biti prilagođeno nakon prilagođavanja horizontalnog ciljanja.
 4. Ako je u opremi uređaj za niveliranje prednjih svjetala, prilagodite prekidač uređaja za niveliranje prednjih svjetala u položaj "0".
- * Kad se podešava kratko svjetlo, istovremeno se podešava i dugo svjetlo.

Glavno kratko svjetlo (RHD izvedba)

■ Paravan udaljen 10 m

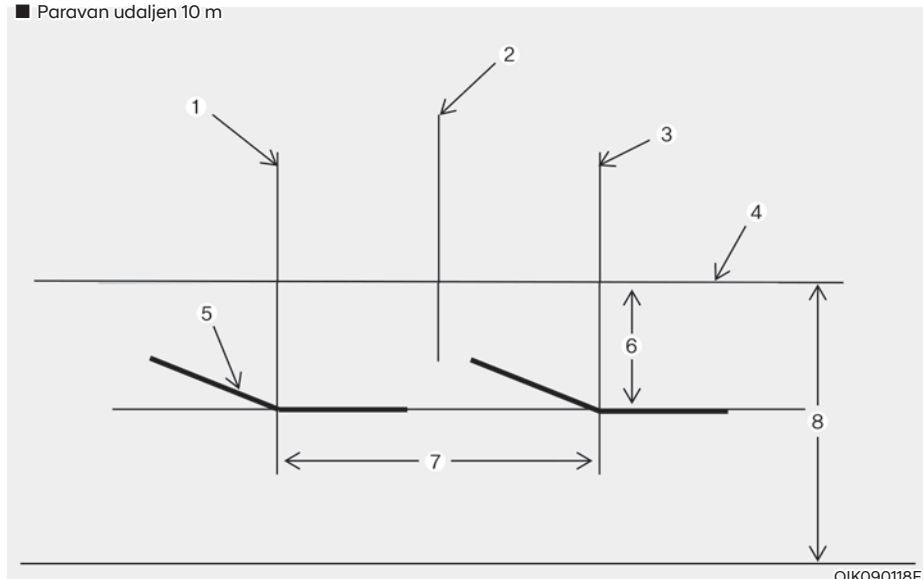

- [1] : Vertikalna linija središta žarulje lijevog prednjeg svjetla
- [2] : Os automobila
- [3] : Vertikalna linija središta žarulje desnog prednjeg svjetla
- [4] : Horizontalna linija središta žarulje prednjeg svjetla
- [5] : Granična linija
- [6] : 30
- [7] : W1 (Kratko svjetlo)
- [8] : H1 (Kratko svjetlo)
- [9] : Tlo

1. Uključite kratko svjetlo bez vozača u vozilu.
 2. Granična linija treba biti projicirana u graničnoj liniji prikazanoj na slici.
 3. Kad ciljate kratko svjetlo, vertikalno ciljanje treba biti prilagođeno nakon prilagođavanja horizontalnog ciljanja.
 4. Ako je u opremi uređaj za niveliranje prednjih svjetala, prilagodite prekidač uređaja za niveliranje prednjih svjetala u položaj "0".
- * Kad se podešava kratko svjetlo, istovremeno se podešava i dugo svjetlo.

Zamjena žarulje stražnjeg svjetla

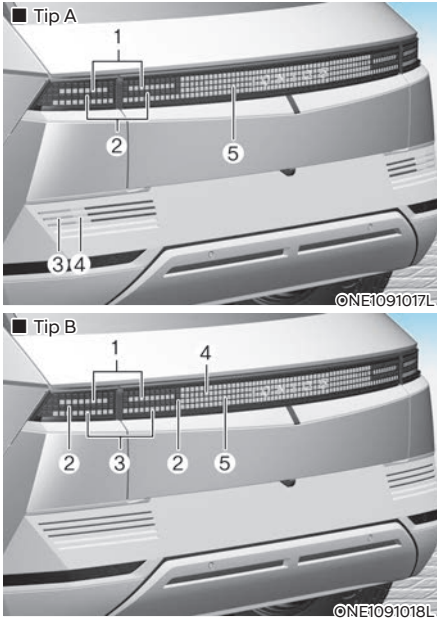

- (1) Stražnje svjetlo
- (2) Stražnje / kočiono svjetlo
- (3) Svjetlo stražnjeg pokazivača smjera
- (4) Svjetlo za hod unazad
 - Tip A: žarulja
 - Tip B: LED (ako je u opremi)
- (5) Stražnje svjetlo za maglu

Ako LED svjetlo ne radi, preporučujemo da ovlaštenu HYUNDAI trgovac provjeri sustav.

LED rasvjetna tijela se ne mogu pojedinačno mijenjati, već samo kao sklop cijelog svjetla.

Školovani tehničar je potreban da to odradi, jer su moguća oštećenja povezanih sustava.

Svjetlo pokazivača smjera, svjetlo za hod unazad (žarulja)

1. Uključite parkirnu kočnicu i odspojite negativni kabel akumulatora.
2. Uklonite klipse i vijke obloge blatobrana (ispod odbojnika).
3. Gurnite oblogu ispod odbojnika prema naprijed.
4. Uklonite utičnicu iz sklopa okretanjem utičnice u suprotnom smjeru od kazaljke na satu dok se jezičci na utičnici poravnaju s utorima na sklopu.
5. Izvucite žarulju iz utičnice povlačenjem ravno van.
6. Instalirajte žarulju u utičnicu.
7. Vratite svjetlo i oblogu blatobrana na njeno mjesto suprotnim postupkom.



UPOZORENJE

- Nosite zaštitu za oči kad mijenjate žarulju. Dopustite da se žarulja ohladi prije rukovanja.
- Uvijek oprezno rukujte s njima i izbjegnite ogrebotine i struganje. Ako su žarulje upaljene, izbjegnite kontakt s tekućinama.
- Nikada ne dirajte staklo golim rukama. Preostala ulja mogu uzrokovati pregrijavanje žarulje i prsnuće kad se upali.
- Žarulja se smije upaliti samo kad je ugrađena u prednje svjetlo.
- Ako je žarulja oštećena ili napuknuta, odmah ju zamijenite i oprezno odbacite.
- Zamjena žarulje može izazvati oštećenje dijelova koji su povezani sa žaruljom i može izazvati ozljede. Preporučujemo da se za zamjenu žarulje obratite ovlaštenom HYUNDAI trgovcu.

Treće stražnje stop svjetlo

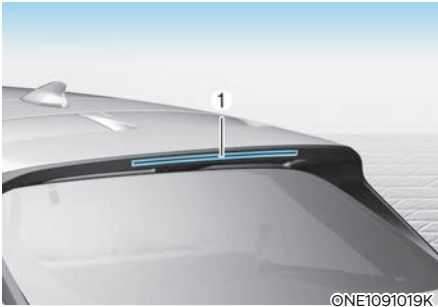

Ako LED svjetla (1) ne rade, preporučujemo da posjetite HYUNDAI ovlaštenog trgovca koji će provjeriti sistem.

LED elementi rasvjete ne mogu se pojedinačno mijenjati. LED svjetlo se mijenja samo kao sklop.

Certificiran tehničar je potreban za zamjenu sklopa svjetla, jer su moguća oštećenja zavisnih dijelova vozila.

Zamjena žarulje svjetla registrarske pločice



Ako LED svjetla (1) ne rade, preporučujemo da posjetite HYUNDAI ovlaštenog trgovca koji će provjeriti sistem.

LED elementi rasvjete ne mogu se pojedinačno mijenjati. LED svjetlo se mijenja samo kao sklop.

Certificiran tehničar je potreban za zamjenu sklopa svjetla, jer su moguća oštećenja zavisnih dijelova vozila.

Zamjena žarulje prednjeg prtljažnika

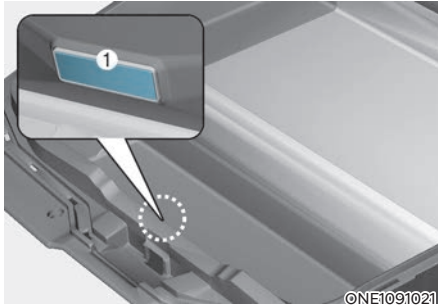

ONE1091021

Ako LED svjetla (1) ne rade, preporučujemo da posjetite HYUNDAI ovlaštenog trgovca koji će provjeriti sistem.

LED elementi rasvjete ne mogu se pojedinačno mijenjati. LED svjetlo se mijenja samo kao sklop.

Certificiran tehničar je potreban za zamjenu sklopa svjetla, jer su moguća oštećenja zavisnih dijelova vozila.

Zamjena žarulje unutrašnjih svjetla



ONE1091022

■ Svjetlo za čitanje karte (ako je u opremi)



ONE1091023

■ Kabinsko svjetlo (bez vision/solarnog krova)



ONE1091024

■ Kabinsko svjetlo (sa vision/solarnim krovom)



Ako LED svjetla (1) ne rade, preporučujemo da posjetite HYUNDAI ovlaštenog trgovca koji će provjeriti sistem.

LED elementi rasvjete ne mogu se pojedinačno mijenjati. LED svjetlo se mijenja samo kao sklop.

Certificiran tehničar je potreban za zamjenu sklopa svjetla, jer su moguća oštećenja zavisnih dijelova vozila.

Svjetlo zrcala, svjetlo prtljažnog prostora (žarulja)

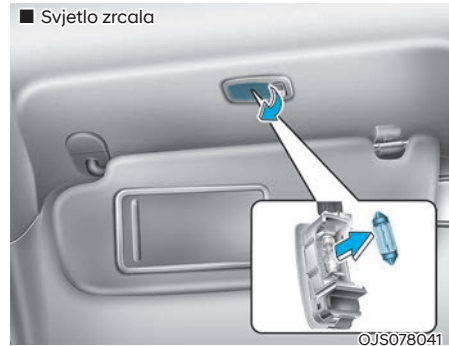

1. Uključite parkirnu kočnicu i isključite vozilo (Start/Stop prekidač u položaju Off).
2. Isključite svjetla.
3. Uklonite leću dok pritisćete jezičak tankim alatom (ravni odvijač) u smjeru strelice.
4. Uklonite žarulju izvlačenjem.
5. Umetnite novu žarulju.
6. Instalirajte obrnutim redoslijedom.

OPASKA

Budite oprezni da ne zaprljate ili oštetite leću, jezičke leće i plastična kućišta.

NJEGA IZGLEDA

Vanjska njega

OPASKA

Ako je vozilo parkirano u blizini znaka od nehrdajućeg čelika ili zgrade sa staklenom fasadom, vanjski dijelovi vozila od plastike poput obloga odbojnika, spojlera, obloge, svjetla ili vanjskih retrovizora može se oštetiti zbog odbijanja sunčeve svjetlosti od zgrade ili znaka. Kako biste spriječili ovakvu vrstu oštećenja, izbjegavajte parkiranje na mjestima gdje je vozilo izloženo reflektirajućim zračenjima ili koristite zaštitni pokrov za vozilo. (Količina plastičnih dijelova karoserije može se razlikovati ovisno o modelu i izvedbi vozila.)

Općeniti oprez za vanjštinu

Vrlo je važno slijediti upute oznaka kad koristite bilo kakva kemijska sredstva za čišćenje ili poliranje. Pročitajte sve izjave upozorenja i opreza koja se pojave na oznaci.

Održavanje laka

Pranje

Kako biste pomogli zaštititi lak Vašeg vozila od korozije i propadanja, operite ga temeljito i često, barem jedanput mjesečno s mlakom ili hladnom vodom.

Ako koristite Vaše vozilo za vožnju izvan ceste, trebali biste ga oprati nakon svake vožnje izvan ceste. Posvetite posebnu pažnju na uklanjanje bilo kakvih nakupina soli, zemlje, blata, i drugih stranih materijala. Vodite računa da su odvodne rupe u donjim rubovima vrata i pragovima odčepjene i čiste.

Kukci, katran, smola, ptičji izmet, industrijsko zagađenje i slični nanosi mogu oštetiti lak Vašeg vozila ako nisu odmah uklonjeni.

Čak i brzo pranje s običnom vodom možda neće u cijelosti ukloniti sve te nanose.

Blagi sapun, siguran za korištenje na lakiranim površinama, može se upotrijebiti.

Nakon pranja, temeljito isperite vozilo s mlakom ili hladnom vodom. Nemojte dopustiti sušenje sapuna na laku.

Korištenje visokotlačnih perača

- Ako koristite visokotlačne perače, održavajte dovoljan razmak od mlaznice do auta. Voda pod previsokim tlakom može oštetiti lak ili prodrijeti u unutrašnjost komponenti i izazvati štetu.
- Nikad nemojte usmjeriti visokotlačni mlaz izravno u kameru, senzore ili njihovu najbližu okolinu. Tlačni udar vode može oštetiti uređaje i izazvati neispravan rad.
- Nikad nemojte usmjeriti visokotlačni mlaz izravno u manžete i plastične ili gumene poklopce konektora jer ih tlak vode može oštetiti.



UPOZORENJE

- Mokre kočnice

Nakon pranja vozila, testirajte kočnice tijekom spore vožnje kako biste ustanovili je li voda utjecala na njih. Ako su performanse kočenja narušene, osušite kočnice tako da ih lagano primijenite dok održavate sporu brzinu kretanja.

OPASKA

- Nemojte koristiti jak sapun, kemijske deterdžente ili vruću vodu i nemojte prati vozilo na izravnoj sunčevoj svjetlosti ili kad je karoserija vozila topla.
- Budite oprezni kad perete bočne prozore Vašeg vozila.
- Osobito s vodom pod visokim pritiskom, jer voda može procuriti kroz prozore i namočiti unutrašnjost.
- Kako biste spriječili oštećenje plastičnih dijelova i svjetala, nemojte prati s kemijskim otapalima ili jakim deterdžentima.

OPASKA

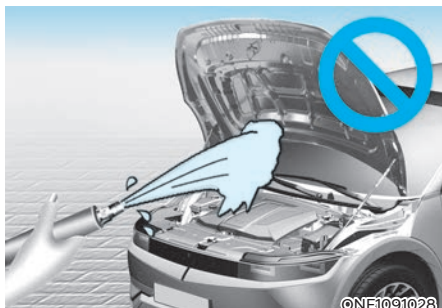

- Pranje motornog prostora vodom, uključujući vodu pod visokim pritiskom, može uzrokovati kvar električnih vodova smještenih u motornom prostoru.
- Nikada nemojte dopustiti da voda ili druge tekućine dođu u kontakt s električnim/elektroničkim komponentama i otvorom za zrak unutar vozila jer može doći do oštećenja.

OPASKA

Vozila koja imaju mat lak (ako je u opremi)

Vozila s mat lakom ne smiju koristiti usluge automatskih autopraonica s rotirajućim četkama jer one mogu oštetiti završni sloj vozila. Parni čistač koji pere vozilo pri visokim temperaturama može imati za posljedicu prijanjanje ulja i za sobom ostavi mrlje koje je vrlo teško ili nemoguće ukloniti.

Koristite samo meku krpu (od mikrofibre ili spužvu) za pranje vozila i posušite ga pomoću krpe od mikrofibre. Kad vozilo perete ručno, ne smijete koristiti šampon koji za sobom ostavlja sloj voska. Ako je vozilo jako prljavo (pokriveno pijeskom, prašinom, prljavštinom i sl.) isperite površinu prvo čistom vodom, a tek potom ju operite.

Vosak

Dobar sloj voska je zaštitni sloj između laka i prljavštine. Lak tretiran voskom će dodatno zaštititi vaše vozilo.

Nanesite vosak na vozilo kad se voda na laku prestane formirati u kapljicama.

Uvijek operite i osušite vozilo prije nanošenja voska. Koristite kvalitetni vosak u tekućini ili pasti i slijedite upute proizvođača. Vosak nanesite na sve metalne dijelove kako biste ih zaštitili i održali sjaj.

Uklanjanje ulja, katrana i sličnih materijala sredstvom za uklanjanje točkica će obično ukloniti vosak s laka. Vodite računa da na ta područja ponovno nanese vosak, čak i ako to još nije potrebno učiniti na ostatku vozila.

OPASKA

- **Brisanje prašine ili prljavštine s karoserije suhom krpom ogrebat će lak.**
- **Nemojte koristiti čeličnu vunu, abrazivna sredstva, ili jake deterdžente koje sadrže visoko alkalna ili jetka sredstva na kromiranim ili aluminijskim dijelovima. To može rezultirati oštećenjem zaštitnog sloja i uzrokovati gubitak boje ili propadanje laka.**

OPASKA

Vozila koja imaju mat lak (ako je u opremi)

Nemojte koristiti nikakvu zaštitu koja se nanosi poliranjem poput deterdženta, grubog sredstva za čišćenje ili polir paste. U slučaju da vosak dospije na lak, odmah ga uklonite silikonskim sredstvom za odstranjivanje. Ako na lak dospije bitumen ili smola, odmah ih uklonite sredstvom za uklanjanje smole. Budite osobito oprezni tijekom čišćenja kako ne bi prejako pritisnuli sredstvo na lak.

Popravak oštećenja laka

Duboke ogrebotine ili rupe od kamenčića u laku moraju se brzo popraviti. Izložena limarija će brzo hrdati i može se razviti u velik trošak popravka.

OPASKA

Ako je Vaše vozilo oštećeno i zahtijeva bilo kakav popravak ili zamjenu limarije, vodite računa da limar nanese anti-korozivne materijale na popravljene ili zamijenjene dijelove.

OPASKA

Vozila koja imaju mat lak (ako je u opremi)

U slučaju da je vozilo s mat lakom oštećeno, nemoguć je popravak samo oštećenog mjesta. Potreban je popravak cijelog karoserijskog dijela. U slučaju da je potreban popravak i lakiranje, preporučujemo da se posavjetujete s ovlaštenim HYUNDAI trgovcem i da on popravlja vozilo.

Budite izuzetno oprezni, jer je gotovo nemoguće postići tvornički izgled vozila nakon popravka.

Održavanje limarije

- **Kako biste uklonili katran s ceste i kukce, koristite sredstvo za uklanjanje katrana, a ne strugalicu ili drugi oštri predmet.**
- **Kako biste zaštitili limariju od korozije, nanosite sloj voska ili sredstvo za zaštitu kroma i utrljajte do visokog sjaja.**
- **Tijekom zimskog vremena ili u obalnim područjima, prekrijte dijelove limarije s debljim slojem voska ili sredstva za zaštitu. Ako je potrebno, prekrijte dijelove limarije nekorozivnim petrolejskim gelom ili drugim zaštitnim sredstvom.**

Održavanje podnice

Korozivni materijali korišteni za uklanjanje leda i snijega i prašine mogu se nakupiti na podnici (podvozju). Ako se ti materijali ne uklone, može doći do ubrzanog hrđanja na dijelovima podvozja poput vodova za gorivo, okvira, kartera i ispušnog sustava, iako su tretirani zaštitom od hrđanja.

Temeljito isperite podnicu vozila i blatobrane s mlakom ili hladnom vodom jedanput mjesečno, nakon vožnje izvan ceste i na kraju svake zime. Posvetite posebnu pažnju tim područjima jer je teško vidjeti svu prljavštinu i blato. Namakanje prljavštine s ceste bez njezina uklanjanja će učiniti više štete nego koristi. Donji rubovi vrata, pragovi i dijelovi okvira imaju odvodne rupe koje ne smiju biti začepljene prljavštinom; zarobljena voda u ovim područjima može uzrokovati hrđanje.



UPOZORENJE

Nakon pranja vozila, testirajte kočnice tijekom spore vožnje kako biste ustanovili je li voda utjecala na njih. Ako su performanse kočenja narušene, osušite kočnice tako da ih lagano primijenite dok održavate sporu brzinu kretanja.

Održavanje aluminijskih kotača

Aluminijski kotači su premazani prozirnim zaštitnim sredstvom.

- Nemojte koristiti bilo kakvo abrazivno sredstvo za čišćenje, smjesu za poliranje, otapalo, ili žičane četke na aluminijskim kotačima. Mogu ogrebiti ili oštetiti površinu.
- Očistite kotač kad se ohladio.
- Koristite samo blagi sapun ili neutralni deterdžent i temeljito isperite vodom. Također, vodite računa da očistite kotače nakon vožnje posoljenim cestama. To pomaže sprečavanju hrđanja.
- Izbjegavajte pranje kotača s četkama automatskih autopraonica.
- Nemojte koristiti bilo kakav alkalni ili kiselinski deterdžent. To može oštetiti i korodirati aluminijske kotače premazane prozirnim zaštitnim sredstvom.

Zaštita od korozije

Zaštita Vašeg vozila od korozije

Zaštita Vašeg vozila od korozije

Korištenjem najnaprednijih metoda dizajna i konstrukcije za borbu protiv korozije, proizvodimo vozila najviše kvalitete. Međutim, to je samo dio posla. Za postizanje dugoročne otpornosti koroziji, koje Vaše vozilo može ostvariti, vlasnikova suradnja i pomoć također su potrebni.

Česti uzroci korozije

Najčešći uzroci korozije na Vašem automobilu su:

- Sol na cesti, prljavština i vlaga koji se nakupljaju ispod automobila.
- Uklanjanje laka ili zaštitnih slojeva kamenčićima, šljunkom, struganjem ili manjim ogrebotinama i udarcima koji nezaštićeni lim ostavljaju izložen koroziji. *otected metal exposed to corrosion.*

Područja izložena izrazitoj koroziji

Ako živite u području gdje je Vaš automobil redovno izložen korozivnim materijalima, zaštita od korozije je naročito važna. Neki od čestih uzroka ubrzane korozije su sol na cesti, kemikalije za kontrolu prašine, morski zrak i industrijsko zagađenje.

Vlaga potiče koroziju

Vlaga stvara uvjete u kojima najvjerojatnije dolazi do korozije. Primjerice, korozija je ubrzana visokom razinom vlage, naročito kad su temperature netom iznad zamrzavanja. U takvim uvjetima, korozivni materijal je u kontaktu s površinama automobila zadržan vlagom koja sporo isparava.

Blato je posebno korozivno jer se sporo suši i zadržava vlagu u kontaktu s vozilom. Iako se blato čini suhim, još uvijek može zadržati vlagu i potaknuti koroziju.

Visoke temperature također mogu ubrzati koroziju dijelova koji nisu pravilno prozračeni kako bi se vlaga raspršila. Zbog svih navedenih razloga, naročito je važno održati Vaš automobil čistim i bez blata ili nakupina drugih materijala. To se ne odnosi samo na vidljive površine, nego naročito na podnicu (podvozje) automobila.

Za pomoć u sprečavanju korozije

Držite Vaš automobil čistim

Najbolji način za sprečavanje korozije jest da držite Vaš automobil čistim i bez korozivnih materijala. Pažnja podnici automobila je naročito važna.

- Ako živite u području izloženom izrazitoj koroziji - gdje se koristi sol za ceste, blizu mora, područja s industrijskim zagađenjem, kiselim kišama, itd. - trebali biste pridati dodatnu pažnju sprečavanju korozije. Tijekom zime isperite podnicu Vašeg automobila barem jedanput mjesečno i obavezno temeljito očistite podnicu nakon zime.
- Kad čistite ispod automobila, posebnu pažnju pridajte komponentama ispod blatobrana i drugim skrivenim područjima. Temeljito očistite, jer samo navlaživanje nakupljenog blata, umjesto ispiranja, ubrzat će koroziju, a ne spriječiti. Voda pod visokim pritiskom i para su naročito učinkoviti kod uklanjanja nakupljenog blata i korozivnih materijala.
- Kad čistite donje strane vrata, pragove i dijelove okvira, vodite računa da su odvodne rupe otvorene tako da vlaga ima kamo pobjeći, odnosno da neće biti zarobljena unutra i ubrzati koroziju.

Držite Vašu garažu suhom

Nemojte parkirati Vaš automobil u vlažnoj, slabo prozračenoj garaži. To stvara povoljno okruženje za koroziju. To posebno vrijedi ako perete Vaš automobil u garaži ili ga uvezete u garažu dok je još mokar ili prekriven snijegom, ledom ili blatom. Čak i grijana garaža može pridonijeti koroziji osim ako je dobro prozračena tako da je vlaga raspršena.

Držite lak u dobrom stanju

Ogrebotine ili rupice u laku trebaju biti prekrivene sredstvom za popravak laka što je prije moguće za sprečavanje mogućnosti korozije. Ako je goli lim vidljiv, preporučljiva je pažnja stručnog limara.

Ptičji izmet : Ptičji izmet je izrazito korozivan i može oštetiti lakirane površine za samo nekoliko sati. Uvijek uklonite ptičji izmet što je prije moguće.

Nemojte zanemariti unutrašnjost

Vlaga se može nakupiti ispod tepiha i tapeciranja te uzrokovati koroziju. Provjerite povremeno ispod tepiha kako biste bili sigurni da je tapeciranje suh. Budite pažljivi ako prevozite gnojiva, sredstva za čišćenje ili kemikalije u automobilu.

Takva bi sredstva trebala biti u odgovarajućim spremnicima i svako prolijevanje ili curenje treba biti očišćeno, isprano čistom vodom i temeljito osušeno.

Njega unutrašnjosti

Općeniti oprez za unutrašnjost

Spriječite da kemikalije poput parfema, kozmetičkog ulja, kreme za sunčanje, sredstva za čišćenje ruku i osvježivača zraka dođu u kontakt s dijelovima unutrašnjosti jer mogu uzrokovati oštećenje ili gubitak boje. Ako dođu u kontakt s dijelovima unutrašnjosti, odmah ih obrišite. Pogledajte sljedeće upute za pravilan način čišćenja materijala unutrašnjosti.

OPASKA

- **Nikada nemojte dopustiti da voda ili druge tekućine dođu u kontakt s električnim/elektroničkim komponentama unutar vozila jer ih to može oštetiti.**
- **Kad čistite proizvode od kože (upravljač, sjedala, itd.), koristite neutralne deterdžente ili otopine s niskim udjelom alkohola. Ako koristite otopine s visokim udjelom alkohola ili kisele/alkalne deterdžente, boja kože može izbljediti ili se površina može oguliti.**

Čišćenje presvlaka i obloga unutrašnjosti

Plastika (ako je dio opreme)

Uklonite prašinu i prljavštinu s plastika s metlicom ili usisavačem. Očistite plastične površine sredstvima za čišćenje unutrašnjosti.

Tkanina (ako je dio opreme)

Uklonite prašinu i prljavštinu s tkanina s metlicom ili usisavačem. Očistite otopinom s blagim sapunom preporučenom za presvlake ili tepihe. Odmah uklonite svježe mrlje sredstvom za čišćenje tkanina. Ako se svježe mrlje odmah ne očiste, tkanina se može zaprljati, a boja izbljediti. Također, vatrootporna svojstva mogu biti umanjena ako materijal nije pravilno održavan.

OPASKA

Korištenje bilo čega osim preporučenih sredstava za čišćenje i procedura može utjecati na izgled i vatrootporna svojstva tkanine.

Koža (ako je dio opreme)

- Svojstva kožnih presvlaka sjedala
 - Koža je životinjskog podrijetla te je posebno tretirana kako bi bila pogodna za korištenje. Kako se radi o prirodnom proizvodu, svaki se dio razlikuje po debljini i gustoći. Nabori se mogu pojaviti kao prirodna posljedica rastezanja i stiskanja u ovisnosti o temperaturi i vlazi.
 - Sjedalo je presvučeno napetim materijalom u svrhu poboljšanja udobnosti.
 - Dijelovi koji su u dodiru s tijelom su zaobljeni, a bočni dijelovi su izdignuti kako bi bolje obujmili tijelo za dodatnu udobnost i stabilnost.
 - Nabori se mogu pojaviti tijekom korištenja. To nije nedostatak u proizvodnji.

OPASKA

- **Nabori ili izbljedjela mjesta koja su se pojavila prirodno tijekom korištenja nisu pokrivena jamstvom i ne mogu biti predmet prigovora.**
- **Remeni s metalnim dodacima, patentni zatvarači ili ključevi u stražnjem džepu mogu oštetiti materijal.**
- **Pazite da ne smočite sjedalo. Vlaga može promijeniti izgled prirodne kože.**
- **Traperice ili odjeća koja je umjetno izbljedjena mogu utjecati na izgled materijala presvlake sjedala.**

- Njega kožnih sjedala
 - Redovito usisavajte kako biste uklonili prašinu i pijesak sa sjedala. To će spriječiti brušenje kože tj. njezino oštećivanje i zadržati njenu kvalitetu kao i prvog dana.
 - Presvlake od prirodne kože često brišite suhom ili mekom krpom.
 - Korištenje kvalitetnih sredstava za zaštitu kože može spriječiti istrošenje i zadržati izvornu boju. Dobro proučite upute za korištenje i posavjetujte se sa stručnjakom prije korištenja sredstava za njegu i zaštitu kože.
 - Kožne presvlake svijetle boje (bež, bijela kava) lako se zaprljaju i mrlje se lako uoče. Redovito čistite sjedala.
 - Izbjegavajte brisanje mokrom krpom. To može izazvati pucanje kože.
- Čišćenje kožnih sjedala
 - Odmah uklonite sva zaprljanja. Držite se ovih naputaka za njihovo uklanjanje.
 - Kozmetički proizvodi (krema za sunčanje i sl.)
Odgovarajuće sredstvo za čišćenje nanesite na krpu i potom pomoću nje očistite zaprljano mjesto. Obrišite ostatke mokrom krpom i potom odmah posušite kožu suhom krpom.
 - Pića (kava, sokovi i sl.)
Malo neutralnog deterđenta nanesite i obrišite. Ponavljajte dok zaprljanja ne nestanu.
 - Ulje
Odmah upijte ulje upijajućom krpom i očistite sredstvom za uklanjanje mrlja (samo za prirodnu kožu).
 - Žvakaća guma
Otvrdnite žvakaću gumu pomoću kockice leda i postupno uklonite.

Čišćenje tkanja ramena/krilnog pojasa

Očistite tkanje pojasa s bilo kojom otopinom s blagim sapunom preporučenom za čišćenje presvlaka ili tepiha. Slijedite upute proizvođača sapuna. Nemojte izbijeliti ili bojati tkanje jer ga to može oslabiti.

Čišćenje prozora u unutrašnjosti

Ako unutarne površine stakala u vozilu postanu zamagljene (tj. prekrivene uljnim, masnim ili voštanim slojem), trebaju se očistiti sredstvom za čišćenje stakla. Slijedite upute na spremniku sredstva za čišćenje stakla.

OPASKA

Nemojte strugati ili grebati unutrašnjost stražnjeg prozora. To može rezultirati oštećenjem mreže odmrzivača stražnjeg prozora.

Indeks

A

12V battery discharging due to additional electrical devices	4-26
AC (izmjenično) punjenje.....	1-32
Accumulated info.....	4-31
Ako imate praznu gumu (sa setom za popravak).....	8-12
Ako se dogodi nezgoda.....	1-64
Ako se isprazni akumulator 12V	8-4
Ako se probuši guma za vrijeme vožnje.....	8-3
Ako se vozilo neće pokrenuti	8-3
Ako se vozilo ugasi na križanju ili pružnom prijelazu	8-2
Ako se vozilo ugasi tijekom vožnje.....	8-32
Aktivacija smart rekuperacijskog sustava	6-19
Aktivna zaklopka	6-53
Akumulator (12V)	9-22
Alarm	5-22
Antena.....	5-109
Aparat za gašenje požara	8-24
Auto Hold	6-32
Automatske kontrole koje upravljaju klima-uređajem (za sjedalo vozača).....	5-95
Automatski klima-uređaj	5-75
Automatski poklopac prtljažnika.....	5-48
Automatsko odmagljivanje.....	5-93
Automatsko odvlaživanje zraka.....	5-94
Automatsko otključavanje/zaključavanje vozila	5-19
Automatsko prozračivanje kad se koristi sredstvo za pranje stakla	5-95
Automatsko upravljanje temperaturom	5-76

B

Bluetooth bežična tehnologija	5-111
Bočne zavjese	5-106
Bočni dio instrument ploče.....	5-104
Brave.....	5-13
Brave sa zaštitom za djecu.....	5-20
Briga o sigurnosnim pojasevima	3-41
Briga o SRS sustavu	3-71
Brisač.....	4-22
Brisači i perači	5-72

Brisači stakla.....	5-72
Broj motora.....	2-16
Broj šasijske vozila (VIN).....	2-15
Brzinomjer.....	4-5

C

Charge immediately. Power limited.....	4-25
Charging door open.....	4-23
Charging stopped. Check the AC/DC charger.....	4-24
Charging stopped. Check the cable connection.....	4-24
Check active air flap system.....	4-28
Check BRAKE SWITCH fuse.....	4-20
Check electric vehicle system.....	4-28
Check haptic steering wheel system.....	4-22
Check headlamp LED.....	4-22
Check headlight.....	4-22
Check regenerative.....	4-25
Check smart key system.....	4-20
Check turn signal.....	4-22
Check virtual engine sound system.....	4-28

D

Daljinske komande na upravljaču.....	5-109
Daljinski start.....	6-8
DC (istosmjerno) punjenje.....	1-35
Dijelovi seta za popravak.....	8-14
Dimenzije.....	2-10
Djeca uvijek moraju biti straga.....	3-42
Dobre navike kočenja.....	6-43
Dobre vozačke navike.....	6-15
Dodatne funkcije klima-uređaja.....	5-93
Dodatne napomene o sigurnosnim pojasevima.....	3-39
Dodatne sigurnosne napomene.....	3-72
Door, Hood, Tailgate open indicator.....	4-21
Dopunjavanje akumulatora.....	9-23
Doseg s preostalim punjenjem.....	1-52
Držač za čaše.....	5-98
Dvostruko zaključavanje (deadlocks).....	5-19

E

ECO vožnja.....	1-54
Električni poklopac otvora za punjenje	1-27
Električni servo upravljač (EPS)	5-27
Električno pokretani prozori	5-37
Električno vozilo.....	1-6
Električno vozilo.....	1-6
Elektronička kontrola stabilnosti (ESC).....	6-37
Elektronička parkirna kočnica (EPB).....	6-27
EV battery overheated! Stop vehicle	4-27
EV mod.....	1-9
EV postavke.....	1-19

F

Filtar zraka klima-uređaja.....	9-18
Funkcija olakšanog pristupa	5-25
Funkcija sigurnog izlaska (SEA).....	7-52

G

Gdje su zračni jastuci?	3-57
Geometrija ovjesa i balansiranje guma.....	9-27
Glasovno prepoznavanje.....	5-111
Glavne komponente električnog vozila	1-7
Glavne komponente električnog vozila	1-7
Grijani upravljački obruč.....	5-29
Grijanje sjedala	3-24
Gume i kotači.....	2-12
Gume i kotači.....	9-25
Gume niskog presjeka.....	9-32

H

HBA sustav smart dugih svjetala.....	5-69
Hlađenje sjedala.....	3-27

I

Imobilizator.....	5-11
Indikator dugog svjetla	4-18

Indikator ESC sustav isključen.....	4-17
Indikator ESC sustava	4-17
Indikator HBA sustava automatskih dugih svjetala.....	4-19
Indikator imobilizatora	4-17
Indikator istrošenja diskova.....	6-27
Indikator kratkog svjetla	4-18
Indikator pokazivača smjera 4-18	
Indikator punjenja.....	4-10
Indikator punjenja električnog vozila	1-24
Indikator redukcijuskog prijenosnika	4-9
Indikator regenerativnog kočenja	4-9
Indikator stražnjeg svjetla za maglu	4-18
Indikator upaljenog svjetla	4-18
Indikator upozorenja ABS sustava.....	4-12
Indikator upozorenja 4WD sustava	4-15
Indikator upozorenja EBD sustava	4-12

I

Indikator upozorenja EPB kočnice	4-14
Indikator upozorenja EPS sustava	4-13
Indikator upozorenja Forward Safety sustava	4-15
Indikator upozorenja Lane safety sustava.....	4-15
Indikator upozorenja LED svjetala.....	4-16
Indikator upozorenja Master warning light	4-13
Indikator upozorenja poledice na cesti	4-16
Indikator upozorenja razine energije u visokonaponskoj bateriji.....	4-10
Indikator upozorenja regenerativnog kočenja	4-11
Indikator upozorenja sigurnosnog pojasa	4-10
Indikator upozorenja tekućine kočnica.....	4-11
Indikator upozorenja tlaka u gumama	4-14
Indikator upozorenja zračnog jastuka.....	4-11
Indikatori i svjetla upozorenja	4-9
Informacije HUD zaslona	5-59
Informacije o bateriji	1-6
Informacije o obradi podataka	8-28
Informacije o punjenju.....	1-22
Informacije o solarnom krovu	1-10
Informacije o vremenu punjenja.....	1-22

Infotainment sustav.....	5-109
Infotainment sustav.....	5-110
Instrument ploča	4-4
Integrirani kontrolni mod vožnje (2WD).....	6-48
Integrirani kontrolni mod vožnje (4WD).....	6-50
Inteligentno ograničenje brzine (ISLA).....	7-62
i-Pedala	6-18
Isključivanje vozila.....	6-7
Izbjegavanje sudara pri parkiranju unatrag (PCA).....	7-149
Izbjegavanje sudara s poprečnim prometom straga (RCCA)	7-130
Izbjegavanje sudara u mrtvom kutu (BCA).....	7-32
Izjava o sukladnosti	2-17
Izjava o sukladnosti	7-182

K

Kad je punjač zaključan.....	1-25
Kako rade zračni jastuci?.....	3-62
Karakteristike električnog vozila.....	1-6
Karakteristike modova vožnje	6-52
Key not detected	4-20
Key not in vehicle.....	4-20
Klimatizacija.....	5-76
Kočnički sustav.....	6-26
Konfiguracije memorije sjedala.....	5-26
Kontrole instrument ploče	4-5
Kontrole LCD zaslona	4-29
Kontrolirajte svoju brzinu.....	3-2
Korištenje.....	6-21
Korištenje električne energije.....	1-54
Korištenje seta za popravak.....	8-15
Kvar sustava.....	6-23

L

LCD zaslon	4-29
Lights.....	4-21
Logika odmagljivanja	5-91
Low EV battery.....	4-25

Low key battery	4-19
Low tire pressure	4-21
Low washer fluid	4-22
Ljuljanje vozila	6-54

M

Masa praznog vozila i obujam prtljažnika.....	2-13
Masa vozila.....	6-71
Metlice brisača.....	9-19
Mjerač prevaljene udaljenosti.....	4-7
Mjerač tlaka u gumama	8-24
Mjerači i pokazivači	4-5
Mod drive assist.....	4-30
Mod pomoći.....	4-31
Mod vožnje	6-48
Mod vožnje	6-50
Modovi pregleda.....	4-29
Motorni prostor.....	2-9
Motorni prostor.....	9-3
Mreža za osiguranje prtljage.....	5-107

N

Nadzor mrtvog kuta (BVM)	7-74
Nadzor oko vozila (SVM)	7-124
Napomene o sigurnom korištenju seta za popravak	8-13
Napredni Head up zaslon (HUD)	5-58
Nasloni za glavu	3-20
Nastavak korištenja smart rekuperacijskog sustava	6-21
Navigirani smart tempomat (NSCC)	7-98
Neispravnost aktivne zaklopke.....	6-53
Neispravnost solarnog krova	5-45
Nosivost i indeks brzine guma.....	2-13
Njega guma.....	9-25
Njega izgleda	9-57
Njega unutrašnjosti.....	9-62
Njega vanjštine	9-57

O

Obavijesti o energiji.....	1-10
Objašnjenje stavki rasporeda održavanja.....	9-14
Obujam prednjeg prtljažnika	2-13
Odabir sjedalice za djecu.....	3-43
Odgovornost vlasnika	9-4
Odmagljivanje i odmrzavanje vjetrobrana.....	5-90
Odmagljivanje vjetrobrana iznutra	5-90
Odmrzavanje stražnjeg stakla	5-92
Odmrzavanje vjetrobrana izvana	5-91
Održavajte vozilo u sigurnom stanju	3-2
Održavanje guma	9-29
Održavanje od strane vlasnika	9-5
Održavanje sustava	5-88
Održavanje u teškim uvjetima - osim Europe.....	9-13
Održavanje u teškim uvjetima korištenja - Europa.....	9-10
Održavanje uz vuču prikolice	6-70
Odvojiva kuka za vuču	8-21
Ograničenja i kvar sustava.....	5-70
Ograničenja sustava	6-23
Ometanje vozača.....	3-2
Opaske o sigurnom korištenju seta za popravak.....	8-19
Opasni uvjeti vožnje	6-54
Opasnosti od zračnih jastuka	3-2
Oprema za slučaj nužde	8-24
Oprema za vuču prikolice.....	6-66
Osigurači.....	9-33
Osigurači u motornom prostoru.....	9-36
Ostale pretpostavke za korištenje električnog vozila.....	1-65
Osvjetljenje instrument ploče	4-5
Otključavanje poklopca otvora za punjenje u slučaju nužde.....	1-32
Otključavanje vozila izvana (električni tip).....	5-13
Otključavanje vozila izvana (ručni tip).....	5-13
Otključavanje/zaključavanje vozila iznutra	5-17
Otvaranje prednjeg prtljažnika	5-47
Oznaka certifikacije vozila	2-15
Oznaka električnog punjenja	1-30

Oznaka kapaciteta akumulatora.....	9-23
Oznaka kompresora klima-uređaja.....	2-17
Oznaka na bočnoj stranici gume.....	9-29
Oznake zračnih jastuka.....	3-72

P

Pan-Europski eCall sustav.....	8-26
Pan-Europski eCall sustav.....	8-29
Panoramski krovni prozor.....	5-40
Perači prednjeg vjetrobrana.....	5-74
Podešavanje visine i dubine upravljača.....	5-27
Pogled unazad (RVM).....	7-121
Pogon na sve kotače (4WD).....	6-44
Pohranjivanje pozicije u memoriju.....	5-23
Pohranjivanje pozicije u memoriju.....	5-26
Pokazivač gume s preniskim tlakom.....	8-9
Pokazivač neispravnosti TPMS sustava.....	8-10
Pokazivač razine energije u visokonaponskoj bateriji (SOC).....	4-6
Pokazivač snage sustava.....	4-6
Pokazivač snage/punjenja.....	1-55
Pokazivač vanjske temperature.....	4-7
Poklopac utičnice za punjenje.....	5-57
Poklopac vozila.....	5-46
Pokretanje vozila.....	1-51
Pokretanje vozila.....	6-6
Pokrov prtljažnika.....	5-107
Položaji START/STOP prekidača.....	6-5
Pomoć na autocesti (HDA).....	7-109
Pomoć pri kretanju uzbrdo (HAC).....	6-41
Pomoć pri parkiranju (PA).....	7-157
Pomoć pri parkiranju (PDW).....	7-144
Pomoć pri parkiranju unazad.....	5-33
Poruke LCD zaslona.....	4-19
Poruke LCD zaslona.....	6-13
Posebni uvjeti vožnje.....	6-54
Postavke HUD zaslona.....	5-58
Postavke sustava.....	5-69
Postavke sustava.....	6-19

Postavke vozila	4-34
Postavke vozila (infotainment sustav)	4-34
Power down indikator upozorenja	4-10
Power limited	4-27
Power limited due to low EV battery temperature. Charge battery	4-26
Pozivanje memorirane pozicije	5-24
Pozivanje memorirane pozicije	5-26
Prednja sjedala	3-7
Prednji prtljažnik	5-47
Preduvjeti za korištenje sigurnosnih pojaseva	3-32
Pregled instrument ploče (I)	2-6
Pregled instrument ploče (II)	2-7
Pregled instrument ploče (III)	2-8
Pregled unutrašnjosti (I)	2-4
Pregled unutrašnjosti (II)	2-5
Pregled vanjštine (I)	2-2
Pregled vanjštine (II)	2-3
Prekidač isključenja visokog napona	1-66
Preostala energija u baterijama (SOC)	1-55
Preporučena maziva i količine	2-14
Preporučeni tlak u hladnim gumama	9-25
Press brake pedal to start vehicle	4-19
Press START button again	4-20
Press START button while turning wheel	4-19
Press START button with key	4-20
Pretinac za rukavice	5-97
Pretovar	6-71
Pretpostavke za korištenje HUD zaslona	5-60
Pretpostavke za punjenje	1-28
Pretpostavke za zimsku vožnju	6-61
Prianjanje guma	9-29
Pribor za prvu pomoć	8-24
Prije pokretanja	6-3
Prije ulaska u vozilo	6-3
Prije vožnje	6-3
Prijenosni punjač	1-38
Pristup vašem vozilu	5-4

Programirano punjenje.....	1-26
Programirano punjenje.....	1-26
Prolazak kroz zavoje.....	6-55
Prostor za odlaganje.....	5-96
Provjera da EV baterija nije prazna.....	8-3
Provjera filtra zraka klima-uređaja.....	9-18
Provjera metlica brisača.....	9-19
Provjera razine tekućine kočnica.....	9-16
Provjera razine tekućine za pranje stakla.....	9-17
Provjera simbola na oznaci punjenja.....	1-29
Provjera tlaka u gumama.....	8-7
Provjera tlaka u gumama.....	8-18
Provjera tlaka u gumama.....	9-26
Prozori.....	5-35
Punionice u blizini.....	1-9
Punionice u blizini.....	1-18
Punjenje električnog vozila.....	1-27
Punjenje električnog vozila (iznenadan prekid).....	1-50

R

Rad redukcijuskog prijenosa.....	6-9
Rad solarnog krova.....	5-43
Rad sustava.....	5-70
Rad sustava.....	5-87
Rashladna tekućina.....	9-15
Raspored održavanja od strane vlasnika.....	9-6
Raspored servisa održavanja.....	9-7
Redovno održavanje – Europa.....	9-8
Redovno održavanje - osim Europe.....	9-11
Redukcijski prijenos.....	6-9
Remaining time.....	4-23
Reset stavki.....	9-24
Reset sustava.....	5-24
Resetiranje krovnog prozora.....	5-42
Retrovizori.....	5-30
Rotacija guma (kotača).....	9-27
Ručno upravljanje temperaturom.....	5-78

S

Sat	5-105
Savjeti za produljenje doseg	1-53
Senzor udaljenosti između vozila (prednji radar).....	6-22
Servisi održavanja.....	9-4
Servisni indikator upozorenja	4-9
Servo sustav	6-26
Shift to P	4-19
Shift to P or N to start vehicle.....	4-20
Shift to P to charge/Shift to P to start charging.....	4-23
Sidrišta za tepihe.....	5-106
Signal naglog kočenja (ESS)	6-42
Sigurnosne pretpostavke.....	3-6
Sigurnosne pretpostavke.....	6-46
Sigurnosne pretpostavke za električno vozilo	1-64
Sigurnosni pojasevi.....	3-32
Sigurnosni pojasevi.....	3-35
Sigurnosni sustavi za djecu (CRS)	3-42
Sjedala	3-3
Sjenilo za sunce	5-99
Slučaj nužde tijekom vožnje.....	8-2
Smanjenje rizika prevrtanja	6-57
Smart ključ	5-4
Smart poklopac prtljažnika	5-54
Smart rekuperacijski sustav	6-19
Smart rekuperacijski sustav se privremeno isključuje kad:.....	6-21
Smart tempomat (SCC)	7-80
Snaga žarulja.....	2-11
Snijeg ili poledica	6-58
Solarni krov	5-43
Specifikacije električnog vozila.....	2-10
Specifikacije guma i tlak pumpanja (oznaka).....	2-16
Spreman za rad	6-20
START/STOP prekidač.....	6-4

Status punjenja.....	1-24
Stop vehicle and check power supply.....	4-28
Stražnja pomoć pri parkiranju (PDW).....	7-141
Stražnja sjedala.....	3-16
Sustav bežičnog punjenja mobitela.....	5-102
Sustav držanja traka (LFA).....	7-105
Sustav grijanja visokonaponskih baterija.....	1-8
Sustav izbjegavanja sudara (FCA).....	7-2
Sustav klima-uređaja.....	2-13
Sustav kočenja nakon sudara (MCB).....	6-42
Sustav memorije vozačkog sjedala.....	5-23
Sustav nadzora stabilnosti vozila (VSM).....	6-40
Sustav nadzora tlaka u gumama.....	8-8
Sustav nadzora tlaka u gumama (TPMS).....	8-7
Sustav ostanka u traku (LKA).....	7-26
Sustav protiv blokade kočnica (ABS).....	6-35
Sustav regenerativnog kočenja.....	6-16
Svako skretanje to cilja (Turn by Turn).....	4-30
Svjetla.....	5-61
Svjetlo upozorenja sigurnosnih pojaseva.....	3-33

Š

Što očekivati nakon aktivacije zračnog jastuka?.....	3-65
Što poduzeti kad punjenje iznenada prestane.....	1-50

T

Tablica simbola električnog punjenja.....	1-31
Tekućina kočnica.....	9-16
Tekućina za pranje stakla.....	9-17
Tempomat (CC).....	7-76
Tipovi punjenja.....	1-23
Tipovi punjenja električnog vozila.....	1-22
Trokut upozorenja.....	8-24
Truba.....	5-28

U

U središnjoj konzoli.....	5-96
Udaljenost do pražnjenja baterije	4-8
Ugradnja dječje sjedalice	3-45
Ulje redukcijskog mjenjača	9-17
Unplug vehicle to start.....	4-23
Unutrašnja svjetla	5-65
Unutrašnje značajke.....	5-98
Unutrašnji retrovizor.....	5-30
Upozorenja i indikatori (koji se tiču električnog vozila).....	1-56
Upozorenje na cesti.....	8-2
Upozorenje na prekoračenje brzine (MSLA)	7-59
Upozorenje na preniski tlak	8-9
Upozorenje na umor vozača (DAW)	7-68
Upozorenje sigurnog izlaska (SEW)	7-46
Upozorenje zauzetosti stražnjih sjedala (ROA).....	3-29
Upravljač.....	5-27
Upravljanje punjenjem.....	1-12
USB punjač	5-101
USB ulaz.....	5-109
Utičnica 12V	5-100
Uvijek vežite pojaseve.....	3-2
Uvod	8-12

V

Vanjska svjetla	5-61
Vanjske značajke.....	5-46
Vanjski retrovizor.....	5-31
Važne sigurnosne napomene.....	3-2
Vehicle 2 load sustav (V2L)	5-104
Vežite svu djecu	3-2
Visokonaponske baterije (litij-ion polimer).....	1-7
Vješalica za odjeću	5-105
Vozilo kao izvor struje (Vehicle to load, V2L sustav)	1-13
Vozilo spremno za vožnju.....	4-9
Vožnja električnog vozila	1-51

Vožnja noću	6-55
Vožnja po autocesti	6-56
Vožnja po kiši	6-55
Vožnja s jednom papučicom	6-17
Vožnja s prikolicom	6-67
Vožnja u poplavljenim područjima	6-56
Vožnja zimi	6-58
Vuča	8-20
Vuča prikolice	6-62
Vuča u slučaju nezgode	8-22
Vučna služba	8-20

Z

Za najdulji životni vijek akumulatora	9-23
Za sigurnije parkiranje	
Za sigurniju vožnju	
Za udobniju vožnju	
Zaključavanje konektora punjača	1-25
Zaključavanje vozila izvana (električni tip)	5-15
Zaključavanje vozila izvana (ručni tip)	5-15
Zamjena filtra	9-18
Zamjena guma	9-28
Zamjena kotača	9-29
Zamjena kotača opremljenog TPMS-om	8-10
Zamjena metlica brisača	9-19
Zamjena osigurača ispod instrument ploče	9-34
Zamjena svjetla prednjeg prtljažnika	9-55
Zamjena svjetla registarske pločice	9-54
Zamjena žarulje bočnog žmigavca	9-49
Zamjena žarulje stražnjeg svjetla	9-53
Zamjena žarulje trećeg stop svjetla	9-54
Zamjena žarulje unutrašnjeg svjetla	9-55
Zaslon dodatnih informacija	4-33
Zašto se zračni jastuk u sudaru nije aktivirao?	3-66
Zatvaranje prednjeg prtljažnika	5-47
Zračni jastuk - dopunski sigurnosni sustav (SRS)	3-54
Zvuk virtualnog motora (VESS sustav)	1-52

Ž

Žarulja glavnog svjetla, pozicijskog, žmigavaca i dnevnog svjetla – zamjena ...	9-47
Žarulje.....	9-46

